

УНІВЕРСИТЕТ КОРОЛЯ ДАНИЛА

**КОНЦЕПТУАЛЬНІ ПРОБЛЕМИ РОЗВИТКУ
СУЧАСНОЇ ГУМАНІТАРНОЇ І ПРИКЛАДНОЇ НАУКИ**

Матеріали

II Всеукраїнського науково-практичного симпозиуму

20-21 квітня 2018 р.

Івано-Франківськ-2018 р.

УДК 001(477)(042.5)
К 65

Концептуальні проблеми розвитку сучасної гуманітарної та прикладної науки: матеріали II Всеукраїнського науково-практичного симпозиуму (м. Івано-Франківськ, 20-21 квітня 2018 року). – Івано-Франківськ: Редакційно-видавничий відділ Університету Короля Данила, 2018. – 432 с.

Рекомендовано до друку Вченою радою Університету Короля Данила (протокол № 8 від 29 березня 2018 р.)

В збірнику опубліковано матеріали II Всеукраїнського науково-практичного симпозиуму «Концептуальні проблеми розвитку сучасної гуманітарної та прикладної науки», який відбувся 20-21 квітня 2018 року на базі Університету Короля Данила.

Для науковців, викладачів, аспірантів та студентів вищих навчальних закладів.

Редакційна колегія: к.ю.н., доц. О.В.Острогляд, к.і.н., доц. Л.Б.Федик, к.е.н, доц. Т.С.Івашків, к.ю.н., доц. Р.В.Зварич, к.ю.н., доц. М.М. Косьмій.

© Університет Короля Данила, 2018

ПРОЕКТНА ДІЯЛЬНІСТЬ – ПРОБЛЕМИ ТА ПЕРСПЕКТИВИ

Гілязова Наталія Михайлівна,
кандидат мистецтвознавства, доцент,
завідувач кафедри дизайну
Університету Короля Данила (м. Івано-Франківськ, Україна)

З ІСТОРІЇ ВИНИКНЕННЯ ВІТРАЖА

Вітраж – твір декоративного мистецтва, сюжетного або орнаментального характеру, створений зі шматків скла відповідної конфігурації та кольору, з'єднаних олов'яними, свинцевими (та ін. металу) смугами, та вмонтовані у раму. Вітраж, де скло монтується в свинцевий профіль (спайку), ще називається класичним.

Вкладання барвних скелець у вікна було відоме ще в Стародавньому Римі з I століття нашої ери, але в ранньому середньовіччі його, ймовірно, не застосовували [7, с. 137]. Протягом IX ст. техніка виготовлення вітражів поширилася у країнах Європи. Особливого розквіту вітражництво досягнуло в XI – XIII ст., що пов'язане з активним будівництвом соборів, замовником яких були священнослужителі. Саме у кін. XI – на поч. XII ст. монахом Теофілом Пресвітером був написаний трактат, до якого зверталось багато дослідників з галузі вітража. Він детально описав процес виготовлення різнобарвних скелець і процес створення вітражного вікна. У наступні століття зроблено низку відкриттів, які стосуються техніки рисунку на склі, та всі вони лиш доповнили основи, закладені монахом [8, с. 32].

Поширеними у XI – XIII ст. були сюжетні композиції сакрального характеру та орнаментальні вітражі, що засвідчує про потребу як у релігійних образах, так і в естетиці. Унікальні пам'ятки цього періоду містяться у Німеччині – собор Аугсбурга та церква Святого Куніберта, у Франції – собор абатства Сен-Дені [3, с. 502; 8, с. 80].

На початку XIII століття французькими придворними живописцями, окрім відомої чорної та коричневої гризайлі, введена срібна фарба яку використовували для розпису вітражів. Із Франції це нововведення швидко розповсюдилося у сусідні країни – Англію та Німеччину. Розписані цими фарбами шматки скла випаювали в печі. На успішно випалених деталях розпис міг зберігатися під відкритим небом віками. Технологічні можливості свинцевого профілю, вилитого по шаблону, не дозволяли художникам створювати великі вітражні композиції [10, с. 94].

Концептуальні проблеми розвитку сучасної гуманітарної та прикладної науки

Матеріали II Всеукраїнського науково-практичного симпозиуму (м.Івано-Франківськ, 20-21 квітня 2018 р.)

У XV ст. техніка вітража вдосконалилася і це дозволило майстрам збільшити розміри шаблону. М'які свинцеві смужки, які з легкістю приймали форму контурів скла, спаювалися між собою і утворювали несучу сітчасту конструкцію, в якій утримувалися всі фрагменти вітража. Такі технологічні вдосконалення дали можливість вітражництву стати загальноєвропейським мистецьким явищем [6, с. 470].

Сюжети композицій вітражів були різноманітні: релігійні, історичні, символічні композиції. Поряд з окремими великими фігурами, що органічно вписувалися у вузькі вертикальні готичні вікна, виконувалися круглі, чотирикутні та еліпсоподібні медальйони, композиції яких мали переважно орнаментальний характер, та “розетки”, які декорували фасади будівель. Відомо, що вітражі створювали цілими циклами. Вони стали найпоширенішим засобом художнього вираження, оскільки були доступнішими, ніж багато прикрашені рукописи [8, с. 56]. Вітражні застосування у соборах застосовувалися не лише з естетичних міркувань, а й у зв'язку з невмінням середньовічних майстрів виплавити якісне скло великих масштабів [6, с. 469].

Найвидатніші зразки цього виду мистецтва знаходяться у Франції – вітражі соборів у Пуатьє і Шартрі, в Австрії – собор Санки-Стефан у Відні, в соборі Тронхейма – Норвегія. Прикладом мистецтва вітража XIII – XV ст. можуть бути кольорові вікна соборів Польщі у Кракові, зокрема, Маріацького костелу [8, с. 88, 62].

У XVI столітті великі вітражі у Північній Європі майже не виготовлялися. Найбільш розповсюдженими були геральдичні невеликі вітражні полотна. Вони мали приблизно сорок сантиметрів у висоту і тридцять в ширину, що надавало можливість інтегруватися у будь-який вітраж. Традиційно їх формували у рівній круглій сегмент, який називався “биче око”. Такі окремі скляні панелі використовувалися для оформлення міських ратуш, палаців правосуддя, готелів та всіх християнських культових споруд XVI – XVII ст. у Швейцарії, Південній Німеччині і в долині Рейну [8, с. 160]. Круглі вітражі – медальйони, розписані різними фарбами з обов'язковим використанням срібної і золотої – стали основним елементом вітражних композицій Європи цього періоду [8, с. 136].

На початку XIX ст. вітражництво у Європі відроджується і зазнає інтенсивного розквіту: засновуються майстерні, розробляються ескізи вітражів. У цьому виді декоративного мистецтва працювали митці Італії, Нідерландів, Швеції, Франції, Німеччини, Польщі. Вони прагнуть не тільки створювати нові, а й реставрувати монументальні вітражі XII і XIII ст.. При відновленні старовинних полотен фрагменти вікон заповнювалися і новими вітражами. У моделюванні вітражів майстри дотримувалися середньовічного стилю.

Концептуальні проблеми розвитку сучасної гуманітарної та прикладної науки

Матеріали II Всеукраїнського науково-практичного симпозиуму (м.Івано-Франківськ, 20-21 квітня 2018 р.)

У середині XIX ст. картини, написані олією, називалися «витворами мистецтва», тому була потреба появи аналогічних творів і на склі. Так розпочався процес руйнування середньовічної моделі вітража і появилися «розписані вікна» [8, с. 172].

У кінці XIX ст. Європу полонив стиль модерн, сама назва якого дає зрозуміти, що мова йде про нове мистецтво. В основі стилю лежало прагнення до вільного формування об'ємів і багатого пластичного трактування, до переваги експресивних хвилястих ліній та площин [9, с. 64].

Дизайнери нового покоління зацікавилися ідеєю поєднання краси і функціональності. З поширенням нового стилю багато художників, що працювали в різноманітних жанрах, почали творити нове мистецтво – мистецтво дизайну.

Нові ідеї поширювалися у всій Європі завдяки школам архітектури. Однією з них була Віденська школа, туди з'їжджалися слухачі зі всієї Європи. Нова мода стала поширюватися у колоніях. Наприклад, з Великобританії вона перейшла в країни Британської Спільноти, з Іспанії – в Латинську Америку. Європейські архітектори збагачували модерн власними фольклорними мотивами. Саме через це стиль прижився у всіх куточках Європи та поза її межами і став «інтернаціональним стилем» [12, с. 307; 5, с. 40].

Наприкінці XIX – поч. XX ст. технологія виготовлення вітражного скла зазнала змін. Широкого застосування у вітражництві набуло рельєфне скло або моліроване, яке склоробні майстерні отримували шляхом прогрівання листів скла на плоских керамічних формах з невисоким рельєфом. Моліровані шматки скла краще розсіювали проникаюче світло і вносили нові декоративні ефекти [2, с. 66].

Одним з найвідоміших художників кін. XIX – поч. XX ст. є американець Л. Тіффані. Протягом усього життя він велику увагу приділяв удосконаленню процесу виробництва різноманітного кольорового скла. Також Л. Тіффані належить унікальний винахід – це технологія, що базується на використанні мідної плівки (фолії) замість свинцевої спайки. Безпечна в екологічному плані, вона давала ще більше можливостей для створення вітражів. Стало доступним створювати дрібні вітражі з мініатюрних деталей та об'ємні речі. Характерно, що ця спайка мала велику міцність. Завдяки новій технології з'явилася можливість створювати тривимірні об'єкти з кольорового скла: вітражні світильники, підвіски, вставки у меблі тощо [5, с. 41]. Таким чином, якщо раніше вітраж був підпорядкований природному освітленню, то завдяки технології Л. Тіффані вітражним виробам стало підпорядковуватися штучне освітлення.

Концептуальні проблеми розвитку сучасної гуманітарної та прикладної науки

Матеріали II Всеукраїнського науково-практичного симпозиуму (м.Івано-Франківськ, 20-21 квітня 2018 р.)

Опозицією модерну з його декоративізмом стала нова течія – конструктивізм та ар-деко. Для течії конструктивізм характерні не тільки суха стриманість зовнішнього вигляду, але й залізобетонні конструкції, прагнення до стандартизації та типізації. З конструктивізмом пов'язаний західноєвропейський функціоналізм з його прагненням до максимального задоволення потреб споживача. Таким будинкам притаманна чіткість конструкцій, дотримання геометричного порядку прямих ліній і кутів, широкі віконні прорізи. Тяга до геометризації, рапортного або сітчастого орнаментів, стримана і вишукана гама кольорів найбільше прослідковується у вітражах адміністративних будівель [7, с. 207].

Ар-деко – мистецька течія першої половини ХХ ст., яка залишила свій слід у міжнародному вітражному дизайні. Її назва походить від проведеної у 1925 році “Міжнародної виставки сучасного прикладного індустріального мистецтва” [8, с. 260], яка присвячена сучасному дизайну в галузі мистецтва і повсякденного життя. В мистецтві ар-деко лінія будується за геометричним принципом, створюючи чіткі форми у поєднанні з насиченими фарбами. Вітраж з його лінійним рисунком і блискучими барвами особливо вдало вписується в естетику ар-деко.

У післявоєнні роки в Європі люди прагнули відновити церкви і оздобити їх вітражами. У зв'язку з цим художники з новою силою реставрували понижені та створювали новий пласт полотен на релігійну тематику в класичній манері виконання. Над створенням вітражів працювали такі майстри як Л. Шаффрат, М. Шагал, А. Матісс. Найвидатніші твори цього періоду знаходяться у Німеччині – церква Святої Марії у Кьольні, церква Святої Урсули в Дюрсларі, у Франції – собор у Реймсі, дзвіниця у Венсі [8, с. 262, 11, с. 302].

У країнах Європи художні напрямки модернізму закріпили свої позиції і в вітражному мистецтві 1950 – 1980 років. Художники приділяли все менше уваги проектуванню вікон, а сконцентровували свою увагу на створенні єдиного архітектурного простору, який “наповнений світлом”. Тенденції модернізму розповсюдилися і в Англії та Америці. У вітражництві спостерігається рух в сторону монументальності [8, с. 270].

Підсумовуючи, зазначимо, що вітражне мистецтво започаткувалося у Європі і розвивалося під впливом домінуючих стилів та естетичних смаків суспільства. Основоположником виготовлення різнобарвних скелець і процесу створення вітражного вікна вважається монах Теофіл (кін. XI – поч. XII ст.). Протягом століть відбулися відкриття, які стосуються техніки виготовлення скла, розпису та монтування вітражів у свинцеві протяжки.

Найбільшого розквіту вітражне мистецтво набуло в XIII – XV ст.. У цей період створювалися різноманітні сюжети: релігійні, історичні, символічні композиції. У подальших епохах, аж до XIX ст., вітраж менше використовувався для декорування вікон. Саме у період модерну (кін. XIX – поч. XX ст.) наступив новий етап в історії розвитку вітража, який став характерною ознакою стилю. Найбільше використовувалися стилізовані квіти, пейзажі, пишні медальйони, також і сюжетні композиції церковного характеру. Усім полотнам притаманні пластичність і гнучкість лінії.

Список використаних джерел

1. Бартенев И. Очерки истории архитектурных стилей / И. Бартенев, В. Батажкова. – М.: Изобразительное искусство, 1983.
2. Грималюк Р. Вітражі Львова / Р. Грималюк. – Львів, 2004. – 235 с.
3. История искусства зарубежных стран: в 3 т. / [ред. Нессельштраус Ц. Г.]. – М: Академия художников СССР, 1963. – Т. 2. – 612 с.
4. Муратова К. М. Мастера французской готики XII – XIII веков / К. М. Муратова. – М.: Искусство, 1988. – 452 с.
5. Павлик Р. Розвиток вітражного мистецтва України 19-20 ст. в контексті мистецтва країн Європи та Америки / Р. Павлик // Перспективні напрямки проектування житлових і громадських будівель. Засоби монументально-декоративного мистецтва та дизайну: [зб. наук. праць]. – 2006. – С. 38 – 42.
6. Курманн-Шварц Б. Готические витражи / Б. Курманн-Шварц; пер. с нем. А. Блейз // Готика. – 2000. – С. 469 – 480.
7. Популярная художественная энциклопедия: в 2 т. / [гл. ред. В. М. Полевой]. – М., 1986. – Т. 1. – 437 с.
8. Рагин В. Искусство витража. От истоков к современности / В. Рагин, М. Хиггикс. – М.: Белый город, 2004. – 288с.
9. Раннев В. Р. Интерьер / В. Р. Раннев. – М: Высшая школа, 1987. – 229 с.
10. Ротенберг Е. И. Искусство готической эпохи / Е. И. Ротенберг. – М.: Искусство, 2001. – 133 с.
11. Уоткин Д. История западноевропейского искусства: [пер. с нем. М. Текегалиева]. – Кӧнеманн, 2001. – 468 с.
12. Фар-Беккер Г. Искусство модерна: [пер. с нем. А. Жукова и др.]. – М.: АСТ, 2004. – 428 с.

Гончарик Роман Петрович,
асистент кафедри
архітектури та містобудування
Університет Короля Данила (м. Івано-Франківськ, Україна)

ПРИРОДНЕ СВІТЛО В АРХІТЕКТУРІ. ВЗАЄМОДІЯ ВНУТРІШНЬОГО ТА ЗОВНІШНЬОГО СЕРЕДОВИЩА

Відносини між простором і світлом завжди були необхідними для архітектурного проекту. Це неминучі відносини які створюють будь-який архітектурний простір.

Денне світло - це архітектурна тенденція, яка найближчим часом не відбудеться. Але що це дійсно пропонує домовласникам? Які цінності та переваги ви будете приносити до власності, коли ви використовуєте денне світло? Ось лише кілька прикладів.

Це зменшує споживання енергії

Використання природного світла всередині вашого будинку може значно знизити вашу комунальні послуги. Хоча це правда, що лампочки не використовують значну кількість енергії самотійно, ваші загальні витрати на енергію дійсно можуть скластись через десяток вогнів, що працюють в межах однієї власності протягом ряду років. Коли ви встановлюєте більше вікон замість більшості лампочок, всі ті енергетичні гроші знову повертаються у вашу кишеню. Ви навіть не повинні турбуватися про перегрів або теплові навантаження; Завдяки сучасним досягненням в архітектурному проекті, півки із теплом дзеркала можуть відхиляти температуру сонця.

Це створює вражаючу естетику

Вікна - це не просто скляна склянка, застрягана всередині стіни. Вони також можуть бути чудовими елементами дизайну, які доповнюють решту інтер'єру. За словами експерта з MGilkey Windows , природне освітлення, створене під час денного освітлення, створює неповторне тепло, яке лампочки не можуть реплікувати. Саме тому включення вікон і використання природного світла, як правило, покращують будь-який дизайн.

Це збільшує вартість нерухомості

Вікна додають інтер'єр і зовнішній вигляд звернення до будинку. Зовні вони можуть вирізати прекрасну та унікальну фігуру, яка відрізняє ваш будинок від оточуючих; зсередини вони малюють свої кімнати золотим світінням природного сонячного світла. Вікна зі спеціальними світильниками, як тоноване скло або вбудована ізоляція, також можуть бути обмінені на більш високу ціну, коли ви готові

продати. Поговоріть зі спеціалістом, щоб дізнатися більше про те, що ви можете робити з високотехнологічними вікнами.

Може доповнювати екологічно чисті елементи дизайну

Денне світло часто розробляється з урахуванням екологічності. Наприклад, ви можете організувати свої вікна, щоб відобразити оптимальну кількість сонячного світла у напрямку своїх фотоелектричних панелей, або ви можете створювати солярії та теплиці, щоб збільшити прибуток вашого огороднього саду. Сонце - це потужний ресурс, і коли денне світло використовується разом із екологічною практикою, результати є зручними та стійкими.

Проходження світла в просторі є тим, що відбувається протягом певного періоду часу, це може тривати кілька хвилин або навіть годин, це гладке світло руху створює унікальні і красиві конструкції. На жаль, ми не можемо їх сприймати в реальному часі, оскільки швидкість людини несумісна зі швидкістю природи.

Прагнення записати цей світлий рух через архітектурний простір на швидкості, який людина може сприйняти, призвело до дослідження та розробки власної технології з часом та її застосування до архітектури. Ми називаємо це Archilapse . У поєднанні з традиційними принципами анімації він може виявити світло та його повільну взаємодію з космосом, звільняючи всі свої емоції.

ARCHILAPSE PRINCIPLE

Інновації сьогодні є однією з головних ключових елементів успіху у всіх його формах, будь то художня, економічна або комерційна. Інновація підходу Archilapse відповідає цій потребі в області архітектури.

Archilapse - результат "Architecture" та "Time-lapse", і є наслідком захоплення Ricardo Oliveira Alves для фотографії та архітектури.

Цей підхід до нової архітектури фільмів, доступний на сайті www.archilapse.com , базується на анімації, використовуючи послідовну фотографічну запис за допомогою технології Time-lapse, щоб показати у фільмі архітектурний простір та його взаємодію з навколишнім середовищем. [1]

Його останній проект - *The House of Stories* , *archilapse*, заснований на *Eduardo Souto de Moura's Casa das Histórias Paula Rego in Cascais Portugal* [2].

Концептуальні проблеми розвитку сучасної гуманітарної та прикладної науки

Матеріали II Всеукраїнського науково-практичного симпозиуму (м.Івано-Франківськ, 20-21 квітня 2018 р.)



Рис.1. Eduardo Souto de Moura's Casa das Histórias Paula Rego in Cascais Portugal.

Сотні фотографій, отриманих послідовно, дозволяють глядачеві унікальним підходом, пропонуючи більш широке та інтегроване уявлення про простір та динамізм, яке дає легкий рух, що сприяє більш безпосередньому розумінню суті проектів.

Всі архітектурні проекти мають "своє життя". Сотні фотографій, отриманих послідовно, дозволяють глядачеві унікальним підходом, пропонуючи більш широке та інтегроване уявлення про простір та динамізм, який дає легкий рух. Archilapse дає більш пряме розуміння суті проектів, захоплення його та демонстрацію його таким чином, що це неможливе лише фотографія.

Archilapse був спеціально розроблений для цифрового формату, середня тривалість якого становить 3 хвилини, час, який вважається необхідним для показу рекламного фільму в Інтернеті, і для повного розуміння проекту. Він доступний у двох версіях, стандарті та

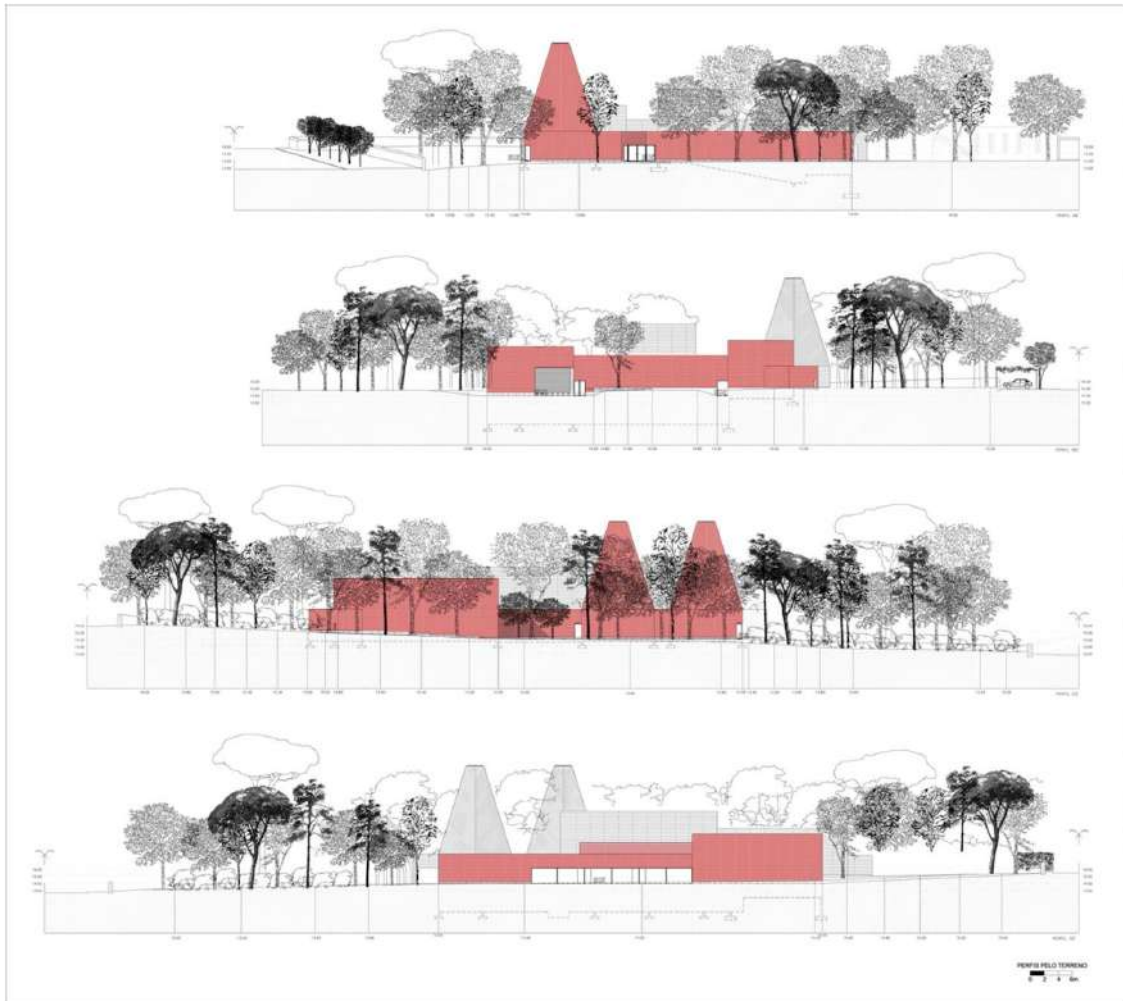
Концептуальні проблеми розвитку сучасної гуманітарної та прикладної науки

Матеріали II Всеукраїнського науково-практичного симпозиуму (м.Івано-Франківськ, 20-21 квітня 2018 р.)

"Архітектурній", який додає знімальне інтерв'ю з короткими поясненнями проекту авторами до стандартного.

Одним з прикладів вже був розроблений "House In Travessa Do Patrocínio" – це високоякісний архітектурний проект, розроблений дизайнерською студією «Rebelo de Andrade Design» [3]. У цьому archilapse "The Fragrante House" ви можете спостерігати фантастичне світло Лісабона через інноваційні такі рішення, як використання поверхневих світильників, які забезпечують дизайн чудових форм світла і тіні по всьому будинку.



Рис. 2 House In Travessa Do Patrocínio

За допомогою цього архітектурного проекту Technique Archilapse показує, як підкреслити відносини простір-світло, виявляючи себе як інноваційний спосіб запису архітектури на півці.

Список використаних джерел

1. Archilapse / [Електронний ресурс]. – Режим доступу: <http://archilapse.com/>
2. The architectural-review / [Електронний ресурс]. – Режим доступу: <https://www.architectural-review.com/today/casa-das-histrias-paula-rego-by-eduardo-souto-de-moura-cascais-portugal/8600562.article>
3. House In Travessa Do Patrocínio/ [Електронний ресурс]. – Режим доступу: <https://www.archdaily.com/292027/house-in-travessa-de-patrocínio-madalena-rebelo-de-andrade-raquel-jorge-carlos-ruas-tiago-moniz>

Гребенюк Іван Васильович,

доцент кафедри дизайну

Університету Короля Данила (м. Івано-Франківськ, Україна)

СУЧАСНІ НАПРЯМКИ ВІЗУАЛЬНОГО МИСТЕЦТВА УКРАЇНИ

Важливою складовою візуального мистецтва є відкритість і різноманітність стилістичних напрямків.

Сучасне візуальне мистецтво України не має багатолітньої історичної спадщини, воно відносно молоде за віком, а тому емоційне і неоднозначне. Традиційне фундаментальне мистецтво, до якого звик глядач, сформувалось як закрита мистецька структура, наповнена не тільки артом, а й ідеологічною консервативною формою. «Нерозголошеність», як квінтесенція пострадянського суспільства, виховала мистецьку думку закритого ментального простору, який формує митців без зазіхання на інакший «західний світ».

Було створено багато хороших, важливих проектів і творів мистецтва, у яких поєднувалися професійна майстерність та ідеологічний зміст.

Сучасний світ еволюціонує в напрямку відкритості й комунікації, створення спільних проектів не тільки різних митців, а й різних країн.

Народжується зовсім інший «мистецький образ», який поєднує естетичну, філософську та соціологічну складові. Багатофункціональність експерименту створює для майбутніх митців творче поле пошуку.

Атмосфера вільної комунікації та інновацій спонукає до розвитку індивідуальності митця.

Володіння професійною школою, інноваційний підхід і розвиток — це три важливі складові у процесі формування мистецького світогляду майбутніх митців.

Сучасна дослідницька база з вивчення візуального мистецтва в Україні ще не сформована, перебуває на початковому етапі. Створюється багато дискусійних мистецьких платформ. Досліджується досвід західноєвропейської мистецької думки. Завдяки проведенню нової інформаційної мистецької політики і нового формату мистецьких видавництв, обізнаність стає масштабнішою, а соціальний попит розширює свої кордони.

Вплив інформаційного та соціального поля виявив у сучасному мистецтві України нові напрямки розвитку. Сучасне візуальне мистецтво спонукає глядача не бути пасивним. Нове мистецтво пропонує діалог, інтелектуальну розмову на складні соціальні та філософські теми. Неоднозначність мистецької платформи створює потужне дискусійне поле. Воно може складатися: і з крайнього нігілізму і несприйняття

Концептуальні проблеми розвитку сучасної гуманітарної та прикладної науки

Матеріали II Всеукраїнського науково-практичного симпозиуму (м.Івано-Франківськ, 20-21 квітня 2018 р.)

сучасного мистецтва як аматорсько-поверхневого процесу, який здатний знищити академічну традиційну школу; і зовсім з іншого погляду — підтримки сучасного комунікативного творчого процесу, який працює як жива художня структура. Така неоднозначність, насамперед, говорить про наявність художньо-дискусійного поля візуального мистецтва в Україні.

В історії мистецтв, протягом сторіч існував певний принцип сприйняття живопису як «картини». Поняття «живопис» ідентифікувалось із поняттям «картина» [4].

Переосмислюючи сучасну художню практику, відомий теоретик мистецтва та художник Тіберій Сільваші наголошує, що картина, яка була головною формою репрезентативного мистецтва, в наш час постає частиною мовної практики в сучасному мистецтві. Художник дає визначення живопису як «об'єкта кольору». Така візуальна практика живопису може існувати не за принципами фігуративного, наративного мистецтва, а мати індивідуальну персоніфіковану природу творчості митця.

Академізм не є основою цілеутворення при формуванні стратегії розвитку сучасного мистецтва. Академізм — структура «культурної політики», ця структура штучно сформована та підтримується за допомогою важелів, що спираються на традиції історичного формування академізму як структури.

Вивчення предметної мистецької історії постає етапом у формуванні базової освіти сучасного митця. Комплексне сприйняття інноваційних форм і базових навичок створює актуальний артпростір сучасного візуального мистецтва. Співіснування візуальних філософських образів та технічних нестандартних засобів виявлення мистецького бачення впливає на артпотік у сучасному суспільстві.

Традиції монументального мистецтва мають багатовікову історію вивчення пластичних та композиційних форм. На структуру і тематику розписів впливала політична та соціальна ситуація. Мистецтво масштабне за розміром ставало заручником мистецьких та політичних доктрин.

У сучасному світі мурал-арт не є ідеологічно спрямованим. Але певним стримуючим важелем постає артринок, комерційна складова сучасного співіснування митця і соціуму.

Основні теми сучасних розписів розкривають духовний світ людини та її оточення, прагнення гармонії Всесвіту і людини.

Поєднання різних напрямків візуального мистецтва створюють синтез артпростору і культурного комунікативного поля.

Віртуалізація мистецтва не є штучною. Формування візуального поля митця залежить від багатьох факторів навколишньої реальності.

Швидкоплинність інноваційних технологічних засобів і прийомів та індивідуальний персональний досвід митця виводять художню традицію за рамки жанрів, сформованих за традиційною мистецькою схемою [2].

Створення мистецьких проєктів при поєднанні не тільки різних сучасних технічних засобів, а й інших видів мистецтва утворюють новий сучасний відкритий мистецький світ.

Мистецтво об'єкта і перформансу виводить традиційний жанр натюрморту та жанрової картини в інший вимір мистецької реальності. Співіснують не тільки пластичні нарративні форми, народжується театральна історія — розмова предмета, глядача і простору. Інтертекстуальність образів пластичної форми розкриває різні напрямки ментальності, психології та світогляду митця.

Індивідуальність і персоналізація сучасного візуального мистецтва створюють нову форму для дослідження художніх процесів. Відсутність чіткої «жанрової» класифікації спонукає митців створювати інші нові «пограничні» форми і напрямки у візуальному мистецтві.

Сучасне візуальне мистецтво України набуває мистецької новизни внаслідок різноманітності артзаходів та інституцій. Збільшується кількість артфестивалів, артрезиденцій та інших арткластерів. Протягом останнього десятиріччя зріс інтерес суспільства та інтелектуальної спільноти до характеру та образу візуального мистецтва.

У візуальному мистецтві сформовані основні напрямки розвитку:

- мистецтво медіа-арту,
- мистецтво об'єкта,
- мистецтво перформансу,
- мистецтво мурал-арту та стрит-арту,
- мистецтво ленд-арту.

У сучасному візуальному мистецтві співіснують різні мистецькі особистості та платформи. Основним меседжем мистецтва є відкритість і комунікація митців та інституцій. Створення єдиного вільного артпростору, в якому поєднуються мистецтво, індивідуальність і творчість.

Список використаних джерел

1. Гуссерль Э. Идея феноменологии: Пять лекцій / пер. с нем. Н. А. Артеменко; вступ. ст. и коммент. И. И. Мавринского. — СПб.: Гуманитарная Академия, 2008. — 224 с.
2. Сидоренко В. Візуальне мистецтво України кінця ХХ — початку ХХІ ст. / В. Сидоренко // Сучасне мистецтво. — 2005. — Вип. 2. — С. 52–63.
3. Сидоренко В. Д. Культурологічні аспекти художньостильової еволюції візуального мистецтва України (ХХ — початок ХХІ ст.): дис. ...

канд. Мистецтвознавства :17.00.01 / Сидоренко В. Д.; Харківська державна академія культури. — Х., 2004. — 20 с.

4. Сільваші Тіберій. Есе. Тексти. Діалоги / Тіберій Сільваші. — К.: huss, 2015. — 204с.

Гусар Катерина Дмитрівна,

викладач кафедри будівництва та цивільної інженерії

ПВНЗ Університет Короля Данила

(м. Івано-Франківськ, Україна)

ВИКОРИСТАННЯ ГІС-ТЕХНОЛОГІЙ В МІСТОБУДУВАННІ

Планування та прогнозування використання земель населених пунктів належить до пріоритетів регіональної політики держави. В процесі підготовки та виконання містобудівних проектів, прийняття рішень проектувальник має справу з величезними масивами картографічного матеріалу, статистичними, економічними та іншими показниками. Світовий досвід у сфері містобудування показує ефективність використання географічних інформаційних систем (ГІС).

ГІС – це програмно-технічний комплекс, який складається з двох баз даних: картографічної (графічної) та семантичної (аналітичної, атрибутивної), а також підсистем маніпулювання цими даними. Тобто, дозволяє поєднати модельне зображення території (електронне відображення карт, схем, космо-, аерозображень земної поверхні) з інформацією табличного типу (різноманітні статистичні дані, списки, економічні показники тощо). Основною цінністю ГІС є можливість прив'язки інформативних даних до конкретного об'єкта з координатами (X,Y,Z).

ГІС доцільно використовувати, де потрібна територіально розподілена інформація і є необхідність в її аналізі та оцінці. ГІС-ресурси дозволяють регулярно формувати матриці оцінних показників за різними параметрами (наприклад, вартістю землі, рівнем забруднення території, тощо), а потім, за допомогою методу інтерполяції будувати прогнози стану території.

У сфері містобудування найбільший інтерес викликають нові ГІС-технології, що забезпечують оперативність, повноту і достовірність інформації як про існуючий стан міського середовища в межах тієї або іншої території міста, так і про пропоновані заходи щодо її зміни в ході освоєння і реконструкції [1]. Основною метою застосування геоінформаційних систем є забезпечення органів місцевого

Концептуальні проблеми розвитку сучасної гуманітарної та прикладної науки

Матеріали II Всеукраїнського науково-практичного симпозиуму (м.Івано-Франківськ, 20-21 квітня 2018 р.)

самоврядування актуальною, достовірною і комплексною інформацією для оцінки та аналізу території та обґрунтування управлінських рішень, спрямованих на формування якісного середовища проживання та життєдіяльності населення на території міста, на охорону середовища і сталий його розвиток. Розв'язання цих задач ґрунтується на аналізі різноманітної багатоаспектної інформації та математичних методах моделювання і прогнозування сценарію розвитку міста [2].

На сьогоднішній день в світі розроблені і використовуються десятки програмних ГІС-пакетів. Проте більша частина містобудівної документації, було розроблено і затверджено ще у 60-90-ті роки минулого століття, яка вже застаріла. Крім того, переважна частина містобудівної документації представлена лише в паперовому вигляді, що суперечить вимозі частини третьої статті 2 Закону України «Про регулювання містобудівної діяльності» [3], де зазначено, що містобудівна документація розробляється на паперових і електронних носіях на оновленій картографічній основі в цифровій формі як набори профільних геопросторових даних у державній геодезичній системі координат УСК-2000 і єдиній системі класифікації та кодування об'єктів будівництва для формування баз даних містобудівного кадастру.

Найпоширенішим програмним продуктом для ведення земельно-кадастрових робіт в Україні є програмний комплекс для цифрової картографії та землевпорядкування Digital/Delta®, який активно використовується у Вінницькій, Закарпатській, Івано-Франківській, Львівській, Миколаївській, Полтавській, Хмельницькій, Черкаській областях. Економічно це пов'язано з недорогою ліцензією на використання, технічно – з тим, що він має достатньо функціональних можливостей, що постійно поповнюються, а також з нескладною адаптацією у вільно розповсюджуваних операційних системах Unix та традиційним інтерфейсом програми для великого кола спеціалістів [4].

Програмний комплекс Digital пропонує сучасні методи та засоби для отримання високоякісних планово-картографічних та текстових матеріалів, а також інструменти тривимірного моделювання. Програмний продукт містить функції та процедури, які полегшують, поліпшують та прискорюють роботу над проектом. Швидкість і легкість, з якими створюються цифрові моделі планово-картографічних матеріалів місцевості, широкі можливості їх перетворення і редагування в адаптованій системі як для землеустрою так і містобудування.

Пакет Digital дозволяє працювати одночасно з декількома кресленнями, має могутні засоби візуалізації створюваних тривимірних об'єктів і розширені можливості адаптації системи до вимог користувача, тощо.

Концептуальні проблеми розвитку сучасної гуманітарної та прикладної науки

Матеріали II Всеукраїнського науково-практичного симпозиуму (м.Івано-Франківськ, 20-21 квітня 2018 р.)

У пакеті застосовується тривимірна прямокутна система координат. При використанні цієї стандартної системи точка відліку розміщується у тривимірному просторі за допомогою визначення відстані і напрямку зі встановленого початку відліку, вимірюваного по трьох ортогональних осях (X, Y, Z). У системі користувач вибирає одиниці вимірювання лінійних величин, прийняті в галузі його професійної діяльності: міліметри, метри, кілометри, дюйми і т. д. Таким чином, при роботі з пакетом можна вважати, що графічне вікно безрозмірне і креслення викреслюються в ньому у натуральну величину.

Для структуризації графічної інформації застосовується корисний і зручний спосіб, заснований на техніці шарів. Шар – це могутній засіб для логічного угруповання даних, подібний накладенню один на одного прозорих кальок з фрагментами креслення. Таким чином, креслення представляється у вигляді необмеженої безлічі шарів, на кожному з яких можуть бути розміщені різні об'єкти. Шар може відображатися на екрані монітора окремо або в комбінації з іншими шарами, він може бути включений, вимкнений або заблокований для редагування. Кожен шар має своє ім'я і характеризується кольором, типом і товщиною ліній, які встановлюються для всіх об'єктів, що належать шару. Крім того, кожному шару може бути дозволено або заборонено виведення об'єктів, що належать шару, на пристрій друку. Тому, замість того, щоб указувати ці властивості для кожного об'єкта, можна користуватися їх значеннями для даного шару, якщо вони відповідають потребам. Залежно від поставлених завдань, при розробці містобудівних проектів в різні шари може бути поміщена семантична інформація.

На отриманих планово-картографічних матеріалах є можливість визначення площ, кутових величин, довжин ліній тощо. Спеціальні функції програми дозволяють в автоматичному режимі виконувати проектування ділянок заданої площі паралельно заданому напрямку.

Розробка проектних рішень у середовищі Digital дозволяє з абсолютною точністю на одному кресленні відображати проектні рішення з їх деталізацією до робочих проектів та вивід креслення на друк у масштабі, що буде необхідний для тих або інших цілей.

Прикладами ГІС – проектів у сфері містобудування можуть бути: кадастри землі і нерухомості, автоматизовані системи управління інженерними мережами і комунікаціями, аналіз рівня транспортного обслуговування районів міста, ГІС «Генеральний план міста», містобудівне правове зонування.

Як показує світовий досвід, ефективне інформаційне забезпечення територіального планування і управління містом можливо тільки на базі геоінформаційних технологій, які забезпечують збереження і пошук необхідної інформації, яка «прив'язана» до конкретних об'єктів

спеціально створюваної комп'ютерної (цифрової) карти території [5, с.88]. За наявності інтегрованих, ретельно спланованих геоінформаційних систем, можливе своєчасне і обґрунтоване ухвалення рішень у сфері містобудівного управління, широке залучення інвестицій у всі сфери господарювання міста, реалізація широкомасштабних інноваційних проектів, що забезпечить значне поліпшення економіки регіону.

Саме використання ІС-технологій в містобудуванні спроможне забезпечити відкритий доступ до містобудівної інформації. Публікація електронних Генеральних планів міст на офіційних сайтах органів місцевого самоврядування дозволить ініціювати громадські обговорення містобудівних проектів.

Список використаних джерел

1. Байдацький А.Й., Геоінформаційні системи, застосування GIS Геопроект при автоматизованих зйомках територій. [Електронний ресурс]: – Режим доступу: <http://npcz-rivne.usoz.ua/Text2009/Olimpiadu/222/Nem1.pdf>

2. Костишин О. Планування та забудова населених пунктів із застосуванням геоінформаційних технологій [Електронний ресурс]: – Режим доступу:http://archive.nbuv.gov.ua/portal/Chem_Biol/Vldau/Zem/2009/files/09ko00gt.pdf

3. Про регулювання містобудівної діяльності : Закон України 3038-VI від 17 лютого 2011 року [Електронний ресурс]. – Режим доступу: www.zakon.rada.gov.ua

4. Ваш Я. І. Сучасні аспекти автоматизації в сфері землеустрою [Електронний ресурс]: – Режим доступу: <https://dspace.uzhnu.edu.ua/jspui/bitstream/lib/23/1/AE.pdf>

5. Білецький Б.О. Основні напрями створення геоінформаційної системи містобудівного кадастру державного рівня як складової електронного урядування / Б. Білецький, Г. Кузьменко, В. Липський, В. Хомініч // Математичні машини і системи – 2013, №3. – С. 87–96.

Дуфенюк Оксана Миколаївна,
аспірант кафедри архітектури та містобудування
Івано-Франківського університету права
імені Короля Данила Галицького
(м. Івано-Франківськ, Україна)

ФАКТОРИ, ЯКІ ВПЛИВАЮТЬ НА ФОРМУВАННЯ АРХІТЕКТУРИ НАФТОГАЗОВИХ ПІДПРИЄМСТВ СХІДНОЇ ГАЛИЧИНИ

Нафтогазова галузь промисловості як структурний компонент економіки та системна цілісність, що забезпечує розвиток економіки України в умовах ринкової транзиції, являє собою системно-синергетичну єдність установ, що забезпечують усі види буріння свердловин, видобування, транспортування, переробки і зберігання нафти і газу [1, с. 33].

Нафтогазова промисловість сьогодні, без сумніву, відіграє ключову роль для розвитку господарства держави та забезпечення населення в його потребах. Дослідження чинників формування та розвитку нафтогазових підприємств (далі НГП) є важливою складовою для визначення принципів їх модернізації та подальшого розвитку нового будівництва.

Архітектурно-просторові особливості НГП можна визначити на основі таких факторів: історичних, соціально-економічних, містобудівних, природно-ландшафтних, технологічних.

Історичні дані свідчать, що перша письмова згадка про «чорне золото» на Прикарпатті віднайдена у хроніках Яна Длугоша (1445–1480) – історика, дипломата, архієпископа Львова. Початком промислового використання природного газу на території Галичини можна вважати 1896 р. Наявність цих ресурсів на території регіону, винайдення нафтового дистилляту для освітлення в лампах, потреба у промисловій переробці сировини призвели до будівництва нафтогазових, створення нових робочих місць, розвитку освіти, культури, зв'язку та комунікацій, транспортної та житлової систем. Усі ці фактори утворюють комплекс **історичних** передумов, які, в свою чергу, підготували і зумовили **соціально-економічний** розвиток регіону.

Географічне розташування України та наявність унікальної системи магістральних газо- та нафтопроводів, що проходять через її територію, дозволяють реалізувати різні варіанти маршрутів постачання сировини, здійснювати імпорт у країни Східної та Центральної Європи. А залучення нових інвестицій сприяє розвитку виробництва та збільшує конкурентоспроможність економіки. Нафтогазова промисловість є одним

Концептуальні проблеми розвитку сучасної гуманітарної та прикладної науки

Матеріали II Всеукраїнського науково-практичного симпозиуму (м.Івано-Франківськ, 20-21 квітня 2018 р.)

із основних джерел доходів держави та значною мірою впливає на розвиток суспільства в цілому.

Основними **містобудівними** передумовами формування архітектури НГП являються: існуючі населені пункти, залізничні шляхи і автомобільні дороги, траси ліній водопроводу і каналізації, водойми і водні шляхи, виробнича і соціальна інфраструктура. Внаслідок інтенсивного розвитку промисловості посилилася роль НГП як містоутворювальних чинників, почали розростатися робітничі селища, розвиватися міста, тобто відбувалося формування системи поселень. Підприємства нафтогазової промисловості, які виникали на території невеликих містечок, не відігравали важливої містобудівельної ролі, але були складовою частиною розпланувально-композиційної схеми населеного пункту.

Природно-ландшафтні фактори виражаються в унікальній ландшафтно-просторовій структурі. Рельєф місцевості, озеленення, кліматичні умови та водні поверхні є характерними складовими становлення та розвитку НГП. Всі ці елементи у поєднанні між собою формують природно-естетичний потенціал середовища.

Видобуток і транспортування нафти і газу негативно впливає на навколишнє середовище, що відображається на деградації ґрунтів і ландшафтів, забрудненні атмосферного повітря, поверхневих і глибинних вод. Природні ландшафти зазнали значних трансформацій. Ландшафт, що виник в результаті діяльності населення спрямованої на досягнення соціально-економічних та інших цілей, досягнення яких викликає найчастіше негативні й незворотні зміни в природних ландшафтах має назву «*антропогенний ландшафт*» [2, с. 66].

Розвиток **технологічних** процесів став рушійною силою у формуванні підприємств НГК. Практично весь газ та нафта, що добувається транспортується по трубопроводах. Магістральним газопроводом (МГ) називається комплекс виробничих об'єктів, що забезпечують перекачування природного або попутного нафтового газу із місць добування в місця споживання, до складу якого входять: лінійні споруди, компресорні станції (КС), підземні сховища газу (ПСГ) та газорозподільні станції (ГРС) [3, с. 3].

Під тиском сепарації або за допомогою компресора газ транспортується на *газопереробний завод* (ГПЗ) або іншим споживачам.

Магістральний нафтопровід – це дуже складана інженерна споруда, яка включає комплекс численних різнохарактерних виробничих об'єктів, що відрізняються за конструкцією, за технологічними функціями і за методами будівництва. Включає в себе підвідні трубопроводи, головну насосну станцію, проміжні насосні станції, кінцевий пункт та лінійні споруди [4, с. 228].

Нафтопроводами транспортується переважна частина нафти, що видобувається, з промислів до нафтопереробних заводів, значна частина продуктів переробки нафти від заводів доставляється до нафтобаз.

При проектуванні нафтогазові підприємства слід розміщувати у складі групи підприємств із загальними об'єктами (промислового вузла), на території, що передбачена схемою або проектом районного планування, генеральним планом міста або іншого населеного пункту, проектом планування промислового району.

Згідно з ДБН 360-92** при вирішенні архітектурно-планувального завдання формування промислово-виробничої зони необхідно: враховувати можливу потребу і напрям територіального розвитку у погодженні з основними композиційними осями міста; забезпечити зв'язки з головними транспортними комунікаціями, які утворюють планувальний каркас міста; забезпечити композиційний взаємозв'язок виробничої зони забудови з оточенням; враховувати умови сприймання різних ділянок промислової забудови у міському середовищі; забезпечити створення санітарно-захисних зон з включенням їх у єдину систему озеленення міста [5].

Історичні, містобудівні, соціально-економічні, природно-ландшафтні та технологічні фактори спричинили архітектурно-просторовий розвиток підприємств НГК. Їх треба враховувати при аналізі, проектуванні, реконструкції чи реорганізації підприємств. Адже вони є вагомими чинниками, що впливають на конструктивні, планувальні та експлуатаційні якості об'єктів.

Список використаних джерел

1. Фадєєва І. Г. Нафтогазовий комплекс як об'єкт стратегічного управління на засадах синергетичного підходу // Вісник Хмельницького національного університету. – 2010. – № 4. – Т. 4. – С.
2. Веркалець І. М. Принципи архітектурно-планувальної організації рекреаційних ландшафтів з урахуванням естетики природного довкілля // Містобудування та територіальне планування. – 2013. - Вип. 50. - С. 63-76.
3. Коршак А. А. Компрессорные станции магистральных газопроводов: учебное пособие / А. А. Коршак. – Ростов н/Д: Феникс, 2016. – 157 с.
4. Пилипів Л. Д. Основи нафтогазової справи: навч. посіб. / Л. Д. Пилипів. - Івано-Франківськ : ІФНТУНГ, 2012. - 312 с.
5. Державні будівельні норми України. Містобудування. Планування і забудова міських та сільських поселень: ДБН 360-92**. – [Чинний від 2002-04-19]. – К. : Держбуд України, 2002. – 120 с.

Жирак Руслан Михайлович,

викладач кафедри архітектури та містобудування

Університет Короля Данила (м. Івано-Франківськ, Україна)

ДЕЯКІ АСПЕКТИ МІКРОКЛІМАТУ ЖИТЛОВИХ ПРИМІЩЕНЬ

Житло є одним із найважливіших факторів зовнішнього середовища. З ним тісно пов'язане все життя людини, воно захищає від несприятливих метеорологічних факторів, є місцем роботи, відпочинку, сну. Відсутність у квартирі необхідного санітарно-гігієнічного мікроклімату негативно впливає на дихання, теплообмін, вищу нервову діяльність, фізіологічні функції організму. Розміри і пропорції приміщень, архітектурно-просторове вирішення квартири, колір та спосіб оздоблення стін мають вплив на емоційний стан людини.

Тісний зв'язок між житловими умовами і станом здоров'я є давно відомим фактом. Доведено, що смертність серед мешканців щільно населених квартир в 1,5-2 рази вища, ніж у людей, які живуть у просторих приміщеннях. Типовою хворобою тісних квартир є легеневий туберкульоз, легко тут можуть розповсюджуватись грип, кір, скарлатина, дифтерія, вітряна віспа. Тривале перебування у перенаселених, забруднених і шумних приміщеннях зумовлює зниження загальної опірності організму, погіршує сон. Так, при вивченні впливу на здоров'я дітей планування квартир і, насамперед, орієнтації кімнат, встановлено, що найбільша захворюваність спостерігалась при північній орієнтації, найменша – при південній. Виявлено залежність між кількістю поверхів будинку і захворюваністю його мешканців. У висотних житлових будинках більше 9 поверхів з кожним поверхом погіршуються фізичні властивості й хімічний склад повітря, зростають температура, вологість, кількість пилу, збільшується захворюваність на так звані аерогенні інфекції [2].

Найчутливіші до несприятливих житлових умов діти і люди похилого віку – зі збільшенням житлової площі захворюваність дітей різко зменшується. Доведено, що чим більше в одній кімнаті проживає людей, тим вища їх захворюваність, а одночасне проживання в одній квартирі двох сімей призводить до збільшення захворюваності у 2 рази, переважно за рахунок ураження органів кровообігу і нервової системи [2].

За нормативами, які діяли ще донедавна, рекомендована житлова площа на 1 людину була не менше 9 м². Однак, зараз, площа загальної кімнати в однокімнатній квартирі повинна бути не меншою 15 м², в інших квартирах – не менше 17 м². Мінімальна площа спальні на особу – 10 м², на дві – 14 м². Мінімальна площа кухні в однокімнатній квартирі –

Концептуальні проблеми розвитку сучасної гуманітарної та прикладної науки

Матеріали II Всеукраїнського науково-практичного симпозиуму (м.Івано-Франківськ, 20-21 квітня 2018 р.)

7 м², у дво- та більше кімнатних – 8 м². Мінімальна площа робочої кімнати або кабінету – 10 м² [1].

При оцінці мікрокліматичних умов житла важливе значення має його температурний режим. Взимку оптимальна температура в приміщенні повинна становити 18-19 °С (для помірного поясу) і 17-18 °С (для жаркого). Відносна вологість повітря має бути в межах 40-60 %. Швидкість руху повітря не повинна перевищувати 0,2-0,3 м/с [4; с. 53-70].

Внаслідок неправильної експлуатації житла або через технічні порушення при його будівництві в житлових приміщеннях виникає вологість. Причини можуть мати експлуатаційний характер – недостатнє опалення у зимовий період, перенаселення житла, прання і сушіння білизни, готування їжі при недостатній вентиляції. Застосування вологоємких будівельних матеріалів, в'язких розчинів, відсутня або недостатня гідроізоляція, дефекти покрівлі, неправильне розташування будинку також сприяють появі вологості. Підвищення вологи у приміщенні погіршує умови проживання і негативно впливає на організм людини, сприяє появі різноманітних захворювань. Це викликає появу плісняви на стінах, шпалерах, меблях, підлозі, розвиваються бактерії, грибки, які мають неприємний запах і руйнуються дерев'яні деталі будівлі, меблі. При появі перших ознак вологості приміщення треба добре опалювати і провітрювати, регулярно витирати воду з предметів і стін. Не слід заставляти вологі стіни меблями, завішувати килимами, заклеювати шпалерами, тому що доступ повітря до стін закривається. Для об'єктивної оцінки ступеня відволоження стін визначають вміст води в штукатурці, він не повинен перевищувати 2 % [4; с. 59-60].

Хімічний склад повітря в приміщенні схожий, до навколишнього середовища: приблизно 21 % кисню, 78 % азоту, 0,04 % вуглекислого газу, менше 1 % складають сполуки. У повітрі закритих, недостатньо вентиляованих приміщень вміст CO₂ може свідчити про ступінь забруднення середовища продуктами життєдіяльності людей і про ефективність вентиляції. В таких умовах погіршується самопочуття і з'являється відчуття «спертого» повітря. Паралельно із збільшенням кількості CO₂ зростає в повітрі вміст інших продуктів життєдіяльності людей, які одержали назву антропоксинів: аміак, ацетон, сірководень, вуглеводні, альдегіди, органічні кислоти, діетиламін, фенол. Також в повітря закритих приміщень може надходити більш, ніж 100 летких речовин, які утворюються при розкладанні органічних речовин на поверхні тіла, одягу, в пилу, виділяються із полімерних матеріалів. [4; с.53-59].

Концептуальні проблеми розвитку сучасної гуманітарної та прикладної науки

Матеріали II Всеукраїнського науково-практичного симпозиуму (м.Івано-Франківськ, 20-21 квітня 2018 р.)

Якщо концентрація CO₂ в повітрі менша 0,07 %, то вентиляцію в приміщенні можна вважати доброю; до 0,1 % – задовільною, а до 0,15 % т – допустимою лише для короткотривалого перебування [2].

Поряд з іншими показниками забруднення повітря є мікроорганізми (бактерії, спори, цвілеві грибки). Найчастіше вони знаходяться на поверхні пилинок, з якими переносяться потоками повітря. У повітрі закритих приміщень може бути значна кількість мікроорганізмів, зокрема, патогенних. При кашлі, чханні й при розмові в повітря надходить велика кількість краплинок слини і слизу, в яких є мікроби. Встановлено, що при чханні утворюється до 40000 краплинок, здорова людина може виділити в повітря до 20000 мікробів, а хвора – до 150000. У розповсюдженні інфекційних хвороб має значення стійкість патогенних мікроорганізмів до висушування, що визначає можливість знаходження їх в рідкій або твердій фазі аерозолі. Розрізняють два способи передачі інфекції через повітря: повітряно-краплинний (кір, грип, дифтерія, скарлатина, менінгіт, вітряна віспа) і пиловий (туберкульоз, сибірка, гнійні інфекції). З метою попередження бактеріального забруднення повітря проводять вентиляцію приміщень, вологе прибирання з використанням дезінфікуючих речовин, забезпечення достатнього природного освітлення, ізоляція хворих, опромінення повітря бактерицидними лампами [2].

Виконання санітарно-гігієнічних вимог при проектуванні житла здійснюється відповідно до умов фізико-географічного районування території і включає у себе вимоги до інсоляції, природного освітлення, провітрювання, іонізації та мікроклімату приміщень житлових будинків, захисту їх від шуму, вібрації, електромагнітного і радіоактивного випромінювання згідно з чинними будівельними і санітарними нормами [1].

Тривалість інсоляції, що відповідає ДБН 360, повинна бути забезпечена: в одно-, дво- і трикімнатних квартирах - не менше ніж в одній кімнаті; у чотири- і п'ятикімнатних – не менше ніж у двох кімнатах; у шести- і більше кімнатних - не менше, ніж у трьох кімнатах; в одно-, двокімнатних квартирах для осіб похилого віку - не менше ніж в одній з житлових кімнат. У гуртожитках повинні інсолюватися не менше 60 % житлових кімнат [1].

Природне освітлення повинні мати житлові кімнати, кухні, неканалізовані вбиральні, вхідні тамбури до будинків, сходові клітки і загальні коридори у житлових будинках коридорного типу, а також приміщення громадського призначення в гуртожитках і житлових будинках для осіб похилого віку і сімей з інвалідами. Відношення площі світлових прорізів житлових кімнат і кухонь до площі підлоги цих приміщень повинно бути в межах від 1:5,5 до 1:8. Для мансардних

Концептуальні проблеми розвитку сучасної гуманітарної та прикладної науки

Матеріали II Всеукраїнського науково-практичного симпозиуму (м.Івано-Франківськ, 20-21 квітня 2018 р.)

поверхів зі світловими прорізами в площині похилих огорожувальних конструкцій – не менше 1:10 [1].

Приміщення, що мають природне освітлення, повинні бути забезпечені провітрюванням через стулки вікон, квартирки або інші пристрої. У будинках, що проектуються для ІІБ, ІІВ і ІІВ кліматичних зон, квартири повинні бути забезпечені наскрізним або кутовим провітрюванням, допускається також вертикальне (через шахти) провітрювання. У секційних будинках, допускається провітрювання однобічно розташованих одно- і двокімнатних квартир через бічні прорізи еркерів, ризалітів або інші позаквартирні провітрювані приміщення. У будинках коридорного типу допускається провітрювання одно- і двокімнатних квартир через загальні коридори довжиною не більше 24 м, які мають пряме природне освітлення і наскрізне або кутове провітрювання [1].

При проектуванні житлових будинків передбачають заходи щодо шумовібропоглинання. У випадку розміщення житлових будинків на міських магістральних вулицях вони повинні передбачатися шумозахисними, з розташуванням квартир або спальних кімнат у бік, протилежний до магістралі. Слід передбачати конструктивно-технічні засоби шумозахисту, які знижують у режимі провітрювання рівень проникаючого шуму до нормативних значень. Допустимі рівні шуму, що створюються у приміщеннях будинків системами вентиляції й іншим інженерно-технічним обладнанням, слід приймати на 5 дБА нижче відповідних гігієнічних нормативів [1].

При розміщенні нового будівництва в існуючій забудові або реконструкції будинків слід забезпечити дотримання вимог щодо інсоляції, природного освітлення і захисту від шуму для навколишніх будинків. Ця умова є обов'язковою і в разі зміни габаритів існуючого будинку. Будівельні та опоряджувальні матеріали, у тому числі матеріали, які використовуються для виготовлення вбудованих меблів, систем гарячого і холодного водопостачання, вентиляції, застосовувані у житлових будинках, повинні забезпечувати у них гігієнічні вимоги відповідно до чинного законодавства [1].

Список використаних джерел

1. Будинки і споруди. Житлові будинки. Основні положення. ДБН В.2.2-15-2005. [Чинні від 28 вересня 2005 р]. – [Електронний ресурс]. – Режим доступу: <https://kga.gov.ua/files/doc/normy-derjavy/dbn/Budynky-i-sporudy-ZhYTLOVI-BUDYNKY-OSNOVNI-POLOZhENNJa-DBN-V22-15-2005.pdf>

2. Гігієнічні вимоги до житлових приміщень [Електронний ресурс] – Режим доступу: http://ekologiammk.blogspot.com/2014/10/blog-post_16.html

3. Загальна гігієна з основами екології: Підручник / Кондратюк В.А., Серегета В.М., Бойчук Б.Р. та ін. – Тернопіль: Укрмедкнига, 2003. – 592 с.

4. Іванова О.В. Санітарія та гігієна закладів ресторанного господарства: підручник / О.В. Іванова, Т.В. Капліна. – Суми: Університетська книга, 2010. – 399 с.

Золотарчук Наталія Ігорівна,

кандидат мистецтвознавства, доцент кафедри дизайну

Університет Короля Данила (м. Івано-Франківськ, Україна)

ПРОЦЕСІЙНІ АТРИБУТИ НА ІСТОРИЧНИХ ПРЕДМЕТАХ: КЛАСИФІКАЦІЯ ЗОБРАЖЕНЬ

Особливу групу артефактів складають монети, що належать до нумізматичних джерел. Найчастіше нумізматичні матеріали потрапляють до рук істориків та мистецтвознавців завдяки монетним скарбам-знахідкам. Упродовж столітнього існування української нумізматичної науки описано та вивчено декілька тисяч скарбів та окремих монет, знайдених на території України, що значно розширило уявлення про минуле, поповнивши джерельну базу вітчизняної науки. Нумізматичні пам'ятки були й залишаються предметом колекціонування та наукового вивчення. Немало проблем залишаються суперечливими при вивченні монетної системи України того чи іншого періоду [7].

Значна частина наукового доробку вчених-нумізматів присвячена вивченню найдавніших монет Київської держави княжих часів – златників та срібляників. Російський нумізмат І. Толстой у 1882 р. опублікував фундаментальну монографічну працю, в якій розшифрував легенди та зображення цих монет, обґрунтував причини та обставини їх карбування. Висновки автора, попри неодноразові спроби їх перегляду, значною мірою залишаються актуальними і в наш час. Важливою подією для нумізматики українських земель епохи середньовіччя стало видання у 1983 р. каталогу монет Київської держави X – XI століття, який підготували працівники Державного Ермітажу у Санкт-Петербурзі І. Спаський та М. Сотникова. Питання грошового обігу на українських землях у IX – XIV століттях вивчали відомі дослідники А. Ільїн, Г.

Концептуальні проблеми розвитку сучасної гуманітарної та прикладної науки

Матеріали II Всеукраїнського науково-практичного симпозиуму (м.Івано-Франківськ, 20-21 квітня 2018 р.)

Корзухіна, М. Котляр (проблеми обігу монетних злитків-гривень), В. Янін (питання так званого “безмонетного періоду”) та ін [8].

Метою є розглянути та проаналізувати появу предметів процесійної атрибутики в контексті подібних артефактів минулих епох.

Відомості про велику кількість старовинних монетних збірок, віднайдених на території України, сягають першої половини XVII – XVIII століть. Вони зацікавили колекціонерів – львівських міщан, які й почали їх збирати. Дані про це містять актові книги Львівського магістрату [5].

Вивчаючи монети, дослідники по-різному витлумачували зображення та написи на них, аналізуючи категорії монетної стопи, середньої ваги та техніки карбування. Незважаючи на таку різноманітність думок, що були наслідком нестачі нумізматичного матеріалу (адже лише за великої кількості можна виокремити серед монет певні типи та розташувати в певній хронологічній послідовності), нумізматичні студії окремих українських вчених все ж дозволяють певним чином заповнити прогалини в історії нумізматичної науки [3; 6].

Карбування монет на території України розпочалося наприкінці X століття, спочатку в Києві. Унікальні нумізматичні знахідки свідчать про те, що перші спроби карбування монет робилися ще за часів Ольги та Святослава. Так, у 1957 р. в Києві під час археологічних розкопок на глибині двох метрів було виявлено найдавніший срібляник, викарбуваний в період князювання Ольги та Святослава. На одному боці монети зображено двозуб (символ на свинцевих печатках Святослава), а на другому – зігнута у лікті рука, що тримає хрест (символ на печатках княгині Ольги). Ця знахідка унікальна, оскільки подібні монети досі не траплялися в жодному іншому скарбі (монету було передано до музею Інституту археології України) [7].

Відомості про карбування монет у Київській Русі довгий час не були підтверджені знахідками, але 1792 р. стала відома перша давньоруська монета – срібник Ярослава Мудрого. Його було віднайдено колекціонером у Києві серед церковних привісок до ікони. Для того, щоб позбутися хвороби, «чудотворній» іконі дарували дорогоцінні монети. Такий звичай іконного «лікування» був поширений здавна на території України [1, с. 24 – 28].

Із відкриттям Ніжинського скарбу в 1852 р. стало відомо приблизно 200 срібних монет князів Володимира та Святополка. Київський же скарб, де налічувалось понад 170 монет, був відкритий 1876 року. За допомогою цих знахідок було розвіяно будь-які сумніви щодо існування власної грошової одиниці на Русі та спростовано неточні атрибутування монет [1, с. 24 – 28].

Давньоруські монети на основі хронологічної класифікації поділені на кілька типів. До першого типу належать златники та срібники

Концептуальні проблеми розвитку сучасної гуманітарної та прикладної науки

Матеріали II Всеукраїнського науково-практичного симпозиуму (м.Івано-Франківськ, 20-21 квітня 2018 р.)

раннього карбування, що більше наслідують візантійські соліди імператорів Василя II та Костянтина VIII (976 – 1025 рр.). На монеті зображено поясні, подекуди погрудні дві постаті, поміж яких розміщений чотирикінцевий, іноді шестикінцевий, хрещатий хрест, внизу чотирикінцевого хреста з перехрестями маленька деталь, що нагадує новий місяць. У наші дні аналогічна форма зустрічається у процесійному хресті майстрів Гуцульщини початку ХХ століття. Такий експонат виставлено в експозиції Косівського музею народного мистецтва та побуту Гуцульщини [2, с. 190; 4].

Монети Київської Русі за зовнішнім виглядом схожі з монетами Візантійської імперії, а саме: на одному боці перших руських монет подається зображення Христа Пантократора, на іншому – князя Володимира у поясному зрізі, над плечем якого – тризуб, а в правій руці він тримає великий чотирикінцевий хрест. Таке трактування є і на златнику Володимира Святославовича 980 – 1015 рр.

Також існують срібники з іменем князя Святополка, із його зображенням та геральдичним знаком – поясна постать особи, що тримає праворуч хрест із заокругленими завершеннями на чотирьох кінцях, подекуди проглядаються частинки елементів проквітлості, хоча це тільки, на жаль, припущення, оскільки такий слід може залишитись навіть від механічного пошкодження.

Цікавими та загадковими є срібники з іменами “Петрос” та “Петор”. Науковці відносять їх до монет часів Ярослава Мудрого, вбачаючи на них зображення св. Георгія [1, с. 24–28]. Монети містять княжий знак на лицевому боці та хрест і легенду на зворотному. Попри велику кількість знайдених монет такого типу, вони майже невідомі в нумізматичній літературі [6].

Таким чином, нумізматичні пам'ятки складають важливий компонент речових джерел з вітчизняної історії: вони містять цінну інформацію, що дає змогу уточнювати й доповнювати відомості інших груп історико-мистецьких джерел. Введений в композицію карбованих зображень хрест використовується в монетних знаках, тобто поступово набуває грошового обігу. Упродовж століть відбувалось утвердження не тільки низки основних форм таких сакралізованих знаків, але й художньо трансформованих.

Список використаних джерел

1. Дубіцька В. Гроші Київської Русі // Купола: історичний альманах. – Київ, 2006. - №. 3. – С. 24 – 28.
2. Лукань В. Процесійні хрести та патериці на Гуцульщині XVII – ХХ ст. // Вісник Прикарпатського університету: Мистецтвознавство. – Івано-Франківськ: Плай, 2004. № 6. С. 184 – 192.

Концептуальні проблеми розвитку сучасної гуманітарної та прикладної науки

Матеріали II Всеукраїнського науково-практичного симпозиуму (м.Івано-Франківськ, 20-21 квітня 2018 р.)

3. Сkochиляс І. Парафіяльна сфрагістика перемиської єпархії кінця XVIII – початку XX ст.: автореф. дис. ... канд. іст. наук: 07.00.06 / Ін-т укр. археографії та джерелознавства ім. М. С. Грушевського. Київ, 2004. 16 с.
4. Станкевич М. Українське художнє дерево XVI – XX ст.: монографія. Львів, 2002. 480 с.
5. Дідух Л. В. Нумізматичні дослідження М. Ф. Біляшівського // Наукові записки Національного університету “Києво-Могилянська академія”. – Київ, 2002. – Т. 21: Історичні науки. – С. 18 – 24. URL: http://www.nbu.gov.ua/Portal/Soc_Gum/NaUKMA/Ist/2003_21/05_didukh_lv.pdf
6. Дубіцька В. Монети Володимира Ольгердовича // Купола : історичний альманах. – Київ, 2007. – №. 4. URL: <http://www.myslenedrevo.com.ua/uk/Sci/History/Kupola/Vol04/VolodymyrOlgerdCoins.html>.
7. Історія та нумізматичні джерела. URL: http://pidruchniki.com.ua/15060913/istoriya/numizmatichni_dzherela
8. Шуст Р. М. Нумізматика: історія грошового обігу та монетної справи в Україні / Нумізматика в системі спеціальних історичних дисциплін навчальний посібник.. Київ: Знання, 2007. 371с. URL: <http://pidruchniki.com.ua/14170120/finansii/>

Касіянчук Василь Дмитрович,
*к.т.н., с.н.с. професор кафедри
будівництва та цивільної інженерії,
радник ректора Університету Короля Данила
(м. Івано-Франківськ, Україна)*

НОВІ ТЕХНОЛОГІЇ ВИРОБНИЦТВА ПРОДУКЦІЇ ЛІКУВАЛЬНО-ПРОФІЛАКТИЧНОГО ПРИЗНАЧЕННЯ

Постійне зростання цін на якісну харчову продукцію, лікарські засоби та біологічно-активні добавки закордонного виробництва, продовольчу проблему в світі зобов'язує громади і владні структури всіх рівнів в інтересах національної економіки України на більш повне використання місцевих природних ресурсів, зокрема природних багатств лікувальної та нетрадиційної сировини. Це дасть можливість раціональніше використовувати землі нашого краю і особливо землі лісового фонду, підвищити раціональне використання лісових ресурсів, комплексну продуктивність лісів та земель, які не використовуються або

Концептуальні проблеми розвитку сучасної гуманітарної та прикладної науки

Матеріали II Всеукраїнського науково-практичного симпозиуму (м.Івано-Франківськ, 20-21 квітня 2018 р.)

малопродуктивні на основі інтенсивного впровадження сучасних досягнень науково-технічного прогресу.

У вирішенні цих завдань особливе місце займає збільшення обсягів використання дикорослих ягід, плодів і грибів. В Карпатах найбільш поширеними є малина, ожина, горобина, чорниця, суниця, калина і ін. Дикорослі ягоди і плоди містять органічні кислоти, вітаміни, мінеральні солі і речовини, які мають не тільки біологічну, харчову цінність, але можуть в значно більших обсягах використовуватись для виробництва ефективних лікарських засобів. В Україні зростає до 100 видів їстівних грибів, з яких збирають і використовують у харчуванні 10-15 видів. Гриби мають в своєму складі до 45% білків, до 13% жирів, до 60% вуглеводів [4, с.152-155].

Серед нетрадиційної сировини особливе місце займає топінамбур (земляна груша, сонячний корінь). Він має унікальний хімічний склад, багатий на біологічно-активні речовини. Топінамбур сам та продукти, виготовлені з нього мають радіопротекторні та імуномоделюючі властивості [7]. А тому назріла потреба в Україні і, зокрема, в нашій області в створенні умов, дієвих правових механізмів для організації збільшення обсягів заготівлі дикорослих плодів, ягід і грибів, організації вирощування топінамбура на землях, які не використовуються під традиційні культури та організації на їх основі виробництва і реалізації лікарських засобів, біологічно-активних добавок та продукції лікувально-профілактичного призначення.

В недалекому минулому тільки підприємства «Карпатхарчопрому» виробляли більше 1000 найменувань продуктів харчування та напівфабрикатів із місцевої сировини із них майже половина була продукція лікувально-профілактичного призначення.

В творчій співдружності з відомим професором медицини Ф. І. Мамчуром Івано-Франківського медичного інституту (сьогодні – національний медичний університет) та національним університетом харчових технологій розроблені і впроваджені у виробництво безалкогольні напої лікувально-профілактичного призначення «Аметист», «Черемош», «Барсік», бальзами «Полонина», «Говерла», «Чорний Черемош», лікувально-профілактична паста для дитячого харчування «Михасик» та продукт «Вітекс», карпатські чаї «Золоті Карпати», «Яремче», «Делятин», «Лісовий аромат». Спільно з Івано-Франківським НДІ агропромислового виробництва розроблена безвідходна технологія переробки ріпаку на харчову олію і багато інших. Успішно працювала спільна науково-виробнича лабораторія фітохімії, фітотерапії та лікувально-профілактичного харчування [2, с. 213-214].

Продукція вироблялась згідно доведених завдань міністерством та обпланом виходячи із науково обґрунтованих потреб і закріплювалась

Концептуальні проблеми розвитку сучасної гуманітарної та прикладної науки

Матеріали II Всеукраїнського науково-практичного симпозиуму (м.Івано-Франківськ, 20-21 квітня 2018 р.)

відповідними рішеннями облвиконкому та колегії міністерства харчової промисловості, а пізніше Агропрому України.

Серед нетрадиційної сировини доцільно виділити топінамбур як найефективнішу сировину для виробництва лікарських засобів та продуктів лікувально-профілактичного призначення. До топінамбура ідеально підходить афоризм батька медицини Гіппократа: «Їжа має бути лікувальною, а ліки – їстівними» [5, с. 256-271] Відомий вчений М.І.Вавілов назвав топінамбур рослиною-велетнем. Топінамбур має унікальний хімічний склад, багатий на біологічно-активні речовини і тому він сам, напівфабрикати та продукти, виготовлені з нього мають імуномодельючу та радіопротекторну дію. Особливо людство згадувало цю культуру в холодні і голодні часи війн, природних катаклізмів та епідемій. Ця сировина надзвичайно актуальна і сьогодні після погіршення екологічного стану України Чорнобильською катастрофою. Перевага топінамбура над іншими рослинами її унікальна особливість – це наявність в ньому інуліну, який в організмі при вживанні бульб перетворюється в організмі на легкозасвоювану фруктозу. Численні відомості нагромаджені в умовах клінічних випробувань і експериментів народної медицини свідчать про виражену цілющу дію топінамбура при його вживанні в їжу, лікарських засобів, виготовлених на його основі при захворюваннях на цукровий діабет, кишковий дисбактеріоз, гіпертонічної хвороби та ін. [7].

Топінамбур не вибагливий до агротехніки. Він може рости на ділянках, що не удобрюються і які важко використовувати під інші культури. На відміну від картоплі, бульби топінамбура легко перезимовують в землі навіть при температурі 30-40 градусів морозу. Це дає можливість збирати урожай двічі на рік. Науковці нашого університету спільно з спеціалістами агропромислового комплексу провели дослідження, що під вирощування топінамбура в Івано-Франківській області можна виділити щонайменше 10 тис га земель, які не використовуються або непридатні під інші культури. На цих землях при мінімальній врожайності можна вирощувати до 250 тис тон бульб топінамбура і 500 тис тон зеленої маси. Із даної кількості сировини є можливість виготовити 2 млн дал етанолу, 100 тис тон паливних гранул і 7 тис тон порошку топінамбура як напівфабрикат для виробництва продукції лікувально-профілактичного призначення. 100 тис тон паливних гранул, отриманих із зеленої маси топінамбура як альтернативне джерело енергії по своїй теплотворній властивості еквівалентно майже 300 млн м³ природного газу [3, с.103-105].

В світі відомо більше 300 сортів і гібридів топінамбура, а особливе місце в селекції топінамбура займає його гібрид з соняшником. Виведений новий сорт топісоняшника досяг урожайності овальних з

Концептуальні проблеми розвитку сучасної гуманітарної та прикладної науки

Матеріали II Всеукраїнського науково-практичного симпозиуму (м.Івано-Франківськ, 20-21 квітня 2018 р.)

гладкою поверхнею бульб 40 і більше тон з гектару. Дослідження показали, що зелена маса топінамбура в 1,5 рази більше поглинає вуглекислого газу як лісові насадження на такій же площі, що являється актуальним для сьогоденної екологічної проблеми [5, с.256-271].

Науковці факультету архітектури і будівництва нашого університету спільно з вченими Івано-Франківського національного медичного університету прийшли до висновку, що бульби топінамбура доцільно переробляти на порошок по розробленій на факультеті архітектури та будівництва технології. Дана технологія універсальна і дозволяє виробляти високоякісні фруктово-ягідні, овочеві та грибні порошки, які можуть використовуватись як сировина для виробництва лікарських засобів і біологічно-активні добавки для виробництва продукції лікувально-профілактичного призначення [6]. Виготовлений по нашій технології порошок зберігає всі мікроелементи і вітаміни, його зручно зберігати і транспортувати. Порошок топінамбура служить сировиною для виробництва лікарського засобу «Біфтоп», який розробили на кафедрі ендокринології Івано-Франківського національного медичного університету під керівництвом д.м.н., професора В. І. Боцюрка Лікарський засіб «Біфтоп» використовується для лікування цукрового діабету, кишкового дисбактеріозу і ін. [1]. Він пройшов доклінічні і клінічні випробування і показав високу терапевтичну ефективність. За даними Міністерства охорони здоров'я нашої держави, тільки в Україні зареєстровано більше як 1,2 млн хворих на цукровий діабет. І тому організація виробництва препарату та продукції лікувально-профілактичного призначення є на сьогоднішній день надзвичайно актуальним високоефективним соціально-орієнтованим проектом, дозволяє виробляти вітчизняну продукцію, організувати додаткові робочі місця і поповнювати місцеві бюджети.

Список використаних джерел

1. Боцюрко В. І. Лікарський засіб «Біфтоп-М» / В. І. Боцюрко, М. С. Пернач // Патент на корисну модель №102465. Зареєстровано в державному реєстрі патентів на корисні моделі 26.10.2015 р.
2. Енциклопедичний словник – Івано-Франківськ: «Нова Зоря», 2010. – С. 213-214.
3. Касіячук В. Д. Сухий продукт топінамбура – ефективний напівфабрикат для виробництва продукції лікувально-профілактичного призначення / В. Д. Касіячук // Галицький лікарський вісник Івано-Франківського національного медичного університету – 2013. – № 3 – С. 103-105.
4. Касіячук В. Д. Перспективи використання дикоростучих плодів, ягід і грибів в умовах Прикарпаття для виготовлення продукції

лікувально-профілактичного призначення / В. Д. Касіянчук, М. М. Ковач, М. В. Касіянчук // Науковий вісник НЛТУ України: збірник науково-технічних праць – Львів: РВВ НЛТУ України 2013. – Вип. 23(7). – С. 152-155.

5. Касіянчук В. Д. Економічні перспективи використання топінамбура, як нетрадиційної сировини / В. Д. Касіянчук// Науково-інформаційний вісник Івано-Франківського університету права імені короля Данила Галицького. – Івано-Франківськ: Редакційно-видавничий відділ Івано-Франківського університету права імені короля Данила Галицького, 2013. – Вип.8 – С. 226-271.

6. Касіянчук В. Д. Спосіб виробництва порошкоподібних фруктово-ягідних, овочевих і грибних напівфабрикатів і/або сухопродуктів / В. Д. Касіянчук, М. В. Касіянчук // Патент на корисну модель № 95646. Зареєстровано в державному реєстрі патентів України на корисні моделі 25.12.2014 р.

7. Топінамбур [Електронний ресурс]. – Режим доступу: ru.wikipedia.org/wiki/топінамбур.

Кизимишин Любов Прокопівна,
*викладач кафедри архітектури та містобудування
Університету Короля Данила (м. Івано-Франківськ, Україна)*

СУЧАСНИЙ СТАН РОЗВИТКУ ДИЗАЙНУ АРХІТЕКТУРНОГО СЕРЕДОВИЩА

Наприкінці ХХ ст. в архітектурі та дизайні виділилося три провідні концептуальні напрямки розвитку [2]:

- орієнтація на нову еkleктику;
- пошук нової монументальності;
- впровадження нових технологій.

У межах цих напрямків сучасний професійний світогляд поєднує в собі елементи ортодоксальності й плюралізму, ідеологію конструктивізму і деконструктивізму, визнання мінливості середовища, орієнтацію на розчинення архітектурних об'єктів і епатаж за допомогою дизайнерських форм. Серед цих пріоритетів головним стає взаємопроникнення та збагачення дизайнерських і архітектурних засобів і методів проектування, а також розширення та поглиблення сучасних уявлень про архітектурне середовище.

Визначення напрямів і закономірностей формування архітектурного середовища в контексті концепції сталого розвитку дає підстави

Концептуальні проблеми розвитку сучасної гуманітарної та прикладної науки

Матеріали II Всеукраїнського науково-практичного симпозиуму (м.Івано-Франківськ, 20-21 квітня 2018 р.)

вважати, що їх використання сприятиме забезпеченню комфортних умов життєдіяльності людини [1].

Саме поняття «дизайн архітектурного середовища» складається з трьох частин [1]:

- з дизайну як художнього аспекту;
- з архітектурної діяльності;
- з середовища, як об'єкта.

У творчості, тобто в естетичній діяльності, і в дизайні архітектурного середовища, можна виділити три завдання, які потрібно узгодити для отримання повноцінних і художньо виразних рішень: створити окремі споруди, їх комплекси і середовища, що в цілому відповідають своєму призначенню, технічно досконалі, потребують найменших витрат сил і засобів для їх спорудження; надати їм гармонійної форми, що відповідає б їхній суті та творчому задуму, де матеріально необхідне виступало б як належне й естетичне; поставити та вирішити художньо-образні завдання відповідно до потенційного значення певного комплексу або середовища.

Для створення повноцінного в естетичному сенсі середовища слід різнобічно враховувати все нові й нові вимоги споживача не лише до окремих споруд, до їх взаємодії між собою і зі своїм обладнанням, а також і до поєднання архітектурно-дизайнерського ансамблю з іншими елементами міста та природного середовища.

Ле Корбюзьє зазначав, що гармонія — це результат повної відповідності між причиною і наслідком. При цьому причина — це необхідність створювати зручне житло і, відповідно, здійснювати будівництво, а наслідок — це радість, яка охоплює нас при спогляданні розумної, точної, бездоганної творчості [2].

Дизайн архітектурного середовища – це нова архітектурно-дизайнерська діяльність, пов'язана з комплексним формуванням і естетизацією об'єктів і систем оточуючої нас, як гармонійної, художньо-осмисленої єдності всіх її компонентів: від будівель і приміщень до їх інтер'єрів, благоустрою території й ландшафтів.

Архітектор-дизайнер складає не проект середовища в його повному розумінні, а вузько націлений варіант предметно-просторових параметрів, необхідних для його виникнення й існування — те, що отримало назву «архітектурне середовище».

Дизайн середовища, на відміну від архітектури, прагне поєднати особливості окремо дизайну і окремо середовища. Іншими словами, поєднуються раціонально-винахідницьке начало у становленні образу і «включення» потреб споживача в естетичний продукт існування середовищного об'єкта – атмосферу середовища. Оскільки будь-яке середовище складається не лише з архітектурних компонентів, а також із

Концептуальні проблеми розвитку сучасної гуманітарної та прикладної науки

Матеріали II Всеукраїнського науково-практичного симпозиуму (м.Івано-Франківськ, 20-21 квітня 2018 р.)

багатьох інших, наприклад зі спеціально розробленого обладнання, то весь комплекс предметів його наповнення автоматично стає засобом художнього формування об'єктів дизайну архітектурного середовища.

До напрямів дизайну архітектурного середовища можна віднести [2]:

- міський дизайн, який об'єднує громадські простори міста, благоустрій селищних і ландшафтних територій, об'єкти, що належать до інфраструктурних і функціональних систем транспорту, міських служб, відпочинку, побутового обслуговування та ін.;
- інтер'єрний дизайн, що охоплює проектування внутрішніх просторів промислового, громадського і житлового середовища.

Усі об'єкти цих типологічних груп включають простір (зовнішній чи внутрішній), який має функціональне призначення і предметно-просторове наповнення. Цей простір може стати об'єктом реконструкції, удосконалення існуючої забудови або створення нових середовищних ситуацій.

Вирішення в дизайні архітектурного середовища спрямовані на конкретизацію і деталізацію архітектурного задуму, його відтворення в предметному наповненні внутрішнього чи зовнішнього простору, сприяють підвищенню комфортності та естетичних якостей штучного і природного оточення людини.

Список використаних джерел

1. Історія дизайну та архітектури: Методичні рекомендації до практичних занять / Укладачі: Н.А. Колосова та ін. [Електронний ресурс]. – Режим доступу: <http://er.nau.edu.ua/xmlui/bitstream/NAU/11893/1/2.pdf>
2. Кузьма В.В. Сучасний стан та перспективи розвитку дизайну архітектурного середовища. Електронний ресурс. – Режим доступу: <http://www.visnik.org/pdf/v2013-03-20-kuzma.pdf>

Кос Світлана Володимирівна,
викладач кафедри архітектури та містобудування,
член НСАУ Університет Короля Данила
(м. Івано-Франківськ, Україна)

ВИМОГИ ДО СУЧАСНОГО БАГАТОКВАРТИРНОГО ЖИТЛА

Аналіз міського середовища Івано-Франківська на основних шляхах в'їзду в місто та в історичному центрі показав, що в останні десятиліття

Концептуальні проблеми розвитку сучасної гуманітарної та прикладної науки

Матеріали II Всеукраїнського науково-практичного симпозиуму (м.Івано-Франківськ, 20-21 квітня 2018 р.)

поверховість багатоквартирного житла зростає до дев'яти поверхів і більше. Спорудження такого житла є привабливим для інвесторів, а пересічний споживач дуже часто не знає про його справжні недоліки або уявляє їх тільки на рівні загальної міцності чи стійкості будівлі. Тому на таке житло є попит сьогодні і буде в майбутньому. Громадян першочергово хвилюють такі показники, як рівень криміногенної безпеки для мешканців, а також рівень захворюваності. Європейський досвід показує, що ці показники залежать саме від поверховості житлових будинків. Поверховість належить до параметрів, які не підлягають регламентації нормами, але суттєво впливають на комфортність і гармонійність середовища, соціальне і психічне здоров'я мешканців, безпеку проживання.

В країнах Заходу ще починаючи з 70-х р.р. ХХ ст. почався процес масової відмови від житла для постійного проживання багатоповерхового і підвищеної поверховості на користь малоповерхового. Простежується тенденція: в країнах з високим показником рівня життя і, відповідно, вищими вимогами до якості і комфортності житла, поверховість багатоквартирного житла для постійного проживання в середньому не перевищує 4 поверхи; з пониженням рівня життя в країні поверховість багатоквартирного житла зростає [1, с.83]. З метою створення безпечного в соціальному аспекті середовища в проектуванні використовують такі прийоми розпланувальної організації території забудови, як система невеликих дворів або житлових вулиць, які візуально контролюються сусідськими спільнотами, а також рішення житлових груп із частковим або повним блокуванням доступу сторонніх на територію спільного користування. Такі принципи застосовуються і при реконструкції масової індустріальної забудови 50-70-х років [1, с. 125].

Аналіз міського середовища Івано-Франківська на основних шляхах в'їзду в місто і в історичному центрі показав, як збудоване в останні десятиліття багатоповерхове багатоквартирне житло змінило характеристики житлового середовища і міські панорами[2]. Івано-Франківськ, що є в числі середніх міст за кількістю мешканців [3] (станом на 2013р. – 243 тис.), перебуває серед лідерів в Україні по введенню в дію квадратних метрів житла на тисячу мешканців. Для міста з такими темпами розбудови прийнятні ті ж шляхи вирішення проблем для створення якісного житлового середовища, що і у великих містах.

Проблеми житлового середовища і багатоквартирного житла розглядаються в працях професора Гнеся І.П. У житлових районах Львова з різною поверховістю (1-2, 4-5, 5-9 і 9-14 поверхів) проводилися соціологічні дослідження і опитування дільничних міліціонерів, які

Концептуальні проблеми розвитку сучасної гуманітарної та прикладної науки

Матеріали II Всеукраїнського науково-практичного симпозиуму (м.Івано-Франківськ, 20-21 квітня 2018 р.)

підтвердили тезу, що з ростом поверховості і щільності заселення житлових одиниць зростає кількість антисоціальних проявів у житловому середовищі. Із зарубіжних публікацій відомо, що з ростом поверховості до дев'яти поверхів і більше суттєво зростає рівень захворюваності серед мешканців. Регулювання цих параметрів належить до компетенції державної і муніципальної житлової політики.

Очевидний висновок: якщо місто не бажає проблем, пов'язаних із ростом злочинності, і хоче стати привабливим для потенційних туристів, якщо місто бажає скоротити прояви антисоціальної поведінки в житлових районах, а також зацікавлене у мінімізації захворювань мешканців, то воно мало би в своїй житловій політиці орієнтуватись на рекомендації ЄС щодо поверховості багатоквартирного житла. Тобто на рівні видачі містобудівних умов та обмежень на проєктований об'єкт ввести жорстке обмеження поверховості житлової забудови для постійного проживання 7 поверхами, а також всіляко заохочувати спорудження 4-поверхового житла. Таке обмеження поверховості сприятиме створенню гармонійного і соціально безпечного житлового середовища, допоможе зберегти міські панорами [4, с.327].

Сьогодні житло багатопверхове і підвищеної поверховості в Івано-Франківську, як і у Львові, має споживачів. Але існує ймовірність того, що з появою рівноцінних альтернативних рішень житла малої і середньої поверховості його популярність знизиться, і мешканці почнуть його покидати. Актуалізується проблема адаптації конструкцій будівель до нових функцій. Тобто проєктування сучасних багатоквартирних житлових будинків підвищеної поверховості, багатопверхових і висотних необхідно здійснювати з можливістю експлуатувати їх у майбутньому:

- по прямому призначенню, але можливо як спеціалізоване житло;
- змінивши пряму функцію (у випадку падіння попиту) – адаптувати під офіси, готелі, навчальні заклади, виробництво, тощо;
- малометражні квартири доцільно проєктувати у вигляді пари квартир, що можуть при потребі бути об'єднаними в одну більшу квартиру, або таким чином, щоб вони могли бути приєднаними при потребі до звичайної квартири для її постійного чи тимчасового розширення.

Крім того, збудоване сьогодні багатоквартирне житло має передбачати можливість його санації в майбутньому для досягнення будівлями стандарту «пасивного будинку», який в Європі найближчим часом може стати обов'язковим стандартом житла. Тобто в сучасні проєкти житлових будинків потрібно закладати такі рішення, які б уможливили модернізацію цього житла в майбутньому. Це потребує

резервних каналів для вертикальних і горизонтальних повітропроводів і відповідних технічних приміщень.

Міське управління архітектури вправі вимагати виконання вищезазначених вимог в рамках видачі архітектурно-містобудівних умов та обмежень на проєктований об'єкт[4, с. 329 –330].

Список використаних джерел

1. Гнесь І.П. Багатоквартирне житло. Тенденції еволюції. – Л.:«Львівська політехніка», 2013р.
2. Кос С.В. Житлові новобудови Івано-Франківська: містобудівний аспект./ Архітектурний вісник КНУБА. – 2017р. – Вип.13. – С. 356.
3. Дідик В.В., Павлів А.П. Планування міст. – Л.:«Львівська політехніка», 2006р. – С.247.
4. Гнесь І.П. Актуальні проблеми і задачі житлової політики у великому місті./Архітектурний вісник КНУБА. – 2016р. – Вип.10.

Косьмій Михайло Михайлович,
*кандидат юридичних наук, доцент,
декан факультету архітектури, будівництва та дизайну
Університету Короля Данила (м. Івано-Франківськ, Україна)*

РЕЛІГІЙНИЙ ФЕНОМЕН В АРХІТЕКТУРНО-БУДІВНІЙ ДІЯЛЬНОСТІ

Характеризуючи будь-яке поняття, чи то в архітектурі, чи то в праві, чи в іншій сфері, важко не згадати про Святе Письмо, яке є першоджерелом усіх людських знань. Зважаючи на те, що й досі тривають наукові дискусії щодо визначення релігійних чинників та їх впливу на правосвідомість, в тому числі й на архітектурну, варто звернути увагу на окремі епізоди Біблії, які так чи інакше підтверджують факт нерозривного зв'язку релігійного феномену в архітектурно-будівній діяльності.

Так, у Старому Заповіті знаходимо низку цікавих положень, що можуть бути віднесені саме до досліджуваної нами теми. Задля досягнення цієї мети дозволимо собі довгу цитату з глави 25 Другої книги Мойсеевої «Вихід» [1, с. 87], в якій йдеться про наказ Господа Мойсееві щодо влаштування святилища, скінії, ковчега та столу. «А Господь промовляв до Мойсея, говорячи: ... І нехай збудують Мені святиню, – і перебуватиму серед них. Як усе, що Я покажу тобі – будову скінії та будову речей її, – і так зробіте У подальших главах Господь

Концептуальні проблеми розвитку сучасної гуманітарної та прикладної науки

Матеріали II Всеукраїнського науково-практичного симпозиуму (м.Івано-Франківськ, 20-21 квітня 2018 р.)

заповідає Мойсею зробити покривала, брусся, шести, завісу шкіни (гл. 26), висловлюється щодо влаштування алтаря, про двір шкіни, про єлей для освячення (гл. 27). Зауважимо, що аналогічні повеління Господа наявні в інших місцях Біблії: *Вих.* 35 : 5; 16 : 34; *Євр.* 8 : 5; 9 : 3–5; *Второзак.* 10 : 2; *Левит* 6 : 18; 24 : 3; 24 : 6; *1 Цар.* 3 : 3; 21 : 4; *2 Цар.* 7 : 6; *3 Цар.* 7 : 48; *Числ.* 8 : 2–4; *Захар.* 4 : 2; *Діян.* 7 : 44 та ін. Підтримуючи думку А.Б. Беломесяцева, цей текст, промовлений Вседержителем Мойсеєві, за формою виглядає як вербальна форма проекту тих або інших матеріальних речей. Сподіваємося, не буде блюзнірством констатація, що наведений вище фрагмент Святого Письма є чи не першим, який дійшов до нас – даний Богом, – текст, який містить в собі законодавчий акт у галузі архітектурно-будівної правосвідомості [2, с. 23].

Поряд із розглянутими давньоєгипетськими текстами-договорами фрагмент заповідання Господа Мойсею стосовно влаштування матеріальних свідчень Його сили слід кваліфікувати як закладення передовсім європейської традиції писемних регламентацій в галузі архітектурно-будівного законодавства. Інших рис ця ситуація набуває у давній Греції та Римській імперії.

Цікавим прикладом прояву архітектурно-будівної правосвідомості є письмова угода царя Соломона з Хірамом (цар Тиру, приятель царя Давида) про будову Господнього дому. «І послав Соломон до Хірама, говорячи: “Ти знаєш мого батька Давида, що не міг він збудувати дому для Імені Господа, Бога свого, через війни, що оточували його, аж поки Господь не віддав їх, ворогів, під стопи ніг його. А тепер Господь, Бог мій, дав мені відпочинок навколо, – нема противника, і нема злого випадку. І ото я маю на думці збудувати дім Господа, Бога мого, як Господь говорив був моєму батькові Давидові, кажучи: Син твій, якого дам замість тебе на трон твій, він збудує той дім для Ймення Мого. А тепер накажи, і нехай зітнуть мені кедри з Лівану, а раби мої будуть із рабами твоїми, а в нагороду за твоїх рабів я дам тобі все, що скажеш, бо ти знаєш, що серед нас немає нікого, хто вмів би стинати дерева, як сидоняни”... І послав Хірам до Соломона, говорячи: “Почув я про те, про що посилав ти до мене. Я виконаю все бажання твоє, щодо дерева кедрового та дерева кипарисового. Мої раби спустять із Лівану до моря, а я їх поскладаю в плоти, і відправляю морем аж до місця, про яке ти пошлеш мені звістку, і порозбиваю їх там, і ти забереш. А ти виконаєш моє бажання, – дати хліба для мого дому”. І давав Хірам Соломонові дерева кедрові та дерева кипарисові, – усе за бажанням його. А Соломон давав Хірамові двадцять тисяч корів пшениці, – живність для дому його, та двадцять тисяч корів товченої оливи. Так давав Соломон Хірамові рік у рік. А Господь дав Соломонові мудрість, як обіцяв був йому. І був мир

між Хірамом та між Соломоном і обидва вони склали умову» (3 Цар. 5 : 12). Як відомо з тієї саме книги, Соломон збудував Дім Господній; наведено дотепний опис цієї величної споруди (3 Цар. 6 : 1–10) [1, с. 365]. Для нас це свідчення Біблії важливо передовсім тим, що в цьому фрагменті ми маємо справу з чи не найпершим збереженим «будівельним договором» [3, с.26].

Отже, підсумовуючи вищесказане, з впевненістю можна стверджувати, що вплив релігійних складових на формування свідомості(в тому числі архітектурно-будівельної) є беззаперечним у всіх проявах життєдіяльності суспільства

Список використаних джерел

1. Святе Письмо Старого та Нового Завіту // Видавництво «Місіонер», 2007. – 1475 с.
2. Беломесяцев А. Б. Правові основи архітектури / А. Б. Беломесяцев // Інститут проблем сучасного мистецтва Академії мистецтв України. – Київ: Музична Україна, 2006. – 544 с.
3. Мосенкис Ю. Архитектурно-строительные образы в Библии: От Сотворения Мира до Вавилонской башни // Янус Нерухомість. – 2003. – № 17. – С. 26–27.

Кухар Галина Михайлівна,
*старший викладач кафедри дизайну
Університету Короля Данила
(м. Івано-Франківськ, Україна)*

ШРИФТ ЯК МИСТЕЦТВО ОБРАЗОТВОРЕННЯ

Сучасний світ характеризується впливом значної, тотальної, кількості інформації на пересічну людину, яку вона отримує з різноманітних джерел різними органами сприйняття. За дослідженнями вчених наш сучасник мусить справлятися з такою кількістю інформації за тиждень, яку середньостатистичний житель середньовічного містечка отримувал протягом цілого життя. Потік такого інформування складається із вербальної, візуальної, аудіальної та комбінованих, так званих «гібридних» форм комунікації (за класифікацією М. Маклюєна, Г.Інніса, Е. Тофлера та ін.) [1].

Оскільки людина більше 80% інформації отримує через зоровий аналізатор, то зрозуміло, що візуальна інформація є одним із основних способів трансляції до реципієнта. Велика кількість отриманих в такий

Концептуальні проблеми розвитку сучасної гуманітарної та прикладної науки

Матеріали II Всеукраїнського науково-практичного симпозиуму (м.Івано-Франківськ, 20-21 квітня 2018 р.)

спосіб знань допомагає людині швидко орієнтуватися в просторі, на місцевості, легко знаходити необхідну вулицю, заклад, магазин, санвузли у торговому центрі, групи товарів у супермаркеті, маршрути руху громадського транспорту – впевнено почуватися у середовищі, не залучаючи при цьому часто некомфортний вербальний контакт з іншими людьми. Тобто, наявність візуального (вивіски, реклама, сигнатури, піктограми та ін.) та вербального (оголошення диспетчерів, адміністрації, медіа реклама в транспорті і т.п.) інформування, організованого в певну систему, значною мірою полегшує виконання щоденних побутових чи професійних функцій людиною [2].

Носіями візуальної інформації є будь-який предмет, об'єкт, явище чи інша людина. Якщо ж говорити про текстову інформацію, яка у візуальному аспекті отримує відображення у вигляді шрифту, то до такого виду носіїв можна віднести друковану продукцію – рекламні постери, буклети, лефлети, флаєри, каталоги, візитки, листівки, календарі, блокноти, журнали, газети, книги, упаковки, пакування, етикетки, інформаційні бюлетені та ін.

Важливим завданням для сучасного графічного дизайнера є можливість запропонувати споживачеві творчі вирішення, які б могли допомогти йому ефективно, без додаткового емоційного тиску і достатньо швидко реагувати на текстову інформацію. З таким підходом шрифт стає не просто засобом комунікації, дозволяє втілити в життя деякі маркетингові програми, але й покликаний формувати смаки і культуру спілкування різних вікових, гендерних і соціальних категорій. Шрифт перетворюється із абсолютно технічного засобу в арт-об'єкт, стає мистецтвом образотворення.

Сучасна парадигма типографіки змінює відношення до шрифту. У професійній типографіці все частіше можна зустріти нестандартні, нетипові шрифтові форми і вирішення, стала модною каліграфія, написання текстів з так званим handmade ефектом, рукотворних заливок, зістарення основ, фактурних фонів, застосування різних гарнітур, перебільшеного розміру кегля. Текст стає твором з продуманою режисурою кадру, емоційним вектором, асоціативним смисловим навантаженням.

Технологічно шрифти подають при допомозі дещо рудиментарних інструментів – пензля, пера, рейсфедера, і абсолютно сучасних акварельних маркерів, colapen, brushpen. Дизайнери-каліграфісти випускають прописи-альбоми, адаптовуючи класичні стилі письма італійського курсиву, англійського курсиву та українського скоропису під brushpen. Сам процес застосування цього давнього прийому каліграфії нагадує вивчення абетки в початковій школі – нахили, елементи літер, написання самих літер, написання текстів, але, при рівноцінному

Концептуальні проблеми розвитку сучасної гуманітарної та прикладної науки

Матеріали II Всеукраїнського науково-практичного симпозиуму (м.Івано-Франківськ, 20-21 квітня 2018 р.)

навчанні, кожен дизайнер вносить в малюнок шрифту ознаки власного почерку, творчого характеру, урізноманітнюючи таким чином образотворчі можливості каліграфії [3].

Цікавим видом створення, написання текстів є леттерінг. Леттерінг - єдині в своєму роді кілька букв, виготовлених (намальованих, вирізаних та ін.) для однієї конкретної ситуації. Багато людей називають шрифтом що завгодно, якщо там є кілька букв. Однак, часто те, що вони бачать, є леттерінгом. Його головна відмінність – орієнтація на графічну складову: унікальні форми, які поєднуються один з одним в конкретному слові або фразі. У леттерінгу літери, як правило, намальовані або написані тільки один раз, і для конкретного випадку. У шрифті одні і ті ж букви мають однакове накреслення [6]. Досить розповсюдженим є крейдовий леттерінг, який за рахунок матеріалу – крейди, дуже добре спрацьовує для привертання уваги динамікою, зміною форми букв і самої композиції тексту, а за простотою подачі психологічно скорочує емоційну відстань, створює довірливі стосунки між тим, хто надає послуги і потенційним клієнтом.

Різні підходи до створення тексту обумовлені суб'єктивним його сприйняттям різними категоріями людей. У процесі роботи графічний дизайнер повинен зважати на це, як і на асоціативне сприйняття теми, яка пропонується в тексті, через що слова прописують такими гарнітурами чи образами, щоб у формі самого шрифту відображався зміст і емоційне, інтонаційне навантаження на слово чи фразу. Тому букви з'єднуються з живописом, малюнком, фотографією, графікою. Їх вирізають лазером, застосовують трафарети, малюють, шиють, випилюють, випікають, насипають, наливають, склеюють, видавлюють, моделюють, макетують і так далі. В результаті графічний дизайнер отримує не просто шрифт, а своєрідне слово-образ, який миттєво направляє глядача-споживача-клієнта-замовника у необхідне русло, допомагає налаштуватися на сприйняття теми.

Цілком зрозуміло, що традиційний інструментарій і цінність рукотворності у шрифтових композиціях не може бути єдиним трендом у постмодерністській типографіці.

Потужний розвиток цифрових технологій дав у руки дизайнера комплекс новітнього інструментарію (графічні планшети, сканери, принтери, цифрові фотоапарати та ін.), а також комплект програмного забезпечення, яке постійно змінюється, ускладнюється і пропонує нові можливості в області поліграфії та медіадизайну. Все це ускладнило, збагатило дизайн, запропонувало нові емоційні рішення.

Найважливішою характеристикою можливостей сучасної типографіки є впровадження тривимірності простору. Текст при цьому сприймається, зрозуміло, як фронтальна композиція із розвитком по

Концептуальні проблеми розвитку сучасної гуманітарної та прикладної науки

Матеріали II Всеукраїнського науково-практичного симпозиуму (м.Івано-Франківськ, 20-21 квітня 2018 р.)

горизонтальній і вертикальній осях, але з'являється відчуття глибини – супідрядна двом головним третя вісь. Об'ємність тексту додає емоційності, виразності, драматизму, театральності, максимальної інформативності змісту, створює ілюзію присутності глядача в кадрі, заперечує пасивне споглядання.

Продукт роботи графічного дизайнера свідомо створюється, як певний образ, який викликає роботу уяви споживача, залишає місце для його фантазії, таким чином проникає у свідомість, формуючи стійку комунікацію – до гармонійного та емоційного тексту споживач може і буде повертатися знову і знову.

Колажні ефекти руйнування, глітч ефект (ефект вади екрану, глюк), ілюзорні ефекти галюцинації, подвійна експозиція, стирання частин букв зі збереженням їх читабельності, хаотична типографіка (відсутність класичного вирівнювання), переплітання шрифту з об'єктами реального життя, застосування негативного (порожнього) простору, на якому елементи із заднього плану переходять на передній через слова-віконця, використання яскравих кольорів і креативних ілюстрацій до тексту, ефекти Rarercut (композиції із шарів паперу) – такими багатограними є на сьогодні типографічні тренди. Кожен з них має свої переваги і технологічний підхід, але результатом завжди є не просто рекламний чи інформаційний текст із застосуванням необхідного шрифту, а сюжетний твір, що спонукає глядача дивитися і бачити, аналізувати, запам'ятовувати, реагувати [4].

Не можливо не розглянути роботу графічного дизайнера і над медіа та створенням сайтів. Безліч великих компаній світу використовують анімацію, як спосіб привернення уваги до самого сайту і продукції чи послуг, пропонованих фірмою. Ролики-експлейнери різних видів, зміна анімованих елементів відносно того, як впроваджуються новинки, змінюються сезони, відбуваються акції на пропозиції фірми, спливаюче вікно для зворотного зв'язку та інші динамічні елементи інтригують і зачіпають емоційно, формують у споживача відчуття надійності і статусності фірми [5].

Отже, шрифт – це складний і високоякісний продукт творчої роботи дизайнера. На всіх етапах його створення автор збалансовує його за пропорціями, масштабністю, наповненістю вічка, формою, єдністю елементів, ритмікою, стильовими характеристиками, емоційним звучанням. Дизайнер застосовує знання з історії, композиції, кольорознавства, психології, маркетингу, соціології. При допомозі різноманітного інструментарію створюється не просто новий шрифт, а виникає новий твір типографічного мистецтва, наділений всіма естетичними та тектонічними ознаками. Шрифт став культурним

пластом, засобом виховання, формування смаків і естетичних вподобань, шриффт став мистецтвом.

Список використаних джерел

1. Квіт С. Масові комунікації: підручник / С. Квіт. – К. : Вид. Дім «Києво- Могиланська академія», 2008. – 206 с.
2. Мак-Квейл Д. Теорія масової комунікації / Д. Мак-Квейл. – Львів : Літопис, 2010. – 538 с.
3. Современные особенности типографики постмодернизма в графическом дизайн-образовании. Древин В.В. [Електронний ресурс] – Режим доступу:https://interactive-plus.ru/ru/article/14538/discussion_platform (дата звернення 12.02.2018). - Назва з екрана.
4. Топ трендов в графическом дизайне 2018: последнее руководство. Гуменюк Е. [Електронний ресурс] – Режим доступу: <https://freelance.today/trendy/top-trendov-v-graficheskom-dizayne-2018-poslednee-rukovodstvo.html> (дата звернення 23.02.2018). - Назва з екрана.
5. Анімація: приклади, види, застосування. [Електронний ресурс] – Режим доступу: <http://vdfilms.com/ua/info/statti/animatsiya-pryklady-vudy-zastosuvannya/> (дата звернення 03.03.2018). – Назва з екрана.
6. Леттеринг – это не шриффт или как разобраться в терминологии типографики. Федотовский В. [Електронний ресурс] – Режим доступу : <https://infogra.ru/typography/lettering-eto-ne-shrift-ili-kak-razobratsya-v-terminologii-tipografiki> (дата звернення 20.02.2018). - Назва з екрана.

Масляк Ігор Миколайович,

*кандидат технічних наук, доцент,
завідувач кафедри «Будівництва та цивільної інженерії»,
Університету Короля Данила (м. Івано-Франківськ, Україна)*

Парасюк І.С., студентка III-го курсу,

спеціальності «Дизайн», Університету Короля Данила

ОРГАНІЗАЦІЯ РОБОТИ ВІРТУАЛЬНИХ ДИЗАЙН-ПІДПРИЄМСТВ

Концепція віртуалізації підприємств з'явилася в монографії У.Девідоу і М.Мелоуна «Віртуальна корпорація», а також статті Р.Байрна і співавторів в журналі «Бізнес-Уїк»[1]. Інтернет спільно з новітніми інформаційними технологіями є потужними засобами, що надають необмежені можливості для ведення електронної економічної діяльності,

Концептуальні проблеми розвитку сучасної гуманітарної та прикладної науки

Матеріали II Всеукраїнського науково-практичного симпозиуму (м.Івано-Франківськ, 20-21 квітня 2018 р.)

а це означає, що бізнес-процеси здійснюються миттєво у будь-якій точці простору і роблять можливим не лише функціонування віртуальних підприємств, а й прибутковий віртуальний бізнес.

Метою цієї статті є визначення основних засад організації роботи віртуальних дизайн-підприємств, виявлення їх переваг і недоліків та наведення прикладів використання у підприємницькій діяльності.

Віртуальне дизайн-підприємство створюється шляхом відбору людських, фінансових, матеріальних, організаційно-технологічних та інших ресурсів з різних організацій та їх інтеграції з використанням комп'ютерних мереж. Це дозволяє сформувати гнучку і динамічну організаційну систему, найбільш пристосовану до якнайшвидшого випуску та оперативного постачання нових дизайнерських рішень і проектів на ринок. Таким чином, віртуальне підприємство є організаційною формою співпраці юридично незалежних суб'єктів господарювання для отримання прибутку за рахунок кооперації з використанням мережі Інтернет, що дозволяє забезпечити спільну роботу територіально віддалених дизайнерів у режимі реального часу. Суттєвою перевагою організації роботи віртуальних дизайн-підприємств є використання в практичній діяльності простого і широко представленого прикладного програмного забезпечення без додаткових витрат.

Ключовою перевагою віртуальних форм організацій є можливість обирати та використовувати найкращі ресурси, знання та здатності великої кількості окремо працюючих дизайн-студій і дизайнерів, як вітчизняних так і закордонних із найменшими витратами часу. Це, в свою чергу, уможливує: швидке виконання ринкового замовлення; гнучку адаптацію до змін навколишнього середовища; зниження бар'єрів виходу на нові ринки.

Як приклад можна навести загальну схему організації діяльності компанії: замовник робить замовлення на електронній сторінці компанії, обираючи потрібні йому дизайн-проекти, далі система реєструє та обробляє замовлення і в автономному режимі відправляє його до представника, розташованого найближче до замовника; при цьому ефективність віртуальних компаній полягає у територіальному наближенні одного зі своїх агентів до споживача, що дозволяє зменшити вартість і час реалізації замовлення, розширити мережу потенційних клієнтів [3];

Поряд з перерахованими перевагами, віртуальні дизайн-підприємства характеризуються, практично відсутньою соціальною і матеріальною підтримкою своїх партнерів внаслідок відмови від класичних довгострокових договірних форм і звичайних трудових відносин [4].

Концептуальні проблеми розвитку сучасної гуманітарної та прикладної науки

Матеріали II Всеукраїнського науково-практичного симпозиуму (м.Івано-Франківськ, 20-21 квітня 2018 р.)

В Україні деякі компанії, котрі працюють у галузі інформаційних технологій, бізнес-продюсування, створили мережні структури для управління.

Останнім часом в Україні також використовують методику створення віртуального бізнесу, завдяки якій існують й елементи інноваційної інфраструктури.

Таким чином, аналізуючи можливості організації діяльності віртуальних дизайн-підприємств, варто зазначити, що їх створення є важливою і актуальною задачею. Дана організаційна форма дозволяє сформуванню гнучку, розподілену в просторі сукупність дизайнерів – агентів найбільш пристосованих для якнайшвидшого випуску нових рішень і дизайнерських проектів, підвищення конкурентоспроможності та оперативної поставки на ринок з метою максимального задоволення вимог замовника. Отже організація роботи віртуальних дизайн-підприємств на сучасних інформаційних, комунікаційних та мережних структурах, мають перспективи як на міжнародному, так і на українському ринках.

Список використаних джерел

1. Davidow W., Malone M. The Virtual Corporation: Structuring and Revitalizing the Corporation for the 21st Century. – New York: Harper Collins. – 1992.
2. Byrne J.A., Brandt R., Port O. The Virtua.
3. Эймор Д. Электронный бизнес: эволюция и/или революция / Д. Эймор. — М. : Издат. дом "Вильямс", 2001.
4. Тимашова Л. А. Технології віртуальних підприємств для виробництва інноваційних продуктів / Л.А. Тимашова// Екон.-мат. моделювання соц.-екон. систем. - 2009. - Вип. 14. - с. 5-23.
5. Сердюк В.А. Сетевые и виртуальные организации: состояние, перспективы развития //Менеджмент России и за рубежом. – 2002. - №5 – с.15.
6. Шингур М.В. Віртуальні форми організації інноваційного бізнесу: <http://www.innovation.com.ua>.

Матоліч І.Я.,

кандидат мистецтвознавства,

доцент кафедри дизайну

Університету Короля Данила (м. Івано-Франківськ, Україна)

ЗАРОДЖЕННЯ МИСТЕЦТВОЗНАВЧОЇ НАУКИ В ГАЛИЧИНІ

Кінець XIX – початок XX ст. – це ранній період історії, коли відбувалося самоусвідомлення та визначення сфери діяльності національного мистецтвознавства. Лише на поч. XX ст.* вітчизняна наука про мистецтво оформлюється як самостійна наукова дисципліна, розвиваючись до того часу в руслі інших галузей гуманітарного знання як аматорське мистецтвознавство. За означений час – від 1870-х до 1920-х рр. – відбувається процес становлення предмета мистецтвознавства, формування об'єктивних знань про національну образотворчу спадщину та виокремлення дослідницьких осередків.

Саме в цей період в українському суспільстві спостерігалось піднесення в галузі художньої культури, що сприяло утвердженню в образотворчому мистецтві позицій реалізму та зародженню нових мистецьких течій. Вченими було здійснено періодизацію історії українського мистецтва та визначено характерні риси національного стилю в різних видах мистецтва: архітектурі, живописі, графіці, декоративному мистецтві. Оскільки вивченням пам'яток давнього мистецтва відала археологія, то саме завдяки зусиллям археологічних установ та організацій встановлювалися властиві риси українського стилю.

У цей час важливими мистецько-освітніми осередками в Україні були університети. На початку XX ст. тут склалися основні напрями науки про мистецтво, проводилося систематичне навчання студентів з теорії та історії мистецтва і відбувалося формування мистецтвознавчих шкіл. На посадах в університетах гуртувалися фахівці – відомі художники, архітектори, мистецтвознавці, які своїм організаційно-педагогічним і творчим досвідом, науковими дослідженнями, науково-практичними заходами у галузі музейної справи визначали розвиток мистецької освіти. Університетська мистецька освіта мала на меті збагатити загальний культурний рівень студентства, навчити розумінню образотворчого мистецтва, дати практичні знання з рисунка, та живопису. При університетах створюються перші художні музеї, які, хоч і обмежено, були доступні для огляду публіки [7, с. 155-156].

Новоутворені музеї сприяли формуванню цінних збірок пам'яток

* Існує твердження про те, що початки мистецтвознавства у Харкові (С. Побожій) [4] та Києві (О. Сторчай) [6] припадають на початок XIX ст., але ці думки нічим не обґрунтовані.

Концептуальні проблеми розвитку сучасної гуманітарної та прикладної науки

Матеріали II Всеукраїнського науково-практичного симпозиуму (м.Івано-Франківськ, 20-21 квітня 2018 р.)

історії й культури України, а їх експозиції збагачували знання, ерудицію та світогляд усього українського суспільства. Наукові пошуки вчених спрямовувалися в русло актуальних проблем часу, на трактування мистецтва як невід'ємної частини української національної культури. Творчість митців була складовою тогочасного суспільного життя, значення якого посилювала їхня активна участь у громадському житті.

Інтенсивне зростання виробництва та пожвавлення художнього життя призвели до необхідності висококваліфікованих кадрів, художників, скульпторів, граверів та архітекторів. Тому вже з середини XIX ст. у великих містах і культурних осередках України почали виникати нові мистецькі школи, зорієнтовані на академізм західноєвропейського зразка [1, с. 33; 2, с. 65].

Зокрема, у формуванні художньої освіти в Галичині важливим етапом стало відкриття художньої школи у Львові, яка виникла спочатку як Загальнопромислова школа рисунків і моделювання при Львівському міському музеї художніх промислів (1877). Школа базувалася на вивченні декоративно-ужиткового мистецтва, на розвитку місцевих традицій. Вона давала достатню фахову підготовку, а її учні мали змогу навчатись у вищих навчальних художніх закладах за кордоном. Тут навчалися такі відомі особистості як Л. Гец, Г. Кузневич, О. Курилас, Олена та Ольга Кульчицькі, Т. Романчук, А. і В. Манастирські, І. Севера, Р. Сельський та інші [1, с. 35].

До перших західноукраїнських істориків мистецтва належать: Микола Голубець, Михайло Драган, Володимир Залозецький, Володимир Пещанський, Володимир Січинський. Також вважаємо за необхідне назвати імена перших польських істориків мистецтва, які працювали у Львові. До них належать: Ян Болос-Антоневич, Мечислав Гембарович, Йозеф Грабовський, Ксаверій Дівочський, Владислав Козицький, Тадеуш Маньковський, Владислав Подляха. З 1895 р. у Львівському університеті діяла кафедра історії мистецтва [3, с. 279-281].

Мистецтвознавчий доробок активного громадського діяча Миколи Голубця представлений монографіями та нарисами з історії української художньої культури, у яких він зумів охопити широкий тематичний і хронологічний спектр наукових проблем. Чи не найбільше зусиль дослідник доклав до праці над загальною історією українського мистецтва, вперше відобразивши цілісний розвиток художньої культури в Україні від найдавніших часів до модерну. Інші праці вченого були присвячені тогочасному мистецтву Галицької та Наддніпрянської України, актуальним дослідженням сакрального малярства та творчості українських митців [5, с. 167-168].

Філолог і музеєзнавець Іларіон Свенціцький у 1905 р. заснував Львівський Національний музей. Саме він зібрав, систематизував та

Концептуальні проблеми розвитку сучасної гуманітарної та прикладної науки

Матеріали II Всеукраїнського науково-практичного симпозиуму (м.Івано-Франківськ, 20-21 квітня 2018 р.)

упорядкував багато матеріалів для цієї установи. Під керівництвом дослідника заклад (1905 – 1952) став авторитетною науковою установою. З позначкою наукової фундації митрополита Шептицького “Національний музей у Львові” публікувалися ґрунтовні наукові праці. Ініціатором їх видання і часто й автором був сам Свенціцький. У цей період Національний музей у Львові виконував не тільки історико-культурні, а й суспільно-політичні функції.

У цьому закладі працював дослідник давнього українського церковного будівництва і різьблення Михайло Драган. Його праця “Українські дерев'яні церкви” (1937) була першою монографією на Західній Україні з історії українського мистецтва. Видання не втратило своєї актуальності і до сьогодні, оскільки 2014 р. його було перевидано. Ще один співробітник Національного музею у Львові – В. Пещанський керував тут реставрацією старовинного іконопису (у тому числі відомого Богородчанського іконостасу) та упорядкуванням пам'яток народного мистецтва, досліджуючи предмети української старовини – ікони, килими, іконостаси й опублікував низку наукових праць [5, с. 169].

Мистецтвознавець, професор Віденського та Грацького університетів В. Залозецький написав і видав кілька праць про вплив візантійського, готичного, ренесансного та барокового мистецтва на українську архітектуру. Його статті виходили друком не лише в західноукраїнських, але й у європейських періодичних виданнях.

Професор Українського Вільного Університету в Празі Володимир Січинський систематично вивчав і опрацьовував різні ділянки українського мистецтва та художнього промислу. Він дослідив, зарисував і зафотографував найдавніші пам'ятки української дерев'яної архітектури в околицях Львова. Вчений є автором цінних статей про українських митців і мистецтвознавців: К. Широцького, В. Касіяна, М. Бутовича, Р. Лісовського, П. Ковжуна, Т. Шевченка, О. Новаківського, Т. Левицького, І. Труша, М. Голубця, М. Пимоненка, Г. Нарбути, Д. Левицького, К. Трутовського, О. Кульчицьку тощо.

Таким чином, зрушення у одному з культурних центрів України – Львові – сприяло створенню місцевих творчих об'єднань у цьому місті. Як наслідок, тут виникає Товариство для розвою руської штуки (1898). Це об'єднання забезпечувало консолідацію західноукраїнських мистецьких сил, сприяло суспільному, національному, естетичному визначенню [1, с. 35; 7, с. 159].

Таким чином, зародження мистецтвознавчої науки в Україні припадає на кінець XIX – початок XX ст. Завдяки зусиллям представників університетської науки, музейної справи наприкінці 1890-х рр. відбувається перехід від аматорського вивчення пам'яток українського мистецтва до їхнього фахового мистецтвознавчого

дослідження. Активні наукові пошуки М. Голубця, М. Драгана, В. Залозецького, В. Пещанського, В. Січинського та багатьох інших дозволяють зібрати значну кількість фактологічного матеріалу, молода наука постає перед необхідністю його систематизації та класифікації, взаємозв'язку з іншими національними культурами. Починається планомірна дослідницька робота з визначення художньої своєрідності української образотворчості та основних етапів її історичного розвитку. У результаті діяльності названих дослідників були сформовані наукові уявлення щодо національних особливостей української архітектури, давнього живопису, графіки, народного мистецтва.

Список використаних джерел

1. Авер'янова Н. Розвиток мистецтвознавства та художньої освіти в Україні (кінець XIX – початок XX ст.) / Н. Авер'янова // Вісник Одеського історико-краєзнавчого музею. – 2010. – Вип. 8. – С. 32-36.
2. Андронова І. Ф. Традиції мистецької освіти в Україні / І. Ф. Андронова // Актуальні питання культурології. – 2010. – Вип. 10. том I. – С. 65-68.
3. Петровська Ю. Становлення мистецької підготовки у Львівській архітектурній школі (1844 – 1918) / Ю. Петровська // Мистецтвознавство'2011: Науковий збірник. – Львів: СКІМ, 2011. – С. 277-284.
4. Побожій С. І. Становлення й розвиток мистецтвознавства у Харківському університеті (1805 - 1920 рр.): автореф. дис. на здобуття наук. ступеня канд. мистецтвознавства: 17.00.04 / Побожій Сергій Іванович. – К., 1993. – 25 с.
5. Стефанишин Т. Мистецтвознавча діяльність і науково-теоретична спадщина Миколи Голубця (До 115-ліття від дня народження) / Т. Стефанишин // Народознавчі зошити. – Вип. 1-2. – Львів, 2006. – С. 167-178.
6. Сторчай О. В. Становлення й розвиток мистецької освіти у Київському університеті (1834 - 1924 рр.): автореф. дис. на здобуття наук. ступеня канд. мистецтвознавства : 17.00.05 / Сторчай Оксана Вікторівна. – К., 2010. – 19 с.
7. Удріс І. Університетська наука про мистецтво на Лівобережній Україні кінця XIX – початку XX століття / І. Удріс // Вісник Луганського національного університету ім. Т. Шевченка. – 2007. – № 7. – С. 155-163.

Савчук Андрій Іванович,

кафедра архітектурного проектування

Інституту архітектури

Національного університету «Львівська політехніка»

(м. Львів, Україна)

ПРОБЛЕМИ АРХІТЕКТУРНО-ЕТНОГРАФІЧНОГО РАЙОНУВАННЯ КАРПАТСЬКОГО РЕКРЕАЦІЙНОГО РЕГІОНУ

Архітектурно-етнографічне районування є однією з найскладніших проблем в сучасній українській науці. Чітко визначити межі етнографічних районів, взявши до уваги архітектуру, народне мистецтво, мовні діалекти, природні та кліматичні умови, особливості ведення господарства є надскладним завданням. Спроба накреслити карту районування за всіма характеристиками та особливостями певних груп населення призводить до великої розбіжності в поглядах на цю проблему серед науковців. З даної ситуації випливає, що найбільш об'єктивним є складання карти етнографічного районування на основі кожного окремо взятого критерію. Тобто, встановлення чітких меж шкіл храмового, індивідуального житлового та громадського будівництва.

Народна архітектура як складова архітектури та етнографії використовує понятійно-термінологічні системи, що відносяться до історичної науки етнографії та архітектури. Оскільки архітектурно-етнографічне районування пов'язане з територією, то його необхідно також співвідносити і кореспондувати з понятійно-термінологічною системою географії. Найпоширенішими є такі територіальні таксони: зона, район, регіон.

В історико-етнографічному та архітектурно-етнографічному районуваннях актуальними є аспекти, пов'язані з територією. Сьогодні немає однозначних суджень, існує багато відмінних визначень щодо окреслення історико-етнографічної та архітектурно-етнографічної території.

Етнологи ділять територію України на вісім регіонів: Слобожанщина, Галичина, Кубанщина, Поділля, Волинь, Київщина, Чернігівщина, Таврія [4, с. 375-377].

Першим дослідженням, у якому виявлені особливості та окреслені межі етнографічних районів України, є монографія В. Самойловича. У ній на основі дослідження народного будівництва XVIII-XX ст. автор подає перше історико-архітектурне районування житла України XIX - поч. XX ст. У межах Карпатського регіону В. Самойлович виділяє такі етнографічні регіони: Бойківщину, Гуцульщину, Буковину, Покуття та Закарпаття [1, с. 19-24].

Пізніше на основі власних досліджень та аналізу наукових праць попередників Л. Прибега в книзі «МЕТОДИКА ОХОРОНИ ТА РЕСТАВРАЦІЇ ПАМ'ЯТОК НАРОДНОГО ЗОДЧЕСТВА УКРАЇНИ» подає архітектурно-етнографічне зонування України. Автор ділить Карпатський регіон на такі зони: Гуцульщина, Бойківщина, Лемківщина, Закарпаття, Буковина, Галичина, Покуття [2, с.10].

В «Енциклопедії історії України» етнографічне районування засноване на поділі території України на чотири макрорегіони: Карпати, Полісся, Лісостеп, Степ. В свою чергу макрорегіон Карпати поділений на такі регіони: Лемківщина, Бойківщина, Гуцульщина, Покуття, Буковина, Закарпатська Україна [8, с. 62-64].

В дослідженні дерев'яного сакрального будівництва Я. Тарасом також подана схема істериико-етнографічного районування. Межі етнографічних районів визначені на основі поширення шкіл народного храмового будівництва [4, с. 387].

Метою даного дослідження є співставлення історичних меж етнографічних районів з теперішніми в контексті розвитку дерев'яної рекреаційної архітектури (Рис.1). Таким чином, на основі аналізу території Карпатського рекреаційного регіону та дослідження архітектурних вирішень дерев'яних відпочинкових будівель вдалося виділити п'ять районів. *I Район* є найбільшим і знаходиться в Івано-Франківській області та співпадає з історичними межами Гуцульщини включає в себе такі населені пункти: м. Яремче, с. Татарів, с. Микуличин, с. Яблуниця, с. Поляниця (найбільший і найсучасніший гірськолижний курорт в Україні «Буковель»), м. Косів, смт Ворохта. *II Район* розташовується на території Закарпатської області та межує з Івано-Франківською, Львівською і включає в себе два рекреаційні центри: смт Воловець та село Пилипець. В дослідженні Я. Тараса та Л. Прибеги ці території розташовуються на межі етнографічних районів Бойківщини та Закарпаття, натомість Т. Косміна відносить їх до Бойківщини. З позиції розгляду дерев'яної відпочинкової архітектури цей район буде таким, що знаходиться на перетині етнографічних районів, а також адміністративних меж Львівської, Закарпатської та Івано-Франківської областей. *III Район* розташовується на території Мукачівського та Свалявського районів Закарпатської області до якого входять такі населені пункти: с. Поляна, с. Синяк та с. Косино. *IV Район* розташований в прикордонній смузі Закарпатської області та межує з Румунією та Угорщиною і включає в себе такі рекреаційні центри: смт Солотвино, с. Велятин та м. Берегове. Ці два рекреаційні райони входять до етнографічної зони Закарпаття, яка в свою чергу є дуже неоднорідною в плані розвитку архітектурних рішень дерев'яних відпочинкових будівель. *V Район* знаходиться на території Львівської

Концептуальні проблеми розвитку сучасної гуманітарної та прикладної науки

Матеріали II Всеукраїнського науково-практичного симпозиуму (м.Івано-Франківськ, 20-21 квітня 2018 р.)

області та має такі великі рекреаційні центри як м. Трускавець та смт Східниця. Крім того, зараз відновлюється рекреаційний потенціал на інших територіях Львівської області, серед них група населених пунктів з центром в смт Славське. Також йде відбудова села Розлуч Турківського району та розвиток нового гірськолижного курорту «Плай» в с. Плав'я.

Буковина в порівнянні з іншими етнографічними районами дуже скупо представлена об'єктами дерев'яної рекреаційної архітектури. Єдиним населеним пунктом з систематичним та комплексним розвитком рекреаційної галузі є село Мигове Вижницького району Чернівецької області. Розташовується на межі трьох етнографічних районів – Гуцульщини, Покуття та Буковини. Хоча в сучасній дерев'яній відпочинковій архітектурі с. Мигове найбільше простежуються ознаки саме буковинського народного будівництва.

Отже, аналізуючи особливості архітектурно-етнографічного районування Карпатського рекреаційного регіону та опираючись на досвід попередніх досліджень можна виділити такі особливості, які склалися навколо поставленої проблеми:

- незважаючи на глобалізаційні процеси, які зараз відбуваються у відпочинковій галузі та будівництві Карпатського регіону, все ж таки збереглися та почали своє відродження етнографічні центри;

- дослідження науковців показали, що межі етнографічних районів Карпат не є сталими та можуть змінюватись у відповідності до чинників, які беруться за основу, історичних періодів, соціально-економічних та політичних умов;

- в даний час межі етнографічних районів Карпатського регіону змінюють свою конфігурацію у відповідності до адміністративних кордонів областей;

- нівелювання чітких меж етнографічних районів призводить до того, що осередками поширення культури певної етнічної групи є або рекреаційні центри, де вона переходить у штучну форму, або віддалені території, де зберігаються її архаїчні форми;

- стрімкий розвиток відпочинкової галузі в центрах та відсталість периферійних територій негативно впливає на стан рекреаційних ресурсів, поширення інфраструктури та загальний соціально-економічний стан регіону загалом.

Концептуальні проблеми розвитку сучасної гуманітарної та прикладної науки

Матеріали II Всеукраїнського науково-практичного симпозиуму (м.Івано-Франківськ, 20-21 квітня 2018 р.)



Рис. 1. Архітектурно-етнографічне районування Карпатського рекреаційного регіону (рисунок автора).

Список використаних джерел

1. Самойлович В. П. Українське народне житло – К: Наук. думка, 1972. – 50 с.
2. Прибега Л. Методика охорони та реставрації пам'яток народного зодчества України. – К.: Мистецтво, 1997. — 143 с.
3. Косміна Т. Етнографічні регіони України // Енциклопедія історії України: У 5 т. / Редкол.: В. А. Смолій та ін. – Т. 3: Е-И. – К.: Наук. думка, 2005. – С. 62-64.
4. Тарас Я. Сакральна дерев'яна архітектура українців Карпат: ь культурно-традиційний аспект. – Львів: ІН НАНУ, 2007. – 640 с.

Соколовський Зеновій Богданович,
викладач кафедри архітектури та містобудування,
доцент Університету Короля Данила
(м. Івано-Франківськ, Україна)

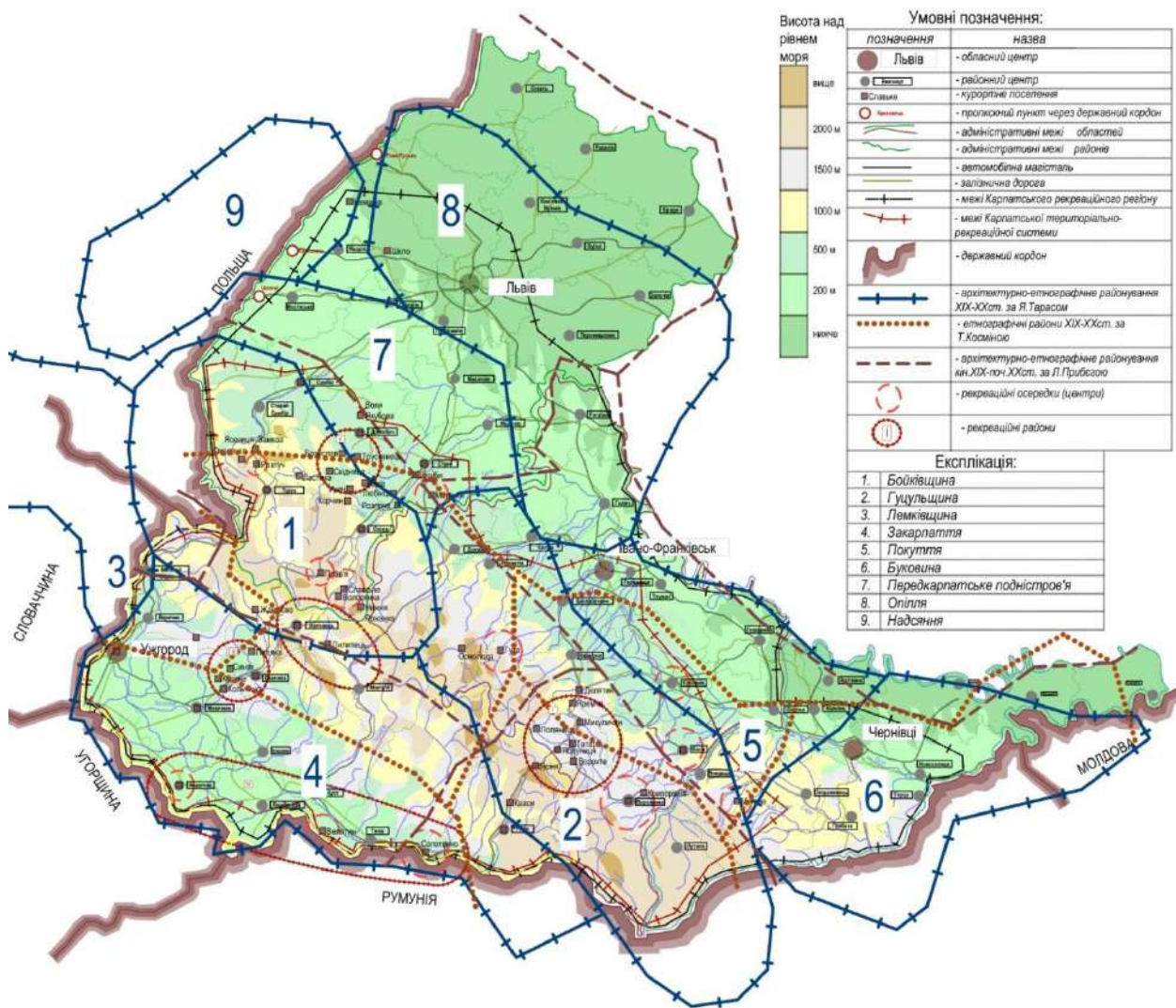
ЯК ВИГЛЯДАЛА ДРУГА РАТУША СТАНИСЛАВОВА

Першим вірогідним документом, що досить повно описує місто Станиславів на початковій стадії його розвитку, можна вважати щоденник німецького дипломата і мандрівника Ульріха фон Вердума, який відвідав місто у 1672 році.

У щоденнику його подорожі теперішньою Галичиною занотовано: «Це місто (Станиславів. – З. С.) всього десять років тому (1662 р.) на новому ґрунті наново збудував... київський воєвода Андрій Потоцький і назвав ім'ям свого єдиного сина Станіслава... Ратуша стоїть посередині великого чотирикутного ринку. Збудована вона у вигляді вежі з різними заглибленнями... частково з дерева, а частково з каменю».

У структурі деяких міст Галичини можна вирізнити семантичний пласт, пов'язаний із можновладним честолюбним, особовим і родовим. У назвах приватних міст дуже часто фігурувало ім'я засновника або його нащадка (Олександрія – Олександра Заславського, Станиславів – Станіслава Потоцького)³. Показово, що після спалення в пожежі 1868 року і невдалої подальшої перебудови ратушу було перебудовано в 1930-х роках у формі, близькій до первісної, в експресивній стилістиці – вона вказувала на побожність його власників, а також екуменізм християнської церкви.

Варто відзначити, що хрещаті у плані ратуші, розвернені, як і в Станиславові, раменами хреста до кутів ринку, існували і в Гусятині, і в Лешневі. Крім суду й органів управління, в ратуші розміщувався спостережний пункт. А та ратуша, яку в 1672 році описав мандрівник Ульріх фон Вердум, була вже «частково з дерева, а частково з каменю. Її спорудив засновник міста Андрій Потоцький близько 1666 року. Її зображення не збереглося. Проіснувала вона неповних 30 років, і вже за часів Юзефа Потоцького, Андрієвого сина, її повністю перебудували.

Всі джерела говорять про те, що на замовлення власника міста Юзефа Потоцького за проектом архітектора Карла Беное у 1695 р. споруджують кам'яну ратушу.

Простояла ця ратуша 173 роки – до фатальної «мармулядової пожежі» 1868 року. В Зеновія Жеребецького збереглася світлина Станиславова у формі поштівки, де зображено руїни середмістя після пожежі. На поштівці якась міська панянка «засилає свої найсердечніші побажання з нагоди Нового 1899 року». На першому плані невідомий

Концептуальні проблеми розвитку сучасної гуманітарної та прикладної науки

Матеріали II Всеукраїнського науково-практичного симпозиуму (м.Івано-Франківськ, 20-21 квітня 2018 р.)

фотограф зафіксував обгорілий будинок Гендліха при Вірменській вулиці, зруйновані споруди Вірменської церкви, міської ратуші та інших будинків на Ринкуб. Відомо, що після цієї пожежі місто швидко відбудували. Більшість житлових будинків на Ринку до 1870 року вже відновили, а в 1871-му році звели нову ратушу за проектом архітекторів А. Пшибиловського та П. Покутинського.

Як стверджує дослідник Михайло Паньків – ратуш у Станиславові було п'ять. Перша ратуша 1666 року, на його думку, була повністю дерев'яна, а дерев'яно-кам'яна, яку бачив 1672 року Ульріх Вердум, була другою. Логічно, але ніякої згадки чи опису першої, на думку Михайла Паньківа, дерев'яної ратуші до цих пір не знайдено. Отже, на думку краєзнавців Михайла Головатого й Івана Бондарева, які у своїх висновках довіряють тільки достовірним документам, а не припущенням, у Станиславові було чотири ратуші.

Єдине відоме іконографічне зображення станиславської ратуші – те, яке виконав Кронбах у 1820-х роках. Ця акварель зберігається у Львівському історичному музеї. На основі цього шкіца подаємо власну реконструкцію головної, центральної вежі ратуші, правда, з укороченими боковими одноповерховими раменами.

Стосовно акварелі Е. Кронбаха хочемо сказати таке: якось дивно подавали художники тогочасну реальну дійсність. На першому плані ретельно прорисовані тварини, дерева, вода. А от визначні будівлі міста подано недбало. На думку кандидата архітектури, дослідника станиславівської сецесії п. Лариси Поліщук, тогочасні художники малювали пейзаж, а силует міста був своєрідним фоном. І дійсно, колегію єзуїтів і за нею тоді костел єзуїтів змальовано з боку теперішньої вул. Бельведерської, схематично показано дзвіницю парафіяльного костелу, а парафіяльний костел Найсвятішої Діви Марії абсолютно не відповідає дійсності. Ліву частину панорами автор змалював, очевидно, з боку Галицької брами, якої вже тоді не існувало. Вірменська святиня носить риси дійсно вірменських храмів, яким властиві шоломоподібні завершення, проглядається сигнатурка над центральною навою.

За стилістикою, після акварелі Кронбаха, ратуша нагадує готичні шпиль, на п'ятому ярусі розташовано галерею для чатів, де сторожа спостерігала, «чи не горить щось». Шоломоподібна баня вінчається ліхтарем з шоломоподібним завершенням.



31 грудня 2009 року в газеті «Репортер», № 53, з'явилася сенсаційна стаття історика та краєзнавця Івана Бондарева за назвою «Перше фото Станиславова». Раніше найдавнішою світлиною Станиславова вважали поштівку із зображенням міста після «мармулядової пожежі» 1868 року. Ця неординарна подія мала розголос у всій Австро-Угорській імперії, і саме через це якийсь безіменний фотограф увіковічив вигляд згарища. Але знайдена нова фотографія датується 1860 роком! Це відсуває хронологічні рамки на шість років! І на цьому фото зображено символ міста – вежу старої ратуші.

Зіставляючи залишки ратуші після пожежі 1868 року та знайдену світлину 1860 року, ми подаємо власну реконструкцію другої ратуші. Отже, вона була хрестоподібна у плані, з розвиненими боковими раменами (як це зазначено на кадастровій мапі), мала дев'ять поверхів. Завершував вежу восьмерик на четверику. Вінчалася вежа банею з ліхтарем та маківкою.

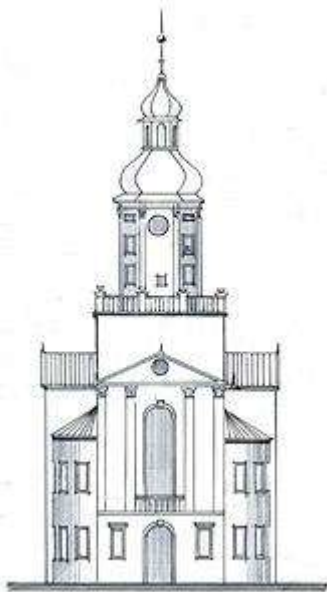

Про те, як виглядала ратуша у XVIII сторіччі, нам розповідає опис будівлі, датований 1792 роком, що колись містився в одному з рукописів міської бібліотеки: «Навколо ратуші є вісім внутрішніх крамниць з різними купецькими товарами і така сама кількість зовнішніх. З цегляною підлогою, продовгуваті, з арочними склепіннями. Над тими крамницями на кожному наріжнику містяться комори, яких є чотири. Заходиться до них зсередини ратуші. В тих коморах – цегляна підлога, стеля – з дранки, а під самим дахом – по два вікна із залізними ґратами».

Отже, чотири рамена мали не один, а два поверхи і були накриті гонтою, а вежа – білою бляхою.

Збільшивши у декілька разів фото обгорілої ратуші, з чотирьох сторін проглядаються чотири уступи – контрфорси на третьому ярусі, які очевидно були накриті дахівкою. Уже в наступній вежі чотири рамена мають пілястри з капітелями, які підтримують розвинений карниз. Тут же четверик – галерея має огорожу з мурованими стовпчиками, між якими розміщено металеві решітки. А в нашій вежі галерея-четверик огорожена легкою металевою решіткою, без стовпчиків, що видно на знайденому знімку. Грань четверика паралельна грані восьмерика, де на п'ятому поверсі було розташовано годинник з чотирма циферблатами, на який орієнтувалися мешканці Станиславова. Первинні механізми годинника не збереглися.

Концептуальні проблеми розвитку сучасної гуманітарної та прикладної науки

Матеріали II Всеукраїнського науково-практичного симпозиуму (м.Івано-Франківськ, 20-21 квітня 2018 р.)

За датою побудови 1695 р. ратуша належить до періоду бароко, а фактично влаштування фасадів, використаних елементів споруд можна віднести до ренесансного стилю (місто-фортеця формувалося на ідеях ренесансу).

За прикладом Львова, де на найвищому ярусі ратуші влаштовано майданчик для огляду міста, в Івано-Франківську років 10 тому була думка теж влаштувати оглядовий майданчик, і спеціалісти інституту «Укрзахідпроектреставрація» розглядали можливість облаштування сходів для відвідувачів. Але запал керівників міської влади, очевидно, зменшився, можливо, спрацювали і затиснені умови підйому майбутніх екскурсантів та обмежена техніка безпеки.

Зіставляючи всі відомі зображення ратуші, починаючи з витвору Карла Беное і завершуючи сьогодишню, можна дійти висновку, що основна форма, кістяк вежі, збереглося на всіх етапах її перебудови. І навіть сьогодишня ратуша, споруджена у 1935 році (архітектор Станіслав Треля), яка носить риси кришталевого модерну (за архітектором Романом Липкою), має конструктивні риси трьох попередників.

Ходан Михайло Михайлович,
*Народний архітектор України,
доцент, завідувач кафедри «Архітектури та
містобудування» Університету Короля Данила
(м. Івано-Франківськ, Україна)*

ОСОБЛИВОСТІ РОЗСЕЛЕННЯ ТА ФОРМУВАННЯ НАСЕЛЕНИХ ПУНКТІВ В РІЗНИХ ПРИРОДНИХ УМОВАХ НА ПРИКЛАДІ ІВАНО-ФРАНКІВСЬКОЇ ОБЛАСТІ

Якісно новий етап у розвитку нашого суспільства передбачає більш тісну взаємодію економічного, соціального і духовного потенціалу, що спирається на міцний фундамент економічної та соціальної політики держави [3].

Підвищення ефективності суспільного виробництва залежить від раціональної організації виробничих сил, зокрема, наукового обґрунтування соціально-економічного розвитку населених місць, що є основою розселення людей і розміщення об'єктів народного господарства. Для цього необхідно не тільки вивчити соціально-

Концептуальні проблеми розвитку сучасної гуманітарної та прикладної науки

Матеріали II Всеукраїнського науково-практичного симпозиуму (м.Івано-Франківськ, 20-21 квітня 2018 р.)

економічні процеси формування і розвитку населених місць, а й розробити методи керування цими процесами [3].

З розвитком суспільства змінюється уява про населені пункти, як відособлені місця проживання людей. Нині вони вважаються ланками однієї системи господарювання на певній території. Тому, при проектуванні системи розселення, необхідно розглядати населені місця, як складову частину цієї системи. При цьому зростає кількість і складність проектних завдань, обсяг інформації. Проблеми, що виникають, вирішуються за допомогою, так званого, системного аналізу. За цією методикою, населені пункти різних типів формують цілісні утворення – територіальні системи поселень, що відрізняються структурою і функціональною ієрархією їх елементів.

Розглядаючи сільське розселення з системних позицій, як частину політики соціального розвитку села у взаємодії його з містом, необхідно виявити всі взаємозв'язки елементів системи розселення і визначити їх оптимальні (чи раціональні) розміри. Для цього доцільно застосувати математичні методи дослідження, обчислювальну техніку, моделювання і прогнозування складних процесів [3].

Недостатньо враховується взаємозв'язок міста і села, розвиток інтеграційних процесів, зумовлених змінами у соціально-економічному розвитку села і сільського господарства; не прогнозуються наслідки цих процесів як для міста, так і для села.

У спеціальній літературі розглядаються лише окремі завдання економічного розвитку населених місць, без комплексного обґрунтування прийнятих рішень і альтернативних варіантів. Відсутність комплексного підходу до проблеми значно знижує цінність таких досліджень, а іноді призводить до суттєвих прорахунків [3].

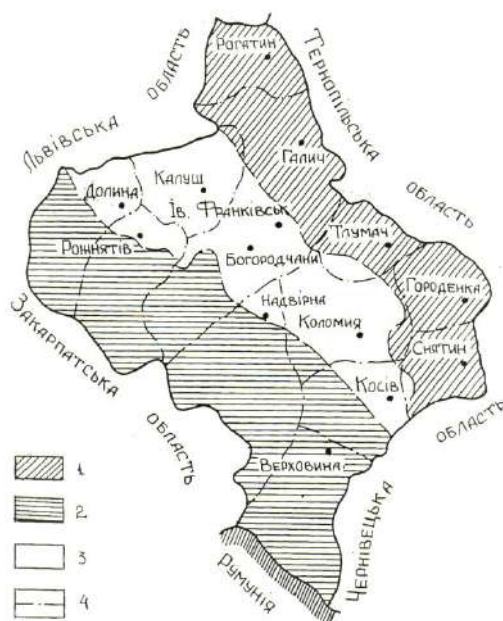

Івано-Франківська область знаходиться на заході України, займає 13,9 тис. км². На півночі й заході вона межує із Львівською, а на південному заході – із Закарпатською областями. На північному сході межує з Тернопільською, а на півдні й південному сході з Чернівецькою областями. Крайня південна і південно-західна межа області є державним кордоном [1].

Рис. 1. Зонування території Івано-Франківської області: 1- рівнинна зона; 2 – передгірська зона; 3 – гірська зона; 4 – границі адміністративних районів

Концептуальні проблеми розвитку сучасної гуманітарної та прикладної науки

Матеріали II Всеукраїнського науково-практичного симпозиуму (м.Івано-Франківськ, 20-21 квітня 2018 р.)

На території області можна виділити три зони, що відрізняються за своїми природними і економічними умовами: рівнинна, передгірська і гірська (рис. 1) [1].

Рівнинна зона відноситься до північно-східної частини (Придністров'я). Піднімається над рівнем моря на 200-300 м. Середня температура у січні -5 °С, у липні +19 °С, опади – 600-700 мм на рік, вегетаційний період – 210 днів [1].

Вздовж Карпат на висоті 300-700 м над рівнем моря простяглося Передкарпатське передгір'я. Ґрунтове покриття різноманітне з переважаанням дерново-підзолистих і буро-підзолистих ґрунтів. Клімат зони помірно континентальний, з чітко виявленою вертикальною зональністю. Середня температура в січні -5,1 °С, в липні +18,8 °С, опади – 700-800 мм на рік, тривалість вегетаційного періоду – 179 днів [1].

Південно-західна частина Івано-Франківської області переходить в Українські Карпати. Гірська зона піднімається на рівнем моря на 800-2000 м. Значна висота гір зумовлює велике зволоження (1000-1400 мм на рік). У горах липневі температури знижуються на 0,7 °С на кожних 100 м підйому і складають на висоті 1700-1800 м біля 9-10 °С. Середня температура січня – -7,6 °С. Ґрунти зони – бурі гірсько-лісові й дерново-буроземні [1].

У цілому область характеризується великою різноманітністю природних умов, що впливає на розселення населення.

Існуюче сільське розселення Івано-Франківської області є результатом її історичного розвитку за різних соціально-економічних і природних умов і має ряд особливостей: нерівномірність розселення, різноманітність його форм; наявність дрібних населених пунктів і хуторів поряд з великими поселеннями; високий приріст сільського розселення; значні розміри маятникової міграції у зоні впливу промислових центрів [1].

Збільшення міського населення більш ніж у три рази відбулося за рахунок природного приросту, перетворення сільських населених пунктів на міські, а також міграції сільського населення у міста. Процент сільського населення в області в 1,76 рази вищий, ніж у середньому по Україні, хоча явно простежується тенденція зменшення питомої ваги сільського населення і збільшення міського [1].

Географічна щільність населення складає 103 чол./км²; від 161 чол./км² у Калуському районі до 24 чол./км² – у Верховинському. Кількість сільського населення у різних природних зонах є неоднаковою. Середня щільність сільського населення складає 59,3 чол./км², що майже у 1,8 рази нижча ніж у середньому по Україні. На щільність населених пунктів і їх залюдненість значно впливають природні умови. У

Концептуальні проблеми розвитку сучасної гуманітарної та прикладної науки

Матеріали II Всеукраїнського науково-практичного симпозиуму (м.Івано-Франківськ, 20-21 квітня 2018 р.)

гірській зоні, яка займає 41,6% території, мешкає 20,6% сільського населення, а у рівнинній (22,6% території) – 49,8% .

Аналіз літературних даних свідчить, що сільське населення сконцентроване поблизу сільськогосподарських угідь, а кількість населених пунктів і населення при переході від рівнинної до гірської зони значно зменшується [1].

Групування сільських населених пунктів за кількістю населення залежно від висоти над рівнем моря показує, що 80,3% населених пунктів знаходяться на висоті 200-500 м над рівнем моря. Зі збільшенням висоти кількість населених пунктів зменшується, а вище відмітки 1250 м їх практично немає; зустрічаються лише окремі тимчасові житла працівників лісопромислового комплексу і скотарства.

Абсолютна кількість дрібних і середніх за розмірами населених пунктів знаходиться у рівнинній зоні (62,0%), у гірській і передгірській їх приблизно порівну [1].

Для передгірської зони є характерною значна питома вага середніх (54,5%) і великих (28,0%) поселень. У гірській зоні також переважають середні за величиною населені пункти (56,9%), але поряд із цим наявна значна кількість дрібних (23,4%) і великих (19,7%) поселень. Невеликі поселення з кількістю мешканців до 100 чоловік у структурі населених пунктів гірської зони складають 5,5% проти 2,7% у рівнинній і 1,0% у передгірській [1].

Таким чином, у структурі населених пунктів різних природних зон наявні істотні розбіжності, що зумовлено природними умовами, історично сформованою системою розселення, особливостями сільськогосподарського виробництва і розмірами землекористування господарств.

Характер внутрішньогосподарського розселення в різних зонах є неоднаковим. Це потребує ретельного врахування усіх факторів як природних, так і соціально-економічних при формуванні перспективних систем розселення. Типові форми розселення передгірської зони Карпат наведені на рис. 2.

Слід відзначити, що в досліджуваній зоні переважають концентрована і великогрупова форми розселення, які вважають перспективними [1].

Однією із важливих особливостей розселення досліджуваної зони є те, що на її території знаходяться усі великі міста і промислові центри області (Івано-Франківськ, Калуш, Долина, Коломия). Наявність цих міст значно впливає на формування існуючого і перспективного розселення зони. Тут розміщено багато сільських населених пунктів, розвиток який тісно пов'язаний з містами.

Концептуальні проблеми розвитку сучасної гуманітарної та прикладної науки

Матеріали II Всеукраїнського науково-практичного симпозиуму (м.Івано-Франківськ, 20-21 квітня 2018 р.)



Рис. 2. Типові форми розселення передгірської зони Карпат.

Отже, кожний етап у розвитку суспільства відкриває нові перспективи розселення і висуває нові вимоги до нього. Тому теоретична розробка наукової концепції розселення і методичні підходи до її реалізації – це безперервний і нескінченний процес. Одним із важливих принципів розселення є об'єктивна обумовленість його вдосконалення. Вчасно визначити тенденції розвитку суспільства, зіставити їх з реаліями життя і спрогнозувати їх рух у майбутньому є важливим теоретичним і практичним завданням. Тому, необхідне дослідження взаємозв'язків виробництва і розселення, впливу урбанізації на розвиток села, міграційних і демографічних процесів [4].

При вдосконаленні розселення необхідно створити реальні передумови для ефективного використання й охорони земельних та інших природних ресурсів, раціонального відведення території під забудову, збереження ґрунтів і примноження їх родючості. Здійснення ефективних заходів по розселенню неможливе без всебічного врахування регіональних особливостей, глибоких соціологічних досліджень, вивчення й узагальнення вітчизняного й зарубіжного досвіду по перетворенню розселення [4].

Процес вдосконалення сільського розселення у сучасних умовах є проблемою, для вирішення якої необхідна розробка цільової комплексної програми заходів, яка б охоплювала б усі сторони життя села, передбачала б його відродження у належний розвиток у перспективі.

Список використаних джерел

1. Лесечко М.Д. Шляхи вдосконалення сільського розселення // Глава 5. Особливості сільського розселення в умовах вертикальної зональності (на прикладі Івано-Франківської) // 5.1. Аналіз розселення. – 192 с.
2. Лесечко М.Д. Шляхи вдосконалення сільського розселення // Глава 3. Методика розрахунків і прогнозування перспективної кількості населення // 3.1. Розрахунок кількості населення на перспективу. – 125 с.
3. Лесечко М.Д. Шляхи вдосконалення сільського розселення // Вступ. – 3 с.
4. Лесечко М.Д. Шляхи вдосконалення сільського розселення // Висновки. – 233 с.

Якимович Роман Вікторович,
*аспірант, асистент кафедри дизайну
Університету Короля Данила (м. Івано-Франківськ, Україна)*

**ОСНОВНІ ПЕРЕДУМОВИ ДОСЛІДЖЕННЯ ФОРМОУТВОРЕННЯ
ГРОМАДСЬКИХ ПРОСТОРІВ СЕЛИЩ ГУЦУЛЬЩИНИ**

Незважаючи на наявність значної кількості наукової, художньої, популярної літератури присвяченої Гуцульщині, ця частина Українських Карпат недосліджена. Варто відзначити, що узагальнюючої праці на цю тему, написаної з науково-методологічних позицій немає. Ознайомлення з науковою літературою по даній тематиці виявило чимало прогалин, а отже потребує подальшого вивчення та аналізу.

Актуальним є ґрунтовне дослідження процесу формоутворення громадських просторів селищ Гуцульщини, як основних культурно-виховних та архітектурно-містобудівних елементів формування населених пунктів. До розгляду цього питання зверталися такі вчені як Г.Ю. Стельмах [1], П.Г. Юрченко [2], С.Р. Таранушенко, М.В. Драган [3] та інші.

Гуцульські поселення формувалися протягом тривалого часу. Загальний вигляд гуцульського села змінювався повільно упродовж століть. Як відомо, сучасні поселення на території України формувалися на основі східнослов'янського середньовіччя, в різних місцевостях вони мали різні назви — «урочище», «куток», «селище», «дворище». На Гуцульщині побутували такі назви, як «кут», «оседок», «земля». Виникнення постійних поселень на Гуцульщині зв'язано з переходом до осілого способу життя, з освоєнням для господарських потреб лісових

Концептуальні проблеми розвитку сучасної гуманітарної та прикладної науки

Матеріали II Всеукраїнського науково-практичного симпозиуму (м.Івано-Франківськ, 20-21 квітня 2018 р.)

масивів. Вузькі долини гірських річок зумовлювали необхідність споруджувати кашиці (дерев'яно-кам'яні загати для захисту берегів від розмивання, особливо в місцях різких поворотів течії). Берегові кашиці зрубують з однієї, рідше з двох вертикальних стін з поперечними перерубами. На зруб використовують товсті смерекові колоди. Поперечні колоди врубують через 1,5-2 м, розташовуючи їх по висоті, у шаховому порядку. Берегові кашиці звичайно мають висоту 1-1,5 м, однак при потребі їх доводять і до 2-3 м.[1].

Збережені та зафіксовані пам'ятки народного будівництва дають підстави для висновку, що в XIX та на початку XX ст. на Гуцульщині виділилось два типи забудови двору: відкритий двір з незв'язаними (або частково зв'язаними) будівлями і замкнутий двір («гражда», «хата в брамах»). Зрідка зустрічався однорядовий тип забудови, коли всі будівлі знаходились в одному блоці під спільним дахом з його варіантами - будівлі Г- або П-подібної забудови.

У розвитку гуцульського житла можна простежити дві лінії: від однокамерної кліти - колиби та від двокамерної стаї - п'ятистінки. Перша лінія характерна як для постійних житлових будинків, так і для сезонних. Друга лінія розвитку зафіксована тільки для сезонних полонинських поселень [3].

Зміни, що відбулися в сільському житлі гуцулів за роки Радянської влади, пов'язані з піднесенням економічного рівня колгоспів, із зростанням добробуту колгоспників, матеріальної спроможності забудовників. Сучасне сільське житло відзначається комфортабельністю. Характерним є розчленування житлової площі на окремі приміщення - згідно функціонального призначення, збільшення житлової та скорочення підсобної площі. Проте, незважаючи на зовнішню різноманітність варіантів сучасного сільського житла, в основі їх горизонтального розвитку лежать традиційні типи народного будівництва Гуцульщини (особливо трикамерний класичний тип). У перші роки Радянської влади (в перше десятиліття) переважали будинки видовжені, з традиційним класичним плануванням в яких сіни здебільшого були перетворені на кухню, а комора - на житлове приміщення. У 50-х роках, а особливо в 60-х набуває поширення планування наближеного до квадрата приміщення, в якому будинок ділиться капітальною стіною на дві нерівні частини. В меншій роблять, як правило, веранду, кухню, комору, у більшій - два жилі приміщення (спальню та вітальню). Зустрічаються і дещо видозмінені варіанти цього типу: у меншій частині влаштовують простору веранду і кухню, або веранду та комору. В цих випадках кухня разом з коморою будується окремо.

Досить значного поширення останнім часом набули будинки

Концептуальні проблеми розвитку сучасної гуманітарної та прикладної науки

Матеріали II Всеукраїнського науково-практичного симпозиуму (м.Івано-Франківськ, 20-21 квітня 2018 р.)

мансардного типу. У зв'язку з влаштуванням високого двосхилого даху утворюється певний простір, який використовується під жиле приміщення. На мансардному поверсі здебільшого планується одна або дві кімнати, які використовують, як правило, під спальні для дорослих дітей. Починають зводити і мансардні двоквартирні жилі будинки з ізольованими квартирами двох рівнів, входи до яких зроблені з торцевих фасадів через веранди.

Великі зміни відбулися у конструкції стін будинку. Крім традиційно зрубної техніки (удосконаленої і пристосованої до сучасних художньо-естетичних вимог), з'явилася нова, не пов'язана з традиціями минулого каркасна конструкція стін. Виникла вона за роки Радянської влади під впливом рекомендованих проектів, але з певною трансформацією відповідно до місцевих умов. Набуло поширення зведення стін з цегли.

Зустрічається і сьогодні покриття житла драницею або гонтом, хоча перевагу віддають черепиці, шиферу, залізу. Відносно форми даху, паралельно існують дво- і чотирихилі та двоххилі з усіченими зверху фронтонами, останні зустрічаються рідше. У декоративному оздобленні сучасних сільських хат застосовуються різноманітні природні та штучні фактури. При втисканні в глиняно-солом'яний шар обмазки (до якої для міцності іноді додають вапно) шматочків битої цегли та черепиці створюється фактура, яка нагадує мозаїку. Ця мозаїка має й практичне значення - вона робить поверхню зовнішніх стін міцнішою. Для створення своєрідної фактури і рельєфу стін роблять штукатурку з двох шарів - нижній з глиняно-вапняного розчину і верхній, що утворюється кількарізним набризкуванням на стіну вапняно-цементного розчину. Фарбуванням, що також є поширеним способом декору, створюється поліхромне рішення сільських будинків, яке базується на сполученні темних (середня частина) і світлих тонів.

Суттєві зміни відбулися і у внутрішній організації приміщень. Сучасний комфортабельний будинок не міг не викликати суттєвих змін інтер'єру. Перш за все збільшується камерність, з розподілом за функціональними ознаками: вітальня, спальня, дитяча кімната, кухня, допоміжні приміщення. Підлога кімнат з дощок або паркету. Збільшилися розміри вікон у сучасних будинках, а це означає, що значно збільшилась освітленість. Змінились і види опалення житла, відходить у минуле традиційна піч. У відокремленій кухні тепер ставлять невелику піч з плитою і духовкою або газову плиту.

Основним компонентом інтер'єру є меблі. У відповідності з функціональним призначенням кожна кімната обладнується певними меблями. У спальні стоять дерев'яні ліжка, шафа для білизни та одягу. На стіні висить килим, а на підлозі килимові домоткані доріжки. Вітальня - святкова кімната, як правило, найбільша за розміром. У центрі її стоїть

Концептуальні проблеми розвитку сучасної гуманітарної та прикладної науки

Матеріали II Всеукраїнського науково-практичного симпозиуму (м.Івано-Франківськ, 20-21 квітня 2018 р.)

стіл із стільцями, під стінами - сервант з посудом, велике дзеркало, крісла. На стінах висять портрети членів сім'ї, обрамлені вишитими рушниками. Вікна завішені тюлевими гардинами, шторами. З ростом матеріального добробуту і культури колгоспників у кімнатах з'являються спеціальні шафи і стелажі для домашніх бібліотек, письмові столи, предмети культурного і побутового призначення. [3].

Вивчення народних прийомів будівництва на Гуцульщині дає можливість встановити їх давньоруську основу, а також виявити ряд традиційних прийомів, характерних для східнослов'янських народів та встановити основні вимоги для формування громадських центрів.

Список використаних джерел

1. Стельмах Г.Ю. Історичний розвиток сільських поселень на Україні. – К., 1964, с. 44-52.
2. Юрченко П.Г. Дерев'яна архітектура // Історія українського мистецтва: в 6-ти т. – К., 1968. – Т. 3. – С. 46-57.
3. Драган М.В. Українські дерев'яні церкви/ Драган М.В. - Львів, 1937, ч.1. – С 245.

СУЧАСНИЙ СТАН ТА ПЕРСПЕКТИВИ РОЗВИТКУ ЕКОНОМІКИ УКРАЇНИ

Івашків Тарас Степанович,

*к.е.н., декан факультету економіки та
сфери обслуговування*

Університету Короля Данила (м. Івано-Франківськ, Україна)

СУТНІСНИЙ АНАЛІЗ ПОНЯТТЯ «ЕКОНОМІЧНА ЕФЕКТИВНІСТЬ»

В процесі реалізації економічних відносин чи взагалі в життєдіяльності людини виникають багато дуже важливих і складних питань «чи правильно я дію?», «чи доцільні мої рішення?», «чи потрібно це мені?» та «що мені від цього буде?». В економічній сфері відповіддю на ці запитання виступають терміни: «ефективність», «економічна ефективність», «економічна ефективність виробництва» та інші. З точки зору звичайного економіста ці поняття є тотожні, тому і не має необхідності їхнього детального аналізу. Проте, якщо більш глибоко розглянути ці поняття, то виявляється що вони відповідають, за певних умов, зовсім за різні процеси та оцінюють по різному економічні явища. Тому виникає необхідність сутнісного аналізу поняття «економічна ефективність» та її похідних.

Для того, щоб перейти до детального аналізу необхідно встановити, які інструменти чи підходи ми будемо використовувати під час наукового дослідження. Адже при аналізі сутності використовують різні критерії. Наприклад, за критерієм рівні господарювання ефективність поділяється на ефективність національну, галузеву, підприємства і внутрішньогосподарську. За сферою застосування розрізняють: загальну, локальну, часткову. Відповідно до об'єктів призначення, ефективність поділяють на: ефективність діючого виробництва на всіх його рівнях, ефективність капітальних вкладень, які використовуються для будівництва, реконструкції, технічного переозброєння підприємства з метою випуску нової продукції, збільшення обсягів виробництва; ефективність розвитку науки і техніки; ефективність торгівельної діяльності; ефективність банківської діяльності; ефективність страхової діяльності; ефективність зовнішньоекономічних зв'язків; ефективність охорони навколишнього середовища. За призначенням і методами розрахунку розрізняють: абсолютну та порівняльну економічну ефективність.

Проте, в даному дослідженні ми будемо використовувати інший підхід – рівень і ціна досягнення результату чи цілі. Виходячи з даного

Концептуальні проблеми розвитку сучасної гуманітарної та прикладної науки

Матеріали II Всеукраїнського науково-практичного симпозиуму (м.Івано-Франківськ, 20-21 квітня 2018 р.)

підходу економічну ефективність поділити на три рівні. Перший рівень це економічний ефект. В буквальному розумінні термін «ефект» у перекладі з латинської означає «результат». Отже, категорія «ефективність» може інтерпретуватись як «результативність». Ефект це результат, наслідок зміни стану певного об'єкта, зумовленої дією зовнішніх та внутрішніх факторів. Тобто під економічним ефектом розуміють результат реалізації будь яких заходів.

При розгляді питання про економічну ефективність необхідно мати на увазі, що економічний ефект не може повністю відображати і характеризувати економічну ефективність. Ефект – це наслідок, результат тих чи інших заходів. Як би не важливий був ефект виробництва, його результат, сам по собі він недостатньо характеризує виробничу діяльність, оскільки не показує, ціною яких ресурсів (витрат) отриманий. Тому необхідно перейти на другий більш вищий рівень – економічну ефективність.

Економічну ефективність виробництва характеризує ставлення економічного ефекту до витрат, який зумовив цей ефект. Іншими словами, рівень економічної ефективності дає уявлення про те, ціною яких витрат досягнутий економічний ефект. Економічна ефективність діяльності підприємства – це віддача у формі доходів різних ресурсів підприємства, яка визначається відношенням доходів до витрат ресурсів або іншими словами співвідношенням результату й витрат. Як наслідок розрізняють два види економічної ефективності підприємств: спосіб розподілу наявних ресурсів і спосіб використання ресурсів в кожній конкретній економічній діяльності.

На третьому рівні характеризується така ситуація в процесі економічних відносин, коли вже визначення економічної ефективності лише в параметрах результат – витрати не дає відповіді на питання чи наша економічна ефективність є найвищою. Для відповіді на це питання використовується ефективність, за Парето. Тобто, у виробничому процесі досягається настільки високий рівень економічної ефективності при якому:

- вже неможливо здійснити які-небудь зміни на користь однієї особи (товару, виробничого процесу), не погіршивши положення іншої;

- вхідні ресурси використовуються найефективніше (ефективність виробництва), а результат забезпечує максимально можливу корисність для споживачів (ефективність розподілу ресурсів). Виходячи з такого підходу ми можемо спочатку оцінити чи було досягнуто в принципі бажаного результату. Потім можемо порівняти результат з витратами ресурсів. А на третьому рівні можна оцінити чи ми отримали максимальний результат з найраціональнішим використанням ресурсів. При цьому розвиток одного напрямку вже починає шкодити іншим.

Отже, на підставі проведеного аналізу можна зробити висновки, що економічна ефективність це багатогранне явище, яке потребує докладного і усестороннього аналізу. І використання під час аналізу змісту поняття «економічна ефективність» за допомогою критерію «рівень і ціна досягнення результату чи цілі» можна більш глибоко і по іншому визначити що таке економічна ефективність.

Легкий Василь Іванович,
кандидат економічних наук,
завідувач кафедри підприємництва, торгівлі та
біржової діяльності імені академіка УАН З. Маніва
Університету Данила Галицького
(м. Івано-Франківськ, Україна)

КОНТРОЛІНГ ЯК ІНСТРУМЕНТ СТРАТЕГІЧНОГО УПРАВЛІННЯ

Стратегічне управління більшістю промислових підприємств, на наш погляд, має бути орієнтоване насамперед на мінімізацію витрат і забезпечення прозорості діяльності підприємств з метою підвищення їх інвестиційної привабливості.

Існуюча система управління промисловими підприємствами має ряд значних недоліків, основними з яких є:

- невідповідність між високим рівнем механізації і автоматизації основних виробничих процесів, характерним для сучасного підприємства, і системою управління, заснованої на досвіді та інтуїції керівників;

- недосконалість організації функціональної структури апарату управління, що приводить до дублювання робіт, розпорошення сил і, відповідно, до зростання чисельності управлінського персоналу;

- велика кількість і різномірність різних видів документів, що містять одну і ту ж інформацію, що значно підвищує трудомісткість її формування;

- запізнювання облікових, звітних і аналітичних даних про результати роботи підприємства (ділянки, процесу) за контрольований період, викликане недосконалістю системи збору, передачі, обробки та видачі інформації.

Все сказане обумовлює необхідність впровадження ефективних технологій стратегічного управління на промислових підприємствах.

При стратегічному управлінні в кожен даний момент фіксується, що організація повинна робити в даний час, щоб досягти бажаних цілей в

Концептуальні проблеми розвитку сучасної гуманітарної та прикладної науки

Матеріали II Всеукраїнського науково-практичного симпозиуму (м.Івано-Франківськ, 20-21 квітня 2018 р.)

майбутньому. При цьому необхідно враховувати, що оточення і умови життя організації будуть змінюватися, тобто при стратегічному управлінні як би здійснюється погляд з майбутнього в сьогодення.

Визначаються дії організації в теперішній час, які повинні забезпечити їй стратегічно заплановане майбутнє, у компанії виробляється здатність реагувати на зміни в оточенні, що дозволяє їй досягти бажаних результатів.

При здійсненні стратегічного управління основна увага часто приділяється процесу стратегічного планування. Безсумнівно, планування стратегічних цілей є важливою складовою системи стратегічного управління, однак реалізація стратегічного плану як кінцевий результат має велику значимість і, відповідно, вимагає більшої уваги. Відзначимо, що при стратегічному управлінні процес здійснення стратегії робить сильний зворотний вплив на планування (у вигляді коригувальних заходів), що ще більше підвищує значення фази реалізації планів.

За етап здійснення стратегічних цілей, на нашу думку, відповідає система контролінгу. Саме контролінг повинен координувати процеси складання планів, їх коригування та реалізації.

Оскільки результатом функціонування ефективної системи контролінгу є максимальне наближення фактичних показників до запланованих, основна задача полягає в мінімізації можливих відхилень від наміченої стратегії. Особливо важливо передбачити відхилення від плану на ранніх етапах діяльності господарських організацій, коли ще можна зробити коригувальні дії.

Бажані результати обумовлені певними закономірностями зовнішнього середовища. Пильне спостереження за цими закономірностями допомагатиме досягненню запланованих результатів, а їх ігнорування - перешкоджати йому.

В якості основної технології контролінгу, на нашу думку, доцільно використовувати систему стратегічно орієнтованого бюджетування.

Під стратегічно орієнтованим бюджетом ми розуміємо бюджет, який відображає стратегічні цілі організації.

Стратегічне орієнтування бюджету здійснюється за допомогою виконання наступних завдань:

- безперервний моніторинг факторів, що впливають на бюджетні показники;

коригування бюджету відповідно до процесом адаптації стратегії до нових умов (рис.).

Концептуальні проблеми розвитку сучасної гуманітарної та прикладної науки

Матеріали II Всеукраїнського науково-практичного симпозиуму (м.Івано-Франківськ, 20-21 квітня 2018 р.)

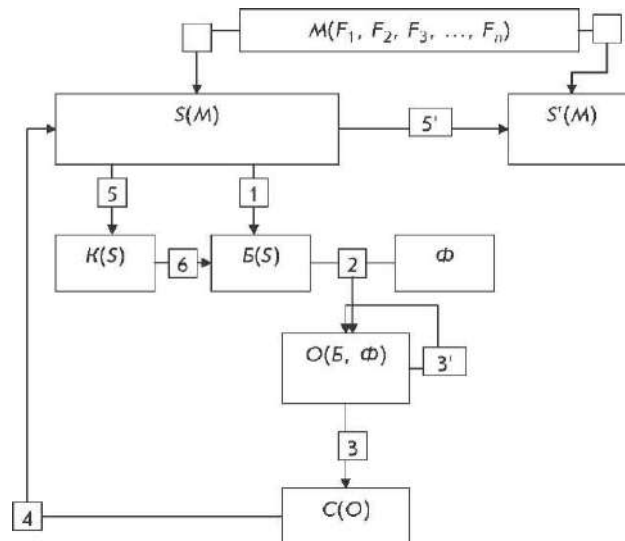

M - моніторинг факторів $F_1, F_2, F_3, \dots, F_n$; $S(M)$ - стратегія існуюча; $S'(M)$ - стратегія адаптована; $B(S)$ - бюджетні значення; Φ - фактичні значення; O - відхилення фактичних значень від бюджетних; C - сигнал; $K(S)$ - коригування бюджетних значень.

Стратегічне орієнтування бюджету

Перелічимо основні етапи стратегічного орієнтування бюджету.

Етап 1. Розрахунок бюджетних значень B відповідно до стратегічних цілей компанії S .

Етап 2. Виявлення відхилення O фактичних значень Φ від бюджетних значень B .

Етап 3. Визначення значущості відхилення. При перевищенні масштабу допустимих відхилень - подача сигналу C керівництву про нездатність підприємства реалізувати існуючу стратегію.

Етап 3'. У разі незначного відхилення - повернення до етапу 2.

Етап 4. Визначення ступеня можливості реалізації існуючої стратегії S .

Етап 5. Проведення заходів по корегуванню бюджету K згідно існуючої стратегії S .

Етап 5'. Адаптація стратегії до нових умов.

Етап 6. Затвердження скоригованих бюджетних значень.

Використання механізму управлінського контролю дозволяє організації своєчасно реагувати на сигнали про змінені умови шляхом коригування бюджетів та стратегії в цілому.

Наступним завданням формування системи управлінського контролю є вибір методів оцінки величини відхилення фактичних значень від бюджетних. На наш погляд, тут можуть використовуватися різні методи багатовимірного статистичного аналізу, в тому числі кластерний аналіз.

Таким чином, контролінг є ефективним інструментом стратегічного управління, який дозволяє оцінити ступінь реалізації стратегії, а також її відповідність новим умовам зовнішнього і внутрішнього середовища.

Остафійчук Петро Георгійович,
*кандидат фізико-математичних наук,
доцент кафедри інформаційних технологій та програмної інженерії, проректор ПВНЗ Університету Короля Данила
(м.Івано-Франківськ, Україна)*

ВИКОРИСТАННЯ МЕТОДІВ СТАТИСТИЧНОГО ОЦІНЮВАННЯ ВЗАЄМОЗВ'ЯЗКІВ В ЕКОНОМІЦІ

Зміст будь-якої економічної політики полягає у регулюванні економічних показників і у усвідомленні того, як ці показники впливають на інші, ключові параметри економіки. Так, в ринковій економіці неможливо безпосередньо регулювати темп інфляції, однак на нього можна вплинути засобами бюджетної, податкової і кредитно-грошової політики. Тому, наприклад, може бути вивчена залежність між пропозицією грошей і рівнем цін.

Вся сфера економічних досліджень може бути в певному розумінні охарактеризована як вивчення взаємозв'язків економічних змінних. Вивчення таких взаємозв'язків ускладнюється тим, що вони, по-перше, не є строгими, функціональними залежностями, по-друге, завжди містять випадкову складову, тобто, утворюють статистичний зв'язок. Ще більшою проблемою є обмежений набір даних статистичних спостережень, які до того ж містять різного роду помилки. Тому кількісні закономірності економічних явищ визначають і досліджують на основі методів теорії ймовірності і математичної статистики, адаптованої до обробки економічних даних.

Об'єктивну характеристику взаємозв'язку і взаємовпливу економічних явищ можуть забезпечити тільки правильно підібрані статистичні методи. Вибір правильного методу чи способу оцінки впливу чинників на результати соціально-економічного розвитку вимагає значних зусиль, і залежить, в значній мірі, від мети прикладного використання проведених розрахунків. При цьому, одержання у відповідності зі всіма критеріями точної відповіді на неправильно вибрану функцію буде менш корисним, ніж неповна відповідь на основі правильного рівняння регресії чи залежності. Тому проблеми

Концептуальні проблеми розвитку сучасної гуманітарної та прикладної науки

Матеріали II Всеукраїнського науково-практичного симпозиуму (м.Івано-Франківськ, 20-21 квітня 2018 р.)

статистичного аналізу взаємозв'язків суспільних та економічних явищ і процесів залишаються актуальними і на даний час.

До математичних методів вивчення залежностей [1] відносять класичні методи елементарної математики, регресійного та кореляційного аналізу, дослідження операцій і теорії масових послуг, економічної кібернетики, планування експериментів, кластерного аналізу та інших. Потрібно відмітити, що використання тих чи інших методів в економетричних розрахунках залежить від мети, задач та специфіки розгляду окремих сторін господарської діяльності у майбутньому періоді.

Розглянемо можливості застосування деяких з них.

У системі статистичних методів оцінки впливу чинників на результати економічної діяльності важливе місце займає *індексний метод*. Зведені статистичні індекси характеризують функціональні зв'язки між явищами і не можуть бути застосовані до вивчення взаємовпливу у стохастичних (кореляційних) залежностей.

Наявність чи відсутність зв'язку визначають, також, шляхом *побудови паралельних рядів і графіків*. Уявлення про залежність можна одержати порівнянням двох чи декількох паралельних рядів. Але, якщо ряди дуже довгі, тоді для виявлення кореляційної залежності одиниці сукупності грукують за чинниковою ознакою, а потім за групами – обчислюють значення середніх показників результативної ознаки. Так визначають форму, суть, характер, напрям, аналітичний вираз і тісноту зв'язку [2].

Зведення і групування інформації за визначеною ознакою проводиться при наявності не менше 20 одиниць спостереження і дає можливість мати види інформації, що характеризують абсолютний рівень в окремих групах, відхилення між обсягом окремих груп та обсягом сукупності, взаємозв'язок між окремими групами. Будуючи групування, необхідно пам'ятати, що одні і ті ж вихідні дані при різному поєднанні чинників і підході до вибору інтервалів групувань дають різні результати - від неправильних (випадкових) до правильних (закономірних) висновків [2].

На даний час вважається, що основними методами, які дозволяють встановити закономірності та тенденції розвитку досліджуваних явищ, а також оцінити їх взаємозв'язки, є: дисперсійний аналіз; регресійний та кореляційний аналіз.

Дисперсійний аналіз взаємозв'язків результативних та чинникових ознак є логічним продовженням методу групувань. Тут для оцінки варіації, зумовленої тією чи іншою ознакою, сукупність розподіляють на групи за ознакою, вплив якої досліджується. Це дозволяє розкласти загальну варіацію ознаки на дві дисперсії, з яких одна частина варіації визначається впливом чинника, закладеного в основу групування, а

Концептуальні проблеми розвитку сучасної гуманітарної та прикладної науки

Матеріали II Всеукраїнського науково-практичного симпозиуму (м.Івано-Франківськ, 20-21 квітня 2018 р.)

друга - варіацією, зумовленою впливом усіх інших чинників крім того, що вивчається.

Найбільше поширення в практиці економетрії мають методи регресійного та кореляційного аналізу[4]. Проте багаторічна практика використання цих методів показала, що вони застосовуються без врахування статистичних критеріїв їх використання для опрацювання інформації про господарську діяльність (наявність багаточисельної сукупності підприємств, випадковості господарських та економічних процесів, однакових одиниць виміру чинників та результативних показників, наявності нормального розподілу змінних, відсутності функціонального зв'язку між чинниками і результативними показниками тощо) [1].

Ефективність цих методів недостатня для кількісної оцінки ступеня впливу кожного чинника, включеного в рівняння множинної регресії, на результативну ознаку і відповідно для діагностики взаємозв'язків соціально-економічних явищ [3].

Крім того, застосування цих методів має ряд обмежень. Наприклад, регресійний і кореляційний аналіз вимагає чіткого дотримання таких критеріїв, як багаточисельної сукупності об'єктів, нормального розподілу змінних, кореляційної залежності тощо. При цьому, досліджувана сукупність повинна бути у кращому разі у 7 разів більша кількості коефіцієнтів регресії.

Окремо слід наголосити, що правильне застосування регресійного і кореляційного аналізу при вивченні взаємозв'язків між економічними явищами вимагає наявності нормального розподілу сукупності. Цей розподіл спостерігаємо тільки у випадках дії багатьох незалежних або ж слабо залежних чинників та відсутності показників, які відіграють у загальному підсумку переважаючу роль. Вважається, що при вивченні економічних явищ сукупність з нормальним розподілом зустрічається рідко, а при сумісності ознак – практично відсутня.

Тому метод кореляції застосовується для того, щоб виявити, яка була б залежність між результатом і чинником, якби інші чинники не змінювалися і своєю зміною не перекручували основну залежність. При цьому невелике число спостережень не дає змоги виявити закономірність розвитку.

Особливі застереження у використанні регресійного аналізу стосуються виявлення тренду за даними рядів динаміки.

Визначення параметрів рівнянь множинної регресії методом найменших квадратів потребує відбору чинників, виду і форми зв'язку.

До нових статистичних методів, які б дозволили з достатньою достовірністю оцінити взаємозв'язки результативних показників з різними чинниками господарської діяльності та на цій основі

Концептуальні проблеми розвитку сучасної гуманітарної та прикладної науки

Матеріали II Всеукраїнського науково-практичного симпозиуму (м.Івано-Франківськ, 20-21 квітня 2018 р.)

прогнозувати їх розвиток у майбутньому періоді, потрібно віднести метод статистичних рівнянь залежностей – статистичний метод аналізу причинних взаємозв'язків економічних явищ і процесів. На відміну від математичного методу кореляційного і регресійного аналізу, основою якого є лінійна алгебра, застосування методу статистичних рівнянь залежностей ґрунтується на обчисленні коефіцієнтів порівняння, які визначають через відношення окремих значень однойменної ознаки до його мінімального або максимального рівня. При збільшенні значень ознаки коефіцієнти порівняння розраховують від мінімального рівня, а при зменшенні – від максимального. Коефіцієнти порівняння показують ступінь зміни величини ознаки до прийнятої бази порівняння. На основі коефіцієнтів порівняння результативної та чинникової ознаки розраховують параметр рівняння залежності.

Метод статистичних рівнянь залежностей дозволяє визначити ступінь стійкого або нестійкого взаємозв'язку показників, а отже його можна застосувати для розмежування основних і додаткових показників економічної діяльності. При цьому основними показниками будуть ті, для яких спостерігається стійка залежність, а додатковими – її відсутність.

Метод статистичних рівнянь залежностей є молодим статистичним методом, оскільки розроблений у другій половині 70-х років ХХ століття д.е.н., професором Кулиничем Омеляном Івановичем [2]. За цей період метод дістав міжнародне визнання, оскільки має істотну перевагу - застосовується поряд з математичним методом кореляційно-регресійного аналізу та вирішує обернену економічну задачу, тобто дає відповідь на питання, при яких рівнях чинників може бути досягнутий оптимальний або прогнозований рівень результативної ознаки.

Таким чином, достовірність статистичного аналізу взаємозв'язків суспільних та економічних явищ в значній мірі залежить від правильного вибору методу для такого вивчення.

Список використаних джерел

1. Замков О.О. Математические методы в экономике : учебник / О.О.Замков, А.В.Толстопятенко, Ю.Н.Черемных. – М., 1999.- 365 с.
2. Кулинич О.І. Теорія статистики : підручник / О.І. Кулинич, Р.О.Кулинич. - 6-те вид., переробл. і доповн. - К. : Знання, 2013. - 239 с.
3. Кулинич Р.О. Статистична оцінка чинників соціально-економічного розвитку : [монографія] / Р.О.Кулинич. – К. : Знання, 2007. – 311 с.
4. Лук'яненко І.Г. Економетрика: підручник / І.Г.Лук'яненко, Л.І.Красикова. – К.: Товариство «Знання» КОО, 1998. – 494 с.

П'ятничук Ірина Дмитрівна,

к.е.н., доцент кафедри обліку і оподаткування

Університету Короля Данила (м. Івано-Франківськ, Україна)

ЗАБЕЗПЕЧЕННЯ СТАЛОГО РОЗВИТКУ ПІДПРИЄМСТВА СУЧАСНИМ ІНСТРУМЕНТАРІЄМ СТРАТЕГІЧНОГО УПРАВЛІНСЬКОГО ОБЛІКУ

Сучасне бізнес-середовище характеризується високим ступенем мінливості й невизначеності, загостренням конкуренції та глобалізацією процесів, що зумовлює пошук нових підходів до управління підприємством з допомогою інструментарію стратегічного управлінського обліку з метою забезпечення сталого його розвитку.

Сталий розвиток необхідно розуміти як систему поглядів щодо важливості забезпечення рівноваги між задоволенням потреб людства і захистом інтересів майбутніх поколінь, включаючи їх потребу в безпечному і здоровому довкіллі.

Сам термін «сталий розвиток» («sustainable development») отримав широке поширення з 1987 р., коли була опублікована доповідь Всесвітньої комісії ООН щодо довкілля і розвитку «Наше спільне майбутнє», відома як доповідь Р. Х. Брундтланда. У ній стійкий розвиток визначався як розвиток, при якому нинішні покоління задовольняють свої потреби, не позбавляючи майбутні покоління можливості задовольняти власні потреби [1, с. 32].

Таким чином, сталий розвиток створює основу для економічного розвитку як окремих підприємств, так держави у цілому, вирішення екологічних та соціальних проблем, що у свою чергу сприятиме підвищенню конкурентоспроможності, дасть змогу зміцнити позиції на регіональних та міжнародних ринках. Тому з метою забезпечення сталого розвитку в умовах нестабільного конкурентного бізнес-середовища необхідним є розробка та успішне впровадження такої концепції, яка сприятиме активізації інноваційної діяльності та екологізації виробництва як стратегічного пріоритету розвитку економіки окремих підприємств, так і країни у цілому.

Нові глобальні тенденції у вітчизняній економіці зумовлюють пошук нового модифікованого підходу до організації стратегічного управління на підприємстві. Сучасний менеджмент, який знаходиться під впливом інтернаціоналізації і глобалізації, враховує не лише ситуацію на внутрішніх ринках і потреби внутрішніх споживачів і інвесторів, а й інших зовнішніх ринків і залежить від можливостей інвестиційного процесу і рівня складності ресурсного забезпечення. Тому стратегічне управління підприємства повинно відрізнятися універсалізмом і

Концептуальні проблеми розвитку сучасної гуманітарної та прикладної науки

Матеріали II Всеукраїнського науково-практичного симпозиуму (м.Івано-Франківськ, 20-21 квітня 2018 р.)

глобальним поглядом на процеси на підприємстві. При цьому необхідно враховувати як управлінське рішення стосовно однієї проблеми вплине на інші сфери діяльності підприємства [2, с. 49].

Вирішення глобальних проблем не можливе без узгодження дій та стратегій розвитку на всіх рівнях – від рівня світової спільноти в цілому і рівня окремих країн до рівня промисловості та конкретних підприємств. Результатом системного вирішення економічних, екологічних та соціальних проблем на всіх рівнях буде забезпечення сталого розвитку. Тому з урахуванням вище наведеного вважаємо, що реалізація сталого розвитку повинна відбуватися на таких рівнях: глобальному, національному, регіональному, галузевому та на рівні суб'єктів господарювання. Це сприятиме формуванню комплексного системного підходу до розв'язання проблем.

З урахуванням вищенаведеного, слід констатувати, що формування сталого розвитку підприємства повинне проявлятися у трьох сферах: економічній, екологічній та соціальній, які взаємопов'язані між собою. Так, економічна складова сталого розвитку може проявлятися через скорочення витрат, збільшення розміру прибутку, збільшення рівня конкурентоспроможності підприємства та ін.; екологічна складова – із скорочення кількості використаних ресурсів і відходів та ін.; соціальна складова – із покращення якості створеного продукту, умов якості життя населення та ін. Тобто формування сталого розвитку проявляється у трьох площинах (економічній, екологічній та соціальній сферах) і у розрізі кількох рівнів (локальному (на рівні окремого підприємства), регіональному, галузевому та національному).

Слід відмітити, що забезпечення сталого економічного розвитку підприємства необхідно здійснювати із урахуванням інших сфер сталого розвитку, які є взаємопов'язані, що забезпечить комплексний системний підхід у побудові ефективної системи стратегічного управління підприємством.

З метою забезпечення сталого розвитку підприємства в сучасних умовах бізнес-середовища, інструментарій стратегічного управлінського обліку, який можна застосувати на різних етапах стратегічного управління, систематизовано у межах п'яти груп:

1) облік витрат (калькулювання собівартості продукції за видами діяльності; калькулювання життєвого циклу виробу; калькулювання на основі якості; «таргет-кост»; калькулювання на основі ланцюга цінності);

2) планування, контроль і оцінка ефективності (бенчмаркінг; комплексна оцінка ефективності / збалансована система показників);

3) прийняття стратегічних рішень (стратегічний облік витрат (стратегічне управління витратами); стратегічне ціноутворення; оцінка бренду (бюджетування та моніторинг));

Концептуальні проблеми розвитку сучасної гуманітарної та прикладної науки

Матеріали II Всеукраїнського науково-практичного симпозиуму (м.Івано-Франківськ, 20-21 квітня 2018 р.)

4) облік конкурентів (оцінка витрат конкурентів; моніторинг позицій конкурентів; оцінка продуктивності конкурентів);

5) облік клієнтів (аналіз прибутковості / витрат клієнтів; аналіз прибутковості клієнтів у реальному часі; оцінка клієнтів як активу) [3; 4].

Таким чином, у результаті проведеного дослідження можна зробити висновок, що сучасне мінливе бізнес-середовище зумовило пошук нових підходів до вирішення проблемних ситуацій, які пов'язані із забезпечення сталого розвитку підприємства в умовах невизначеності. Тому застосування сучасного інструментарію стратегічного управлінського обліку сприятиме формуванню якісного інформаційного забезпечення системи управління з метою забезпечення сталого розвитку підприємства.

Список використаних джерел

1. Грицина Л. А. Сталий розвиток України через призму міжнародних індексів / Л. А. Грицина // Вісник Хмельницького національного університету. – 2012. – № 3. – Т. 3. – С. 32-36.

2. Войнаренко М. П. Сутність та принципи бізнес-адміністрування на підприємствах / М. П. Войнаренко, О. М. Костюк // Економіка: реалії часу. – 2013. – № 4(9). – С. 49-51.

3. Juras A. Strategic Management Accounting – What Is the Current State of the Concept? / A. Juras // Economy Transdisciplinarity Cognition. – 2014. – Vol. 17, Issue 2. – pp. 76-83.

4. Management Accounting in Support of the Strategic Management Process [Електронний ресурс] / Certified Institute for Management Accounting // CIMA Executive Summary Report. – 2005. – Vol. 11. – Issue 1. – Режим доступу : http://www.cimaglobal.com/Documents/Thought_leadership_docs/Management%20and%20financial%20accounting/Academic-Research-Report-Strategic-Management-Process.pdf.

Тимоць Мирослава Василівна,
к.е.н., доц., завідувач кафедри фінансів,
банківської справи та страхування УЖД
(м. Івано-Франківськ, Україна)

СУЧАСНИЙ СТАН КАПІТАЛЬНИХ ІНВЕСТИЦІЙ В ІВАНО-ФРАНКІВСЬКІЙ ОБЛАСТІ

Створення сприятливого інвестиційного середовища та збільшення інвестицій є актуальними завданнями в сучасних умовах господарювання. Активізація інвестиційного процесу є вирішальною умовою продовження соціально-економічних перетворень. Важлива роль при цьому відводиться залученим та освоєним капітальним інвестиціям. Капітальні інвестиції – витрати на придбання нових (а також тих, які були у використанні), виготовлення власними силами для власного використання матеріальних і нематеріальних активів; витрати на капітальний ремонт і модернізацію [1, с.2].

Від стану залучених та освоєних капітальних інвестицій залежить рівень соціально-економічного розвитку як України так і окремих регіонів зокрема.

Івано-Франківщина належить до інвестиційно-привабливих регіонів України. Вигідне географічне розташування, поєднання значного економічного та природноресурсного потенціалу з традиційно високим потенціалом ділової активності місцевого населення сприяли формуванню області як регіону, сприятливого для бізнесу.

За обсягом освоєних капітальних інвестицій серед регіонів держави Івано-Франківщина у 2017 році посіла 13 місце, за індексом – 10. У розрахунку на одну особу населення обсяг капітальних інвестицій склав 6509,4 грн., що відповідає 14 місцю серед регіонів.

За даними Головного управління статистики в Івано-Франківській області у січні–грудні 2017р. підприємствами та організаціями області за рахунок усіх джерел фінансування освоєно 8972,6 млн. грн. капітальних інвестицій, що на 32,1% більше обсягу капітальних інвестицій за відповідний період 2016р.

Основними джерелами фінансування капітальних інвестицій в Івано-Франківській області виступили власні кошти підприємств та організацій (табл. 1).

За рахунок власних коштів підприємств та організацій освоєно 54% загального обсягу капітальних інвестицій, коштів населення на будівництво житла – 21%, державного та місцевих бюджетів – 16,6%.

**Концептуальні проблеми розвитку сучасної гуманітарної та
прикладної науки**

Матеріали II Всеукраїнського науково-практичного симпозиуму (м.Івано-Франківськ, 20-21 квітня 2018 р.)

Таблиця 1

**Обсяг освоєних капітальних інвестицій у Івано-Франківській
області за 2017 рік [1, с.3]**

№ п/п	Джерело фінансування	тис. грн.	у % до загального обсягу
1	Кошти державного бюджету	337155	3,8
2	Кошти місцевих бюджетів	1146905	12,8
3	Власні кошти підприємств	4843590	54,0
4	Кошти населення на будівництво житла	1884483	21,0
5	Інші джерела фінансування	760418	8,4
Усього		8972551	100

Основна частина інвестицій (99,4%) вкладена у матеріальні активи. Із загального обсягу капітальних інвестицій найбільше вкладень було спрямовано у розвиток підприємств промисловості (39,4%) та будівництва (27,9%).

Список використаних джерел

1. Капітальні інвестиції в Івано-Франківській області. - Експрес – випуск/ Головне управління статистики в Івано-Франківській області.- Івано-Франківськ.- №14.- 2017.- 5с.

Цюцяк Андрій Любомирович,

викладач кафедри обліку і оподаткування

Університету Короля Данила (м. Івано-Франківськ, Україна)

**КОМП'ЮТЕРНИЙ АУДИТ: КОНТРОЛЬНІ ПРОЦЕДУРИ, РИЗИКИ
ТА ТИПОВІ НЕВІДПОВІДНОСТІ ОБЛІКУ У РЕСТОРАННОМУ
ГОСПОДАРСТВІ**

Розгляд проблемних питань, спрямованих на висвітлення порядку проведення контролю із застосуванням комп'ютерних технологій в своїх роботах досліджували такі вчені як James A. Hall, Баранова О.В., Бенько М.М., Бутинець Ф.Ф., Завгородній В.П., Івахненко С.В., Петрик О.А. та інші. Незважаючи на значний доробок вчених-економістів щодо дослідження порядку застосування контрольних процедур у комп'ютерному середовищі, доцільно додатково розглянути організаційно-практичні аспекти застосування інформаційних систем

Концептуальні проблеми розвитку сучасної гуманітарної та прикладної науки

Матеріали II Всеукраїнського науково-практичного симпозиуму (м.Івано-Франківськ, 20-21 квітня 2018 р.)

при проведенні внутрішнього контролю виробничо-торговельної діяльності закладів ресторанного господарства.

Контроль виробничо-торговельної діяльності закладів ресторанного господарства у комп'ютерному середовищі здійснюється із застосуванням наступних контрольних процедур: 1) перевірка, тобто оцінювання первинних документів, даних облікових регістрів та звітності засобами автоматизації обліку та аудиту; 2) спостереження – у комп'ютерному середовищі інформаційна система може надавати працівникам внутрішнього контролю детальні інструкції задля спостереження за основними бізнес-процесами підприємства; 3) зовнішнє підтвердження полягає в опрацюванні на паперових чи електронних носіях інформації, отриманої із зовнішніх джерел, стосовно діяльності підприємства; 4) повторне обчислення передбачає можливість роботи з копією бази даних підприємства, в якій проводяться повторні/контрольні розрахунки; 5) повторне виконання – передбачає можливість роботи з копією бази даних підприємства, в якій проводяться повторні/контрольні розрахунки, а отриманні показники порівнюються із обліковими даними підприємства; 6) аналітичні процедури – за наслідками аналізу у комп'ютерному середовищі здійснюється оцінювання даних можливих залежностей між важливими фінансово-економічними показниками; 7) запит, тобто формування за допомогою програмного забезпечення запитів до осіб, які володіють необхідною інформацією про діяльність підприємства.

Міжнародними стандартами аудиту визначено, що ІТ накладає певні ризики на внутрішній контроль суб'єкта господарювання, включаючи, наприклад:

- покладання на системи або програми, які не точно обробляють дані, обробляють неточні дані або і те, й інше;
- окремі ризики можуть виникати у разі доступу багатьох користувачів до спільної бази даних;
- можливість отримання ІТ персоналом прав доступу, які перевищують права, необхідні для виконання ними своїх обов'язків, що порушує розподіл обов'язків;
 - несанкціоноване внесення змін у дані в базових файлах;
 - несанкціоноване внесення змін до систем або програм;
 - невнесення необхідних змін до систем або програм;
 - неналежне ручне втручання;
 - потенційна втрата даних або неможливість доступу до даних у разі потреби [1, с. 306-307].

Окрім того, до ризиків, зумовлених застосуванням в обліковій практиці засобів комплексної комп'ютеризації виробничо-торговельної

Концептуальні проблеми розвитку сучасної гуманітарної та прикладної науки

Матеріали II Всеукраїнського науково-практичного симпозиуму (м.Івано-Франківськ, 20-21 квітня 2018 р.)

діяльності закладу ресторанного господарства слід віднести те, що більшість користувачів через відсутність відповідних знань стосовно функціонування алгоритмів обробки облікової інформації позбавлені змоги здійснювати контроль за достовірністю формування вихідної інформації, повністю довіряючи їй. Негативними факторами роботи з інформаційними технологіями є: некоректне функціонування апаратного та програмного забезпечення; недостатність знань працівників внутрішнього контролю з питань функціонування інформаційних систем, в т.ч. технічних; знеособленість введеної інформації до бази даних, що не дозволяє встановити виконавця неправомірної операції; легкість маніпулювання проміжною та зведеною інформацією; знищення важливої інформації тощо.

Найбільш типові невідповідності облікового відображення фактів виробничо-торгівельної діяльності закладів ресторанного господарства та пропонувані процедури комп'ютерного контролю для їх виявлення наведені нижче:

1) придбання непотрібних (зайвих) товарних запасів – оцінювання даних документів «Формування потреб», за якими контролюється достовірність визначення загального обсягу необхідного товарного запасу; 2) несвоєчасне поповнення товарних запасів – контроль за формуванням документів «План закупівель», дані яких надають змогу оцінити зведену інформацію щодо запланованих придбань товарних запасів, в тому числі у розрізі джерел придбань; 3) неповне відображення інформації щодо товарних операцій – здійснення комп'ютерного аналізу документів «Замовлення постачальнику», в тому числі корегування, відмовлення, виставлення претензії та закриття замовлення; 4) маніпулювання даними у частині повернення запасів – контроль достовірності даних щодо повернення раніше отриманих товарних запасів шляхом аналізу сформованих документів «Повернення товарів постачальнику»; 5) закупівля товарних запасів за цінами, що перевищують їх справедливую вартість – автоматизоване порівняння облікових даних щодо вартості придбаних товарних запасів із базою даних ринкових цін на дату такого придбання; 6) недостовірне визначення вартості страв власного виробництва – аналіз даних документів «Рецептура», за якими встановлюється достовірність даних калькуляцій та рецептур приготування страв. Використання механізму «Перевірити рецептури» надає можливість за допомогою вбудованих засобів комп'ютерного контролю оцінити достовірність вибору актуальної рецептури для конкретної страви, при цьому існує можливість завантаження електронного збірника рецептур; 7) завищення норм списання сировини на виготовлення страв власного виробництва – перевірка інформації документів «Випуск продукції», за допомогою якої

Концептуальні проблеми розвитку сучасної гуманітарної та прикладної науки

Матеріали II Всеукраїнського науково-практичного симпозиуму (м.Івано-Франківськ, 20-21 квітня 2018 р.)

оцінюється достовірність відображення в обліку понесених витрат на виготовлення як напівфабрикатів, так і страв власного виробництва. Комп'ютерний аналіз відомостей недовкладень у виробництві; 8) приховування фактичних даних щодо виконання замовлень із давальницької сировини клієнтів – перевірка даних документів «Реалізація послуг з переробки» за якими встановлюється достовірність відображення в обліку операцій, зумовлених наданням послуг з випуску продукції з давальницької сировини кінцевого споживача; 9) відсутність передбачених у меню готових страв та товарів – аналіз даних документів «План продаж», які призначені для попереднього планування обсягу виготовлених страв з метою повного завантаження виробничих потужностей, визначення недостатності сировини, а також для редагування планів виробництва та закупівель; 10) приховування фактичних доходів та витрат щодо реалізації товарних запасів/надання послуг – контроль даних документів «Реалізація товарів і послуг», за якими оцінюються факти фіксації реалізації страв, товарів, напівфабрикатів та надання послуг; 11) маніпулювання даними щодо повернення товарних запасів – контроль достовірності даних щодо повернення раніше реалізованих товарних запасів шляхом аналізу сформованих документів «Повернення товарів покупцем».

Таким чином, застосування пропонованих процедур внутрішнього контролю при комп'ютерній обробці даних надасть можливість комплексно оцінити достовірність облікового відображення товарних запасів на етапах їх надходження, виробництва й продажу. Наведене забезпечить належне обліково-звітне відображення виробничо-торгівельної діяльності підприємств ресторанного господарства.

Список використаних джерел

1. Міжнародні стандарти контролю якості, аудиту, огляду, іншого надання впевненості та супутніх послуг: вид. 2014 року. – К .: Міжнародна федерація бухгалтерів, Аудиторська палата України, 2015 – 997 с.

Цюцяк Ігор Любомирович,
*старший викладач кафедри обліку і оподаткування
Університету Короля Данила (м. Івано-Франківськ, Україна)*

ВНУТРІШНЬОГОСПОДАРСЬКИЙ СТРАТЕГІЧНИЙ КОНТРОЛЬ ВЛАСНОГО КАПІТАЛУ

З метою зниження можливих бізнес-ризиків та досягнення обраної мети діяльності, керівникам вищої ланки управління, необхідно застосовувати комплексний підхід до проведення внутрішньогосподарського контролю. При цьому, контрольні процедури слід застосовувати як періодично, так і постійно. Періодичний контроль проводять, за підсумками певного періоду часу, з метою виявлення відхилень від встановлених параметрів та оцінки ефективності функціонування системи внутрішньогосподарського контролю. Водночас, постійний внутрішньогосподарський контроль є систематичним, щоденним процесом, який проводиться з метою оперативного впливу на підконтрольний об'єкт. В економічній літературі постійний внутрішній контроль, за зв'язком із часом здійснення контрольних процедур, поділяється на наступні види: превентивний (випереджувальний, попередній), поточний (оперативний) та послідовний (наступний) внутрішній контроль. Погоджуємось із твердженням д.е.н., професора Т.А. Бутинець, яка вважає за доцільне виділити четверту – підсумково-діагностичну стадію, тобто стадію на якій відбувається усунення виявлених порушень та відхилень [1, с. 488].

Система внутрішньогосподарського контролю впроваджується не тільки для аналізу виконаних, виконуваних або належних до виконання господарських операцій й бізнес-процесів, але і для оцінювання правильності формування стратегічної інформації, направленої на досягнення стратегічних завдань та перевірки реалізації обраної стратегії емітента корпоративних прав. Із вищенаведеного витікає, що у системі стратегічного управління необхідно проводити стратегічний контроль як окремий вид внутрішньогосподарського контролю. Такий контроль пропонуємо трактувати як складову частину інтегрованої системи стратегічного управління, направленою на спостереження та перевірку ключових показників, визначених основними цілями і завданнями стратегічного розвитку емітента корпоративних прав.

Стратегічний контроль повинен мати такі властивості: 1) бути всеосяжним та об'єктивним, тобто зорієнтованим на адекватне відображення досягнутих параметрів відносно встановлених цілей та обраних стратегій; 2) бути стратегічно спрямованим, орієнтуватися на кінцеві результати; 3) мати безперервний та регулярний, невідворотний

Концептуальні проблеми розвитку сучасної гуманітарної та прикладної науки

Матеріали II Всеукраїнського науково-практичного симпозиуму (м.Івано-Франківськ, 20-21 квітня 2018 р.)

плановий характер; 4) бути гнучким; 5) відповідати змісту тих робіт, які контролюються, перевіряти не лише кількість і термін, але і якість роботи; 6) бути зрозумілим для тих, кого контролюють і перевіряють; 6) бути своєчасним, щоб можна було скоригувати процеси, що відбуваються; 7) бути економічним; 8) бути дієвим, тобто не обмежуватися виявленням фактичного стану об'єкта контролю, а й супроводжуватись відповідними рішеннями [2, с. 62-63].

Вважаємо за доцільне, стратегічний контроль поділити, в залежності від часу здійснення контрольованих процедур, на наступні види: превентивний, поточний та наступний. Д.е.н., професор В.Ф. Максимова зазначає, що відносно стратегії контроль проявляється наступним чином: превентивний контроль, у ході якого перевіряють правильність визначення стратегії в цілому та окремих її позицій; поточний – перевіряється правильність виконання окремих операцій, процесів, передбачених стратегією; наступний – перевіряється своєчасність, повнота, законність, доцільність виконання стадій, етапів, процесів, операцій стратегії [3, с. 293].

Враховуючи доробки вчених-економістів та власні дослідження, пропонуємо виділити наступні стадії стратегічного внутрішньогосподарського контролю власного капіталу:

1) організаційно-методична (підготовча) стадія: вибір інструментарію, об'єктів контролю та контрольних механізмів й процедур;

2) дослідницька стадія: застосування, у визначеній послідовності, обраного інструментарію контролю, направлено на результативність здійснення перевірки. На даній стадії виявляються та оцінюються причини недосягнення встановленого рівня стратегічної результативності, а також контроль за ефективністю використання власних фінансових ресурсів;

3) результативна стадія: узагальнення та документування результатів контролю. На даній стадії приймаються оперативні, тактичні і стратегічні рішення, у частині управління власним капіталом.

Таким чином, з метою врахування усіх робіт, необхідних для проведення стратегічного внутрішньогосподарського контролю власного капіталу, вважаємо за доцільне виділити наступні стадії контрольованого процесу: організаційно-методична (підготовча) стадія; дослідницька; результативна стадія. Таке групування робіт забезпечить контроль за ключовими показниками, визначеними основними цілями і завданнями стратегічного розвитку емітента корпоративних прав.

Список використаних джерел

1. Бутинець Т.А. Розвиток науки господарського контролю: проблеми теорії, методології, практики [Текст] : монографія / Т.А. Бутинець. – Житомир : ЖДТУ, 2011. – 772 с.
2. Голуб Н.О. Облік та контроль у системі стратегічного управління / Н. Голуб // Збірник наукових праць Таврійського державного агротехнологічного університету (економічні науки). – 2013. – № 2(4). – С. 59-65.
3. Максимова В.Ф. Внутрішній контроль економічної діяльності промислового підприємства – системний підхід до розвитку [Текст] : монографія / В.Ф. Максимова. – Одесв : ОДЕУ, 2005. – 269 с.

ВИКЛИКИ ІНФОРМАЦІЙНОГО СУСПІЛЬСТВА: ПРОБЛЕМИ МАСОВОЇ КОМУНІКАЦІЇ ТА ІНФОРМАЦІЙНИХ ТЕХНОЛОГІЙ

Богайчук Ольга Степанівна,

асистент кафедри перекладу та філології

Університету Короля Данила (м. Івано-Франківськ, Україна)

ЛЕКСИКО-СЕМАНТИЧНЕ ПОЛЕ ЛЕКСЕМИ «JUSTICE» В АНГЛІЙСЬКІЙ МОВІ

Актуальність даного дослідження зумовлюється необхідністю досліджувати лексеми англійської мови у структурі їх лексико-семантичного поля. Мета даної статті – визначити структуру та склад лексико-семантичного поля «JUSTICE» в англійській мові. Об'єкт дослідження – є лексема «JUSTICE» та отримані із тлумачних словників дефініції, а предмет дослідження – семантика та функціонування компонентів лексико-семантичного поля «JUSTICE».

Завдання :

- визначити поняття лексико-семантичного поля як засобу актуалізації концепту;
- змодельювати лексико-семантичне поле лексеми “JUSTICE”, визначити його складові та структуру;
- проаналізувати лексеми, які входять до складу лексико-семантичного поля “JUSTICE” в англійській мові.
- вирізнити моделі сполучуваності лексеми “JUSTICE” .

Ідеї та принципи семантичного аналізу мови, які надалі були об'єднані під загальною назвою “дослідження семантичного поля”, виникали поступово. Вони беруть свій початок з кінця XIX– початку XX століть. Формулювання цих ідей та принципів ми знаходимо в працях В.В Левицького, М.М. Покровського, Н. Я Ключки, В. Порціга, О. Духачека, Р. Хоберга, І.М. Кобозєва та ін.

У книзі «Семасиология» В.В.Левицького, велика увага приділяється викладу методів дослідження лексичного складу мови – структурних, психолінгвістичних, квантитативних, порівняльно-історичного, а також методів, що використовуються в когнітивній лінгвістиці. Мікросистема лексико-семантичного поля має характерні ознаки так званої «польової структури» ця мікросистема включає слово –домінанту, ядерну і периферійну зони [1, с. 201].

У сучасній лінгвістиці лексико-семантичне поле – це семантико-парадигматичне утворення, що має певну автономність і специфічні

Концептуальні проблеми розвитку сучасної гуманітарної та прикладної науки

Матеріали II Всеукраїнського науково-практичного симпозиуму (м.Івано-Франківськ, 20-21 квітня 2018 р.)

ознаки організації: спільну нетривіальну частину у тлумаченні, ядерно-периферійну структуру, існування зон семантичного переходу [2, с.78].

Головними властивостями лексико - семантичного поля, на думку І. Кобозевої, є такі:

- 1) наявність семантичних відношень між складниками;
- 2) системний характер цих відношень;
- 3) взаємна залежність і взаємна детермінованість лексичних одиниць;
- 4) відносна автономність поля;
- 5) безперервність позначення у смисловому просторі;
- 6) взаємозв'язок полів у лексичній системі. ЛСП має центр та периферію. До центру входять найуживаніші слова з яскравим інтегральним значенням, периферія характеризується значно меншою частотністю вживання, стилістичною забарвленістю значення [3, с.99].

Отже, лексико-семантичні поля характеризуються зв'язком слів або їх окремих значень, системним характером цих зв'язків, що забезпечує безперервність смислового простору. Кожне поле - це своєрідна мозаїка слів, де кожне окреме слово має певне місце в лексико-семантичному просторі. Ця мозаїка не збігається в різних мовах, бо кожна мова по-своєму членує об'єктивний світ. Національна специфіка лексико-семантичних полів виявляється в кількості наявних у полі слів і в характері опозиції між компонентами поля [4, с. 109].

У структурі лексико - семантичного поля лінгвісти виділяють такі частини:

- 1) ядро поля, що представлено родовою семою - компонентом, навколо якого розгортається поле. Оскільки ядро є лексичним вираженням смислів, або семантичних ознак, воно може замінити кожен із членів парадигми, будучи представником усієї парадигми;
- 2) центр поля складається з одиниць, які мають інтегральне, загальне з ядром і між собою, значення;
- 3) периферія поля складається з одиниць, що є найвіддаленішими за своїм значенням від ядра. Вони деталізують та конкретизують основне значення поля. Зазвичай периферійні елементи перебувають у зв'язку з іншими семантичними полями утворюючи при цьому лексико - семантичну цільність мовної системи;
- 4) фрагменти поля є вертикальною ядерною і центрально-периферійною структурою, яка за своєю семантикою утворює окрему гіпер-гіпонімічну структуру різнотипного складу [5, с. 59].

Отже, лексико-семантичне поле складається з ядра, ядерної та периферійної зони. Поле має певні властивості та розвивається в двох напрямках, може мати синонімію чи антонімію в межах своєї структури серед лексем на позначення лексико-семантичного поля.

Концептуальні проблеми розвитку сучасної гуманітарної та прикладної науки

Матеріали II Всеукраїнського науково-практичного симпозиуму (м.Івано-Франківськ, 20-21 квітня 2018 р.)

Лексема, яка досліджується в даній статті, є багатозначною в англійській мові, використовується як і в сфері стосунків між людьми так і в юридичній галузі чи в судовій структурі.

Термін «JUSTICE» походить від лат. слова «*iustus*», в англійській мові з'явився як «*justice*» (1100-1200) в значенні 'administration of the law' – адміністрування закону.

Розглянемо дефініції лексеми «JUSTICE» в лексикографічних джерелах.

The Longman Dictionary of Contemporary English фіксує такі значення слова «JUSTICE»:

1. SYSTEM OF JUDGEMENT – the system by which people are judged in courts of law and criminals are punished (в українській мові цьому значенню, здебільшого, відповідає лексема «*правосуддя*», або «*юстиція*» e.g. Ministry of Justice of Georgia – Міністерство юстиції Грузії.)

Examples:

• **the criminal justice system** – систему кримінального правосуддя

• **The killers will be brought to justice** (= caught and punished). – переклад даного речення може звучати як – *Вбивці будуть притягнуті до відповідальності* (= схоплені та покарані).

• **Acts of terrorism must not escape justice.** – *Акти тероризму не повинні уникати правосуддя.*

→ **miscarriage of justice** – подана фраза в юридичній літературі має значення «*помилка правосуддя*», хоча слово «miscarriage» в медичній термінології має зовсім інше значення – «*передчасні пологи*».

Синонімами до лексеми «justice» в значенні «system of judgment» подаються фрази – *judicial proceedings*, *administration of the law*.

2. FAIRNESS – fairness in the way people are treated (в українській мові цьому значенню відповідають слова «*справедливість*, *чесність*». Синонімами до лексеми «JUSTICE» в значенні «fairness» подаються такі слова: *justness*, *fair play*, *fair-mindedness*, *equity*, *equitableness*, *even-handedness*, *egalitarianism*, *impartiality*, *impartialness*, *lack of bias*, *objectivity*, *neutrality*, *disinterestedness*, *lack of prejudice*, *open-mindedness*, *non-partisanship*.

Антонімом до даного значення є «*injustice*» (*несправедливість*).

Цікаво, що до першого значення лексеми «JUSTICE» (system of judgment), слово «injustice» як антонім, перекладатиметься «*відмова у правосудді*».

Examples:

• **Children have a strong sense of justice.** – *Діти мають сильне відчуття справедливості.*

Концептуальні проблеми розвитку сучасної гуманітарної та прикладної науки

Матеріали II Всеукраїнського науково-практичного симпозиуму (м.Івано-Франківськ, 20-21 квітня 2018 р.)

• His people came to him demanding justice. – Його люди прийшли до нього, вимагаючи справедливості.

→ **poetic justice** – ідеальна справедливість.

3. BEING RIGHT - the quality of being right and deserving fair treatment (еквівалентами цього значення в українській мові є слова «законність, правильність»).

Синонімам до поданого значення відповідають лексеми: **validity, justification, soundness, well-foundedness, legitimacy, legitimacy, reasonableness.**

• No one doubts the justice of the cause. – Ніхто не сумнівається в законності цього судового процесу.

• You stand up for professional values, fair play and justice during a controversy. – Ви відстоюєте професійні цінності, справедливу гру та законність під час протистояння.

• This is not justice or fair criticism - it is hypocrisy and double standard. – Це не правильна і не справедлива критика - це лицемірство і подвійні стандарти.

4. JUDGE (also Justice)

a) American English a judge in a law court – в американській англійській – суддя в суді.

b) British English the title of a judge in the High Court – в британській англійській – титул судді в Високий суді правосуддя, який входить до Верховного суду Великобританії.

Examples from the Corpus:

• It is clear that "liberty and justice for all" is still a goal rather than a reality in the U.S.

• Many people no longer have confidence in the criminal justice system.

• Children have a strong sense of justice.

• It's up to the courts to uphold justice - you can't take the law into your own hands.

escape justice.

• Some critics might favour the pragmatic solution of convicting both, to ensure that the guilty party does not escape justice.

• Public protests demanding justice in the Gongadze case have mostly fizzled out, partly thanks to police harassment of demonstrators. [6; 7]

Структура лексико-семантичного поля досліджується методами компонентного аналізу й синтезу. Саме тому був проведений компонентний аналіз значення лексеми «JUSTICE», шляхом використання тлумачень з 5 англійських словників (The Collins Cobuild English Dictionary, Longman Dictionary of Contemporary English, The American Heritage Dictionary of the English Language, Macmillan Dictionary, Oxford Living Dictionary).

Очевидно, що компонентами лексеми «JUSTICE» є **system of judgement, fairness, validity, judge**. Семантичний аналіз лексеми «JUSTICE», показав, що домінантним компонентом у структурі лексичного значення можна вважати компонент «system of judgement», оскільки він зареєстрований в усіх п'яти дефініціях.

Отже, у центрі АСП «JUSTICE» знаходиться компонент «system of judgement», на периферії 1 ряду знаходяться лексема «fairness», оскільки її знаходимо в 4 дефініціях на периферії другого ряду «validity», на основі збігу трьох словникових дефініцій, а периферію третього ряду складає лексема «judge», оскільки цей компонент збігається тільки в двох лексикографічних джерелах.

У статті показано основні аспекти побудови лексико-семантичного поля «JUSTICE». Проте аналіз порушеної тематики, вивчення спеціальної наукової літератури свідчать, що окремі питання дослідження ще ґрунтовно не висвітлені. До таких недостатньо розроблених тем можна віднести насамперед фразеологічне лексико-семантичне поле «JUSTICE». Подальша розробка цих питань дасть можливість для глибшого і всебічного лексико-семантичного аналізу лексичної одиниці.

Список використаних джерел

1. Левицький В. В. Семасиология / В. В. Левицький. – Вінниця: Нова книга, 2006. – 512 с.
2. Багмут І.В. Лексико-семантичне поле звуконайменувань у сучасній українській літературній мові (склад, структура, парадигматика): дис. канд. філол. наук: 10.02.01/Національний педагогічний ун-т ім. М.П. Драгоманова. - К., 2007. - 236арк. - Бібліогр.: – 231с.
3. Кобозева И.М. Лингвистическая семантика: учебник./ И.М.Кобзева– М.: Эдиториал, 2000. – 352 с.
4. Долгих Н.Г. Теория семантического поля на современном этапе развития семасиологии / Н.Г. Долгих. – Научные доклады ВШ // Филологические науки. - 1973. - №1. - С.89-99.
5. Эденхофер Т. В. Принципы эргологической этимологии и теория поля в концепции Й. Трира: диссертация. кандидата филологических наук/ Т. В. Эденхофер. - Москва, 2005. - 205 с.
6. Longman Dictionary of Contemporary English [Електронний ресурс]. – Режим доступу: www.ldoceonline.com/dictionary/
7. Oxford Living Dictionary [Електронний ресурс]. – Режим доступу: <https://en.oxforddictionaries.com/>

Бойчук Ігор Васильович,

заслужений журналіст України, к.політ.наук,

доцент кафедри реклами та зв'язків з громадськістю

Університету Короля Данила (м. Івано-Франківськ, Україна)

ІННОВАЦІЙНІ МОЖЛИВОСТІ ДЛЯ ПОЛІПШЕННЯ СУЧАСНИХ КОМУНІКАЦІЙ

Якби ще декілька років тому хтось сказав, що в кишені можна буде носити прилад з кількома десятками найсучасніших функцій для комунікації, його б просто висміяли. Нині в смартфоні одночасно є в наявності фото- та відеокамери, диктофон, музичний плеєр, персональний комп'ютер та багато інших функцій, які дозволяють не носити з собою безліч окремих гаджетів.

Новітні технології дозволяють розробляти додаткові, допоміжні гаджети такі, як, наприклад, розумні годинники, браслети з експозицією зображення замість чималого екрану тощо. Все це та багато іншого дозволяє полегшити життя сучасної ділової людини в рази.

Нині цифрове середовище повсюдно відкриває нові можливості для комунікацій, і в першу чергу це стосується теледіжурналістики. Інтернет відкриває незвідані досі перспективи для повторного перегляду, архівування відеоматеріалів тощо.

Цифрова епоха покликала до життя інноваційний інструментарій – від сторінок у популярних мережах до використання електронних мультимедійних видань.

Щодня зростає у соцмережах доля візуальних матеріалів. Саме тому неухильно поповнюються веб-сайти різноманітних організацій, установ, підприємств та корпорацій різноманітними відео- та фотоматеріалами, які потім активно використовують телевізійники для підготовки своїх програм.

Прямі включення та стрім-трансляції стали звичним явищем завдяки Skype та Viber замість дороговартісних пересувок, релейок тощо.

В життя все активніше входять нові поняття і підходи: сторітелінг, івенти, медіа-релізи, GR-коди, екаунти у соціальних мережах тощо.

Ми ввійшли у світ цифрових комунікацій, тому для інтеграції в т.з. діджитал-суспільство потрібно освоювати нові формати комунікацій зі споживачами.

Все більш популярним стає новітній формат С2С, коли бренд рекламує переваги товару або послуги, а споживачі (найчастіше в телерадіоефірі самі діляться між собою яскравими емоціями та враженнями. Причому з доброї волі та залюбки.

Концептуальні проблеми розвитку сучасної гуманітарної та прикладної науки

Матеріали II Всеукраїнського науково-практичного симпозиуму (м.Івано-Франківськ, 20-21 квітня 2018 р.)

Ще однією важливою проблемою сучасного суспільства є всюдисущий інформаційний шум. Як з ним боротися, як його нейтралізувати, як відсікти непотрібні електронні чинники впливу? Відповіді на ці питання також необхідно шукати і напрацьовувати разом з студентами певні рекомендації та апробувати їх на практиці.

Подальший сплеск у розвитку гаджетів, нових соціальних мереж, нових медійних форматів має величезний потенціал для впровадження та успішного використання інноваційного інструментарію.[3]

Нове покоління телерадіослухачів – зовсім інше. Воно вимагає інших підходів щодо висвітлення подій суспільного буття: вони більш вимогливі до щирості та правдивості контенту, в них свої герої, свої багатофункціональні гаджети, навіть своя мова. І зі всім цим треба рахуватися. Хто буде вивчати та застосовувати тренди, зможе засвоювати нові правила, перейде на новий рівень. Це як у комп'ютерній грі. Всі інші відстануть і вимруть, як динозаври.

Непросто здійснюється перехід телерадіоорганізацій на цифрове мовлення. Хоча на всіх рівнях задекларовано, що з липня 2017 року аналогове телебачення в Україні буде відключено, воно досі існує. Правда, така ініціатива може позбавити 20 відсотків населення українців отримувати інформацію з телеприймачів, бо перехід на «цифру» ще не всюди здійснено.

Нарешті в нашій державі від розмов перейшли до створення суспільного телебачення та громадського радіо. Однак цей процес, як пишуть ЗМІ, проходить дуже болісно.[1]

Державні органи, бізнесові структури, різноманітні організації, відомства та установи, просто окремі громадяни активно почали використовувати новітні інформаційні технології, особливо комп'ютерні. Численні сайти, веб-сторінки, є не тільки оперативнішими, а й сміливішими щодо викладу матеріалу. Завдяки цим каналам тепер можна переглянути телерадіопрограми як у реальному часі, так і з числа тих, які транслювалися в ефірі раніше.

З'явилися можливості приймати теле- і радіосигнали безпосередньо із супутників. Покриття супутникових каналів стало надійнішим, апаратура для їх прийому – простішою і фінансово доступнішою. Так, радіус приймаючої тарілки за 10 років зменшився у кілька разів. Це дає додаткові можливості для встановлення їх у всіх необхідних місцях – особливо у багатоповерхових будинках.

Скловолоконні кабелі дозволяють отримувати згідно передоплати пакет близько ста телепрограм на вибір, а заодно – і якісний та швидкісний інтернет та стаціонарний телефонний зв'язок. Усе це розширює можливості суспільно-політичного інформування населення [4].

Концептуальні проблеми розвитку сучасної гуманітарної та прикладної науки

Матеріали II Всеукраїнського науково-практичного симпозиуму (м.Івано-Франківськ, 20-21 квітня 2018 р.)

В Україні (щоправда, із запізненням на 5 – 10 років у порівнянні з США та іншими західними країнами) функціонують у глобальній мережі різноманітні телерадіопрограми в електронному вигляді.

Все більш активніше робляться спроби сегментувати аудиторію за географічним принципом.

І далі активно розвивається інтерактивність, що дозволяє аудиторії брати реальну участь у створенні передач через телефонні дзвінки та інтернет); вільний доступ (необмежений доступ слухача до тієї чи іншої станції); висока якість звуку.[2]

Перехід телерадіостанцій на цифрове мовлення у разі збільшує покриття території та якість сигналу.

Незважаючи на різноманітні інноваційні тенденції щодо розповсюдження телерадіопрограм, держава і нині є фактично монополістом у наданні послуг дротового радіомовлення, яке традиційно має великий вплив на людей старшого покоління та жителів сільської місцевості. За офіційними даними згадана мережа налічує більше 9 млн радіоточок. Майже третина із них – у сільських оселях. Однак у місцях компактного перебування чи проживання людей (навчальні, лікувальні заклади, гуртожитки, пансіонати тощо) воно і далі може ефективно виконувати функцію інформування та оповіщення. Добрим прикладом щодо цього є успішне функціонування впродовж двох років студентського радіо в стінах Університету Короля Данила.

Список використаних джерел

1. Суспільне телебачення і радіомовлення України: Закон України від 17.04.2014 № 1227-VII // [Електронний ресурс] – Режим доступу: <http://zakon4.rada.gov.ua/laws/show/1227-18>
2. Почепцов Г. Г. Теория коммуникации. – М.: “Рефл-бук”; К.: “Ваклер”, 2003. – 656 с.
3. Різун В. В. Системи масової комунікації // Наукові записки Інституту журналістики. – 2001. – Том 3. – С. 22–30.
4. Про Основні засади розвитку інформаційного суспільства в Україні на 2007-2015 роки: Закон України // [Електронний ресурс] – Режим доступу: <http://zakon2.rada.gov.ua/laws/show/537-16>

Гасюк Наталія Владиславівна,
доцент кафедри перекладу та філології
Університету Короля Данила
(м. Івано-Франківськ, Україна)

ХАРАКТЕРИСТИКА КОНЦЕПТУ «SYSTEM» ЧЕРЕЗ ПРИЗМУ МОВНОЇ КАРТИНИ СВІТУ

Мовна картина світу стала об'єктом досліджень провідних науковців світу, які аналізували проблеми взаємодії мови, культури і мислення. Серед фундаментальних робіт слід назвати наукові праці з мовознавства німецького вченого Вільгельма фон Гумбольдта, який доводив нерозривність понять “мова” і “народ”, “мова” і “культура” [1,38]. В. фон Гумбольдт твердив: “Духовна своєрідність та будова мови настільки тісно взаємопов'язані, що існування першого обов'язково зумовлює існування другого” [2,68]. Трактатування “форми мови” підхопили його послідовники – неогумбольдтіанці А. Вайсгербер, А. Віттгенштейн, Б. Уорф та Й. Трір.

Серед вітчизняних дослідників мовної картини світу слід назвати Ф.Бацевича, В. Жайворонка, В. Русанівського, А. Лисиченко, О. Селіванову та ін., які розвивали основні ідеї культурології та мовної картини світу.

Різні лінгвістичні аспекти мовної картини світу аналізувалися в наступних роботах: І.М.Заремська. Мовна картина світу як об'єкт лінгвістичних досліджень (2011р.), І.А. Живіцька. Мовна картина світу як відображення реальності (2013р.), А. Кузьомінська. Мовна картина світу крізь призму комунікативної діяльності та інформаційного суспільства (2016р.). Об'єктом досліджень вітчизняних науковців впродовж останніх років стали різноманітні концепти та їхнє відображення в мовній картині світу, проте аналізу концепту “system” не було знайдено. Це і зумовило **актуальність** нашої роботи.

Наше дослідження базується на основі 10 англomовних словників, а саме (нумерація словників відповідає нумерації видань у *Таблиці 1. Дефініційний аналіз лексеми “system”*): Longman Dictionary of Contemporary English (D1), Oxford Advanced Learner's Encyclopedic Dictionary (D2), MacMillan Essential Dictionary (D3), Merriam-Webster's Advanced Learner's English Dictionary (D4), Cambridge Advanced Learner's Dictionary (D5), The American Heritage Dictionary of the English Language (D6), Longman Exam Dictionary (D7), Webster's Desk Dictionary of the English Language (D8), Collin's COBUILD Advanced Learner's English Dictionary (D9), Merriam-Webster New Collegiate Dictionary (D10). Ми обрали для аналізу дані 10 словників, щоб визначити максимальну кількість слів-репрезентантів концепту “system”. Як бачимо із Рисунок 1

Концептуальні проблеми розвитку сучасної гуманітарної та прикладної науки

Матеріали II Всеукраїнського науково-практичного симпозиуму (м.Івано-Франківськ, 20-21 квітня 2018 р.)

всі десять компонентів лексичного значення “system” не були заявлені в жодному з перелічених англomовних тлумачних словників. Наявність розбіжностей пояснюється різними причинами, до прикладу, швидкі зміни в мові та підходи до укладання словників.

Для визначення домінантних компонентів поєднуємо два види аналізу: дефініційний та кількісний. Дані Рисунок 1 свідчать, що компоненти лексичного значення під номерами 1 (related parts), 2 (method) та 6 (government, organization, administration) бачимо у всіх 10 словниках. Тому це дає нам можливість стверджувати, що саме вони і є домінантними компонентами лексичного значення “system”.

Рисунок 1. Дефініційний аналіз лексеми “system”

№	Компонент лексичного значення	1	2	3	4	5	6	7	8	9	10
1.	Related parts – a group of related parts that work together as a whole for a particular purpose.										
2.	method, approach – an organized set of ideas, methods, or ways of working.										
3.	computers – a group of computers that are connected to each other.										
4.	body – your body’s organs and other parts that together perform particular functions.										
5.	all systems go used, sometimes humorously, to say that you are ready to do something or something is ready to happen.										
6.	government, organization, administration –the official rules and powerful organizations that restrict what you can do.										
7.	get sth out of your system (informal) to do something that helps you										

Концептуальні проблеми розвитку сучасної гуманітарної та прикладної науки

Матеріали II Всеукраїнського науково-практичного симпозиуму (м.Івано-Франківськ, 20-21 квітня 2018 р.)

	get rid of unpleasant strong feelings.											
8.	an organized or established procedure .											
9.	a manner of classifying, symbolizing, or schematizing.											
10.	order –the use of sensible and organized methods.											

Використовуючи результати дефініційного аналізу, покажемо лексико-семантичне поле лексеми “system”. О.О.Селіванова розглядає лексико-семантичне поле як парадигматичне об’єднання лексичних одиниць певної частини мови за спільністю інтегрального компонента значення [6, 281]. Лексико-семантичне поле має чітку структуру і характеризується наступними властивостями: 1) наявністю семантичних кореляцій між складовими;

- 2) системним характером цих відношень;
- 3) взаємозалежністю та взаємообумовленістю лексичних одиниць;
- 4) відносною автономністю поля;
- 5) безперервністю позначення його смислового простору;
- 6) взаємозв’язком семантичних полів у межах всієї лексичної системи [7, 10].

У відповідності до цих характеристик лексико-семантичне поле містить ядро (центр) та периферію. З.Н. Вердієва зазначає, що центр поля складається з одиниць, які мають інтегральне, загальне з ядром і між собою значення. Периферія поля складається з одиниць, що є найвіддаленішими за своїм значенням від ядра. Вони деталізують та конкретизують основне значення поля. Зазвичай периферійні елементи перебувають у зв’язку з іншими семантичними полями, утворюючи при цьому лексико-семантичну цілісність мовної системи [8, 26]. Отже, до складу ядра входять найбільш вживані та визначені значення, а для периферії характерна невисока частотність вживання.

Базуючись на результатах вищенаведеного дефініційного аналізу, ми можемо показати співвідношення між домінантними та периферійними компонентами. Ядром лексико-семантичного поля лексеми “system” слід вважати домінантні компоненти пунктів 1,2,6 (Рисунок 1), оскільки це дефініції із найвищою частотою вживання. Інші значення ми розташували у вигляді овалів, які віддалені від ядра у порядку зменшення частотності вживання. Так, дефініція пункту 4 була заявлена в 9 із 10 аналізованих тлумачних словників, а дефініції пунктів

3,10 – у 7 із 10 джерел. Тому ці компоненти, за визначенням А.В.Бондарко, який пропонує поділ на “дальню” та “ближню” периферії [9, 72], ми віднесли до ближньої периферії. Пункти 5,7,8,9 представляють дефініції, заявлені тільки у 3 (п.8 у 4) тлумачних словниках, тому їх слід віднести до дальньої периферії.

Щоб розширити наші уявлення про релевантність лексеми “system” з іншими складовими відповідної концептосфери, ми проаналізували матеріали з Concise Oxford Thesaurus. За даними цього джерела до складу концепту “system” входить 21 лексема.

У результаті проведеного дослідження нам удалося встановити, що концепт “system” представлений в мовній картині світу наступними лексемами: “approach”, “structure”, “method”, “organization”, “process”, “arrangement”, “administration”, “procedure”, “way”. Кожна із лексем несе певне смислове навантаження, але може суттєво відрізнятися за частотністю вживання в різних мовних дискурсах.

Список використаних джерел

1. Бацевич Ф.С. Філософія мови: Історія лінгво-філософських вчень: Підручник. / Ф.С. Бацевич. – К.: ВЦ “Академія”, 2008. – 240с.
2. Гумбольдт В. Избранные труды по языкознанию. / Пер. с нем. / В. Гумбольдт. – М.: ОАО ИГ “Прогресс”, 2000. – 400с.
3. Вайсгербер Й.Л. Родной язык и формирование Духа / Вайсгербер Й.Л. – [2-е изд.] – М.: Едиториал УРСС, 2004. – 232с.
4. Філософський енциклопедичний словник (під ред. В.І.Шинкарука). Інститут філософії імені Г.С.Сковороди НАНУ. –К.: Абрис, 2002. – 751с.
5. Бабушкин А.П. Концепты разных типов в лексике и фразеологии и методика их выявления / А.П.Бабушкин // Методологические проблемы когнитивной лингвистики. – Воронеж: ВГУ, 2001. –С. 52-57.
6. Селіванова О.О. Сучасна лінгвістика: термінологічна енциклопедія / О.О.Селіванова. – Полтава: Довкілля-К, 2006. – 716с.
7. Левицький В.В., Огуй О.Д., Кійко Ю.С., Кійко С.В. Апроксимативні методи вивчення лексичного складу. – Ч.:Рута, 2000. – 136с.
8. Вердиева З.Н. Семантические поля в современном английском языке. – М.: Высшая школа, 1986. –120с.
9. Бондарко А.В. Основы функциональной грамматики: Языковая интерпретация идеи времени / А.В.Бондарко. – Санкт-Петербург.: Изд-во Санкт-Петербургского ун-та, 1999. – 260с.
10. Concise Oxford Thesaurus. – Oxford: OUP, 1993. – 1703р.

Говера Оксана Іванівна,
викладач кафедри журналістики,
реклами та зв'язків з громадськістю
Університету Короля Данила (м. Івано-Франківськ, Україна)

РОЗРОБКА ІМЕНІ КОМПАНІЇ НА ПРИКЛАДІ OPENCITY GROUP

Будь-яка комерційна структура працює на задоволення потреб своїх споживачів та для власного успіху. Відомо, що успіх, як правило, починається з імені. Для новостворених компаній, груп чи концернів правильно підібране ім'я стає першою сходинкою до успішної та ефективної діяльності.

Це підтверджують і думки науковців. До прикладу, Н. П. Скригун зазначає, що «створення назви фірми чи товару (послуги) - важливий крок на шляху до ринкового успіху, адже лише назва може змінити реакцію споживачів на пропонований товар (фірму). Розроблення назви фірми чи торгової марки є чи не найскладнішим етапом процесу створення бренду. Перше, з чим зіштовхується споживач - атрибути бренда (назва, логотип, інші елементи ідентифікації), тому на цих складових товару варто зосереджувати увагу маркетолога. На сучасному ринку товарів-замінників чи аналогів з точки зору маркетингу торгують не стільки товаром, скільки його назвою. Унікальне ім'я - головний вербальний актив бренда, коротке і найбільш очевидне вираження його ідеї, що містить ключові характеристики товару (послуги, фірми) [1].

Чаплінський Ю.Б. та Іліка Г.П. стверджують, що «неймінг набагато важливіший, аніж логотип та фірмовий стиль підприємства. Саме з неймінга починається життя продукту чи бренду. Добре і професійно продумана назва завжди привертає цільову аудиторію, створює позитивне ставлення до бренду і тим самим стимулює ріст і розвиток бізнесу» [2].

Метою даної роботи є на практичному прикладі показати процес створення неймінгу компанії з урахуванням специфіки насиченого конкурентного ринку, особливих вимог замовника та з дотриманням теоретичних стандартів у роботі рекламної агенції.

Група будівельних компаній м.Івано-Франківська вирішила об'єднатись під однією торговою маркою і звернулася до рекламної агенції із завданням розробити ім'я та логотип.

Було заповнено бриф, який конкретизував обсяг робіт та вимоги до бренд-буку загалом і до імені, зокрема. Розглянемо у цій роботі, як створювалось ім'я.

За технічним завданням, ім'я повинно:

- 1) містити теплі, комфортні слова;

Концептуальні проблеми розвитку сучасної гуманітарної та прикладної науки

Матеріали ІІ Всеукраїнського науково-практичного симпозиуму (м.Івано-Франківськ, 20-21 квітня 2018 р.)

- 2) викликати емоції;
- 3) бути легким словом як для вимови, так і для назви сайту (окремо вказувалось, що доменне ім'я повинно повністю співпадати з іменем концерну);
- 4) бути коротким.

Оскільки, «створення унікального імені базується на використанні таких методик: словотворення; позиціювання та унікальної торгової пропозиції; психолінгвістики; рекламопридатності тощо» [1], в агенції було проведення кілька мозкових штурмів.

Перший етап роботи полягав в аналізі конкурентного поля будівельних фірм міста та області, аналізу їх існуючих назв, логотипів та слоганів; проведенні мозкового штурму з виокремлення з асоціативного ряду тих слів, які ще не використовувались конкурентами ані в назві, ані в слоганах.

Результатом першого етапу став документ з рекомендаціями щодо назви новоствореного концерну. Три основних слова для назви: «місто», «стандарт», «дім» дали, відповідно, такі асоціативні ряди: «вулиця, тротуар, безпека, чистота, ремонт», «надійність, шаблон, сертифікат», «фундамент, сім'я, вхід, вікно». Усі висновки заносились в таблицю (див. таблиця 1)

Таблиця №1

Витяг з результатів мозкового штурму 1 етапу

№ пп	Варіант назви/повна назва	Обґрунтування	Примітка
	Місто\ГБК «Місто»	опрацювати назву. Можливо, додати ще одне слово або буквосполучення. Щось на зразок: "Будмісто", "Містобуд". переглянути асоціації	Домени зі словом «місто» всі зайняті, будемо розглядати варіанти наприклад, mi100.if.ua тощо

При чому до кожного ключового слова підбирались окремо назви: «місто» = «Містобуд, Нове місто, Комфорт Сіті, Твоє місто, Промісто, Місто.Ком», «стандарт» = «Євробуд, Будмісто, Фундамент», «дім» = «Дімріст, Добробуд, Suncity».

Водночас розроблялись варіанти назв для сайту. Оскільки серед завдань брифа було, щоб доменне ім'я співпадало з іменем концерну, то і серед доменів першого рівня обирали не традиційні .ua, .com, .org, а сучасні: .bud, .town, .zone, .city. Звівши разом обидва результати, ми отримали проміжні назви: dim.bud, osnova.bud, misto.bud, city.bud, bud.town, bi.zone, town.city тощо.

Концептуальні проблеми розвитку сучасної гуманітарної та прикладної науки

Матеріали II Всеукраїнського науково-практичного симпозиуму (м.Івано-Франківськ, 20-21 квітня 2018 р.)

Другий етап розробки включав більш тактичні роботи, але також розпочався з мозкового штурму, під час якого стояло завдання виокремити очікування реципієнтів від діяльності будівельних фірм. Ланцюгові асоціації виглядають таким чином: «благоденство, благополуччя, гармонія» = «достаток, дух, душа» = «затишок, зручність, тепло» = «комфорт, надійність, дійсність» = «порядок, рай» = «стабільність, платформа, час, успіх, якість» = «світ, край, обрій, горизонт».

Серед слів ланцюгової реакції залишили лиш ті, які не використовувались конкурентами ані в їхніх назвах, ані в слоганах, адже при великому конкурентному середовищі (на момент розробки тільки у м. Івано-Франківську було зареєстровано 92 будівельні компанії) важливо знайти нішу для унікальної торгової пропозиції. Відкинувши ті слова, які не підходили згідно до бріфу (були не теплими, не емоційними, не короткими), рекламне агентство отримало слово «душа».

Третій етап розробки імені полягав, по-перше, в обігруванні отриманого слова таким чином, щоб задовольнити потреби клієнта: «ДУША» = англ. «MIND» = англ. ідіома «**open mind**» - «**відкритий розум**» = **англ. Ідіома «have an open mind**» - «**бути неупередженим**» = «OPEN». По-друге, потрібно було серед визначених (див. вище) доменів обрати вільну зону для назви сайту.

Рекламна агенція отримала результат, який прийняв замовник:

Повна назва – «група будівельних компаній «Opencity group», site www.opencity.group, слогани: «Opencity group представляє спецпроект: щасливе місто» та «Open city – open mind (відкрите місто - відкрита душа)».

Таким чином, на практичному досвіді ми показали, яку роль в роботі рекламної агенції відіграє правильно заповнений бріф і наскільки є важливим розуміння загального алгоритму проведення рекламної діяльності.

Список використаних джерел

1. Скригун Н. П. Наймінг: сутність та прийоми [Електронний ресурс]/ Н. П. Скригун. – Режим доступу: <http://dspace.nuft.edu.ua/jspui/bitstream/123456789/21100/1/27.pdf>
2. Чаплінський Ю. Б. Наймінг: суть, основні складові та правила створення успішного наймінга підприємства [Електронний ресурс]/ Ю. Б. Чаплінський, Г. П. Іліка – Режим доступу: http://www.rusnauka.com/26_NTP_2014/Economics/6_165588.doc.htm

Карабінович О.М.,

асистент кафедри перекладу та філології

Університет Короля Данила (м. Івано-Франківськ, Україна)

ОСОБЛИВОСТІ ТВОРЕННЯ НЕОЛОГІЗМІВ У СФЕРІ ІТ В СУЧАСНІЙ АНГЛІЙСЬКІЙ МОВІ

XXI століття вимагає пошуку та нових підходів не лише до використання неологізмів, а й розуміння їх змісту та швидкого впровадження в галузі ІТ . Інформаційний світ характеризується постійним оновленням, що спонукає до необхідності впорядкування й уніфікації нової термінологічної лексики з метою створення єдиного категорійного інформаційного простору та забезпечення ефективної комунікації у системі підготовки ІТ фахівців .

Проблему появи неологічної лексики англійської мови у сфері ІТ займалися(вивчали) : Ю.А. Зацний, А.В. Янков [3; 4], М.С. Козак [6] та інші; окремі аспекти галузевих терміносистем досліджували: Н.В. Кузнецова, Е.Н. Вахромова [7], Р.К. Махачашвілі [8], Т.Ю. Виноградова [1], L. Gao [14], S.R. Esteras [13] та інші.

Науковці звертають увагу на різні типи неологізмів та їх творення в сучасній англійській мові. Одні *виділяють* фонологічні та морфологічні неологізми . За дослідженнями Л.Бауер, неологізми поділяються на афіксальні, конвертовані, неологізми-скорочення і складні неологізми[12]. [1 Н.В. Натарова, наприклад, виокремлює три способи утворення нових слів: фонологічний, запозичення і морфологічний [9].

Актуальність дослідження термінології сфери комп'ютерних інформаційних технологій зумовлена необхідністю з'ясування джерел її формування та визначення словотвірних особливостей лексики, яка нині виходить за межі вузькогалузевого використання.

Отже, метою статті є спроба типологічного дослідження основних способів творення англійських неологізмів, що використовуються у сфері комп'ютерних інформаційних технологій.

Неологізмом позначають нове слово або вислів, що з'являється у мові [16]. Для відображення, відтворення й закріплення нових ідей і понять мова, і її лексика зокрема, мають поповнюватися новими мовними одиницями. Величезна кількість нових слів і необхідність їхнього опису зумовили створення нової сфери лексикології – неології – науки про неологізми [5]. Однак теорія неології ще не сформувалася як самостійна галузь лексикології.

Оскільки на початку XXI століття інформаційна революція є найвпливовішим чинником щодо поповнення словникового складу для

різних верств населення, то ми зупинимо увагу на дослідження процесів словотворення неологізмів саме в цій сфері людського буття.

Джерелом появи неологізмів у мові є процеси словотворення. З-поміж основних продуктивних типів словотворення комп'ютерної лексики виокремимо фонологічний, морфологічний (афіксація, словоскладання, конверсія, зворотний словотвір, скорочення) і синтаксичний способи.

Фонологічні неологізми окреслюють як одиниці, утворені з окремих звуків, шляхом їх своєрідної конфігурації. Розрізняють такі підтипи фонологічних неологізмів: 1) слова, утворені від вигуків; 2) сленгізми; 3) звуконаслідування [8]. До цього типу утворення неологізмів належать такі терміни, як *qwerty* – неофіційна назва клавіатури, утворена з перших букв верхнього рядка Q, W, E, R, T, Y; *click* (англ.); клацання кнопкою миші, зазвичай має на увазі натискання кнопки на посиланні; вигуки, які найчастіше використовуються у соціальних мережах: *Ugh, euugh, yikes, yipes, whoops!*. Окремим випадком є використання так званих *emoji* – графічна мова смайлів з Японії, суть яких полягає в заміні слів і виразів тематичними піктограмами. Наприклад, замість слова "Ок" з'являється картинка із зображенням руки з піднятим догори вказівним пальцем. Іншим є *Avatar* – в Інтернет-середовищі це зображення в профілі користувача, яке будь-яким чином його характеризує. Це може бути фотографія, гіфка, картинка з зображенням реального персонажа або щось відсторонене.

Афіксальні неологізми морфологічного типу творення дослідники науковці поділяють на три групи[5;7;9]: 1) неологізми, утворені суфіксальним способом; 2) неологізми, що утворені префіксальним способом; 3) неологізми, які утворилися суфіксально-префіксальним способом (парасинтез).

Найпоширенішим підтипом афіксації в англійській комп'ютерній термінології є суфіксація. Найбільш продуктивними суфіксами є такі: *-ing* (*kerning, formatting, processing, spacing*); *-tion* (*computation, application, emulation, encryption*); *-er*; *-or* (*register, printer, processor, cursor*).

Щодо префіксального підтипу афіксації, то тут найбільш уживаними у процесі творення комп'ютерних термінів в англійській мові є префікси *mini-* (*minicomputer, miniport, minitower*); *macro-* (*macrocell, macroprocessor, macroassembler*); *inter-* (*interface, internet, interlace*); *super-* (*supercomputer, superfloppy, supersampling, super-scalar*); *multi-* (*multiaccess, multclick, multimedia*); *hyper-* (*hypertext, hypermedia, hyperlink*); *anti-* (*anti-viral*) [2].

Третім продуктивним способом словотворення в соціальних мережах є префіксально-суфіксальний. До цієї групи належать такі префікси: *co-*,

Концептуальні проблеми розвитку сучасної гуманітарної та прикладної науки

Матеріали II Всеукраїнського науково-практичного симпозиуму (м.Івано-Франківськ, 20-21 квітня 2018 р.)

de-, un, re-; префіксоїди: *self-* і *micro-* і такі суфікси як: *-fy, -ish, -able, -er, -ie, -ing* і суфіксоїд *-worthy*. Наприклад: *co-twitterer* (префікс *co-* і суфікс *-er*) – сленгова одиниця, що використовується для найменування іншої, ще однієї людини, яка публікує твіти з одного облікового запису. Ще одне поняття, яке з'явилося в соціальній мережі Twitter – це «*retweetable*». *Retweetable* (суфікс *re* і префікс *-able*) – термін, що використовується для характеристики постів в Twitter, які варто опублікувати з посиланням на джерело [2].

В англійській мові доволі широко представлений такий спосіб словотворення термінологічної комп'ютерної лексики, як конверсія, при якому слово з однієї частини мови переходить в іншу. Найбільш продуктивними підтипами конверсії є субстантивізація – утворення іменників і прикметників від дієслів (*plug in* – підключати і *plug-in* – підключена програма; *to break* – ламати і *break-in* – проникнення в систему; *to build in* – вбудовувати і *built-in* – вбудований) і вербалізація – утворення дієслів від іменників (*key* – клавіша, код і *to key* – умикати, установлювати перемикачем; *process* – процес і *to process* – обробляти інформацію, *friend* – друг і *to friend* додати в друзі) [13].

Словотвірний елемент *-pedia* отриманий шляхом зворотного словотворення від слова «*encyclopedia*» і (від грецьк. – «*παίδεια*» – *paideia*), що означає «навчати» або ж «збірка, компендіум знань», взяв участь в утворенні такого неологізму як *twitterpedia* – використання соціальної мережі Twitter для того, щоб отримати відповіді на запитання від інших користувачів, а не шукати їх самостійно [17].

Наступним способом є творення нових слів за допомогою основоскладання як об'єднання двох чи більше основ в одне слово-комполіт. Основними моделями продовжують залишатися моделі *N+N – N* чи *Adj+N – N* [5; 9].

Розрізняють такі типи словоскладання, як: чисте складання основ (*clipboard, download, hardware, software*); зрощення, коли мотивоване слово, яке складається з двох чи більше основ, повністю тотожне зі словосполученням (*head-settle (time), field-sequential, full-duplex*); *web-hosting* – розміщення веб-вузлів клієнтів на сервері; змішане словоскладання з елементами афіксації (*imagesetter, newsreader, platesetter*).

Традиційним способом утворення терміна для визначення наукового поняття є синтаксичний, тобто використання словосполучень або двокомпонентних комп'ютерних термінів, таких як: *memory capacity* (ємність пам'яті), *hard disk* (жорсткий диск), *word processing* (оброблення текстів). Слід відзначити, що у професійному мовленні ІТ-фахівців функціонують і багатокомпонентні терміни: *fuzzy computing* – обчислення

Концептуальні проблеми розвитку сучасної гуманітарної та прикладної науки

Матеріали II Всеукраїнського науково-практичного симпозиуму (м.Івано-Франківськ, 20-21 квітня 2018 р.)

на основі нечіткої логіки; *decision trees*- розгалуження; *silver surfers* – користувачі мережі Інтернет літнього віку.

Продуктивним типом словотворення англійської комп'ютерної лексики є скорочення, які широко представлені абрєвіатурами. Серед скорочень і абрєвіатур, які досить часто використовуються в інтернет-сфері, можна навести такі: *IT admins* – адміністратор у відділі інформаційних технологій, *iOS 8* – операційна система для смартфонів, електронних планшетів, яка була розроблена та випускається американською компанією Apple, *iPad* – планшет фірми Apple, взаємодія користувача з пристроєм відбувається через сенсорний екран із підтримкою *multi-touch*, *ROM* – Read-Only Memory; *RAM* – Random Access Memory; *LCD* – Liquid Crystal Display.

Також багато абрєвіатур трапляється в інтернет-листуванні: *HTH* – Hope this helps – сподіваюся це допоможе, *IAC* – In any case – у будь-якому разі, *IC* – I see – зрозуміло, *IM* – Instant Message – миттєве повідомлення, *IMO* – In my opinion – на мою думку, *MMB* – Message me back – напиши мені у відповідь, *What's up* – що трапилося, *TC* – Take care – частіше за все перекладається як «до побачення», *TTYL* – Talk to you later – поговоримо пізніше, *WB* – Write back (e-mail) – напиши мені у відповідь [1; 10].

Особливе місце серед неологізмів інтернет-комунікації займають слова і вирази, в яких окрім абрєвіації окремі склади або морфеми замінюються цифрами, вимова яких співзвучна із замінними складами. З цією метою використовуються такі цифри: 1 – one; 2 – to, too; 4 – for; 8 – ate (eight). Наприклад: *2L8* – too late, *B4N* – bye for now, *W8N* – waiting, *BBL8R* – Be back later, *BF4L* – Boyfriend for life, *4GM* – Forgive me, *G2G* – Gotta go, *NE1* – anyone [1].

За аналогією, морфеми замінюються буквами англійського алфавіту, співзвучними з повнозначним словом: *CU* – See you, *U* – you, *Y* – why; *QT* – cutie. У деяких неологізмах допускається заміна морфем буквами і цифрами одночасно: *TLK2UL8R* – Talk to you later (поговоримо пізніше).

Стрімкий розвиток науки і техніки сприяв переходу слів до термінологічної лексики сфери ІТ. Наприклад, з'явилися неологізм у різних сферах людського буття, пов'язані з використанням комп'ютерів. Так, слово *line* – основне значення – лінія, але у поєднанні з іншими словами набуває значення багатьох понять в обчислювальній техніці: *lineofcode* – кількість рядків програми; *lineload* – лінія завантаження у галузі зв'язку; *lineprinter* – прилад для друку; *linedriver* – драйвер [15].

Досить поширеним способом запозичень є заміна значень. Наприклад, *bookmark* (закладка), нове значення – посилання на який-небудь ресурс; *cookie* (домашнє печиво), нове значення – невеликий

фрагмент даних про передісторію звернень користувача до інтернет-сервера; *bug* (жук), у комп'ютерних технологіях – помилки в програмному коді; *troll* (міфічна істота, яка живе під мостом), нове значення – неадекватні користувачі Інтернету; *fishing* (рибна ловля), нове значення – рибалка для інтернет-злочинців, які замість риби ловлять паролі, номери банківських карток і рахунків, іншу важливу інформацію; *to surfen* (серфінг) – знаходитися в мережі, шукати інформацію, заходячи на різні Інтернет-сторінки.

Результати дослідження свідчать, що інформаційну революцію можна вважати одним із найвпливовіших чинників щодо інновацій утворення неологізмів, які збагачують англійську мову на сучасному етапі її розвитку.

Найбільш продуктивними типами словотворення у сфері ІТ в сучасній англійській мові виявилися : фонологічний, морфологічний(афіксація, словоскладання, конверсія, зворотний словотвір, скорочення).

Список використаних джерел

1. Виноградова Т.Ю. Специфика общения в Интернете // Русская и сопоставительная филология: Лингвокультурологический аспект. Казань, 2004. С. 63–67. Режим доступа: http://www.philology.ru/linguistics1/vinogradova_t-04.htm (дата обращения: 05.02.2018).
2. Жулінська М. О. Афіксація як метод утворення англійських неологізмів сфери інформаційних технологій // Науковий вісник Волинського національного університету імені Лесі Українки : наук. журнал. 2009. № 6. Серія "Філологічні науки". С. 362–366.
3. Зацний Ю.А., Янков А.В. Інновації у словниковому складі англійської мови початку ХХІ століття: англо-український словник. Словник. Вінниця: Нова книга, 2008. 360 с.
4. Зацний Ю.А. Сучасний англійськомовний світ і збагачення словникового складу. Львів: ПАІС, 2007. 228 с.
5. Єнікієва С. М. Система словотвору сучасної англійської мови: синергетичний аспект (на матеріалі новоутворень кінця ХХ – початку ХХІ століть): автореф. дис. ... д-ра філол. наук. Київ. нац. лінгв. ун-т. К., 2011. 32 с.
6. Козак М. С. Основні сфери поповнення лексики англійської мови неологізмами у ХХІ столітті [Електронний ресурс] / М. С. Козак – Режим доступу : <http://worldukraine.abwo.biz/?p=1649>(дата звернення: 12.02.2018).
7. Кузнецова Н. В., Вахромова Е. Н. К вопросу о лингвистических перспективах неологизмов компьютерной сферы. *Вестник*

Концептуальні проблеми розвитку сучасної гуманітарної та прикладної науки

Матеріали II Всеукраїнського науково-практичного симпозиуму (м.Івано-Франківськ, 20-21 квітня 2018 р.)

Нижегородского университета им. Н. И. Лобачевского. 2009. № 6–2. С. 270–275.

8. Махачашвілі Р. К. Лінгвофілософські параметри інновацій англійської мови в техносфері сучасного буття : монографія. Запоріж. нац. ун-т. Запоріжжя : ЗНУ, 2008. 204 с.

9. Натарова Н.В. Феномен неологизма в современном английском языке // Альманах современной науки и образования. Тамбов: Грамота, 2016. № 12. С. 64–67.

10. Шилінська Інна. Засоби і способи номінації термінів галузі комп'ютерних інформаційних технологій // Мовознавство. 2013. С. 70–73.

11. Baron N. S. Always on: Language in an Online and Mobile World. Oxford University Press, 2010. 304 p.

12. Bauer L. English Word-Formation: [monography]. Cambridge: Cambridge University Press, 1996. 296 p.

13. Esteras S. R. Infotech : English for Computer Users : Student's Book. [4-th Edition]. Cambridge: University Press, 2008. 160 p.

14. Gao L. Language contact and convergence in computer-mediated communication. *World Englishes*. 2006. T. 25. № 2. P. 299–308.

15. Rowan D. Glossary for the Nineties : Press Coverage [Електронний ресурс]. Режим доступу : <http://www.davidrowan.com> (дата звернення: 10.02.2018).

16. Urban Dictionary [Електронний ресурс]. Режим доступу : <http://www.urbandictionary.com/define.php?term=facebook> (дата обращения: 10.01.2018).

17. Webopedia: Online Tech Dictionary for IT Professionals [Электронный ресурс]. URL: <http://www.webopedia.com/> (дата обращения: 10.02.2018).

Качмар Віра Михайлівна,

канд. філол. наук, доц.,

доцент кафедри журналістики, реклами

та зв'язків з громадськістю

Університету Короля Данила (м. Івано-Франківськ, Україна)

ПРОБЛЕМИ МОВНОЇ ГРАМОТНОСТІ В ЗАСОБАХ МАСОВОЇ КОМУНІКАЦІЇ

Актуальність теми дослідження полягає передусім у тому, що етична некоректність мови соціальних комунікацій, їх безграмотність і брак моральної свідомості – болюче питання, оскільки впливає на

Концептуальні проблеми розвитку сучасної гуманітарної та прикладної науки

Матеріали II Всеукраїнського науково-практичного симпозиуму (м.Івано-Франківськ, 20-21 квітня 2018 р.)

формування і стан української масової культури. Тому мовна ситуація в Україні – чи не одне з найважливіших питань для кожного з нас. Сімдесят відсотків рекламних звернень містить мовленнєві помилки. Їх можна почути по радіо, прочитати в пресі, громадському транспорті, на вуличних стендах, побачити на телебаченні.

Дослідження вживання слів мови реклами торкається не тільки питання спеціальної лексики. Безліч дослідників звертають увагу саме на помилки в сучасній рекламі. Наприклад, Г. Козаков у статті «Саботаж: актуальні проблеми культури ефірного мовлення» розглянув сучасний стан культури усного мовлення в українському телерадіоєфірі (у тому числі мову реклами) та проаналізував найбільш типові порушення норм української літературної вимови. Автор статті доводить, що мовлення телебачення та радіо сьогодні негативно впливає на населення, адже люди вважають помилки дикторів як норму і повторюють їх.

Також відомий мовознавець О. Пономарів у статті «Про мову реклами» торкнувся теми порушення норм сучасної української літературної мови в рекламних оголошеннях. Найбільше помилок, на його думку, виникає через російськомовність авторів (кальки, вживання активних дієприкметників теперішнього часу тощо). Учений стверджує, що «лексичні, стилістичні та інші помилки знижують ефективність рекламних матеріалів». Відсутність належного редакторського і коректорського опрацювання призводить до грубих лексичних, граматичних, орфографічних та пунктуаційних помилок у текстах. Найпоширенішою помилкою є використання русизмів, «суржикових» слів. І саме поява кваліфікованих редакторів, які спеціалізуються на рекламних текстах, могла б виправити цю ситуацію.

Як правило, в помилках немає злого наміру, а є недбалість й безвідповідальність: хтось економить на літредакторі, а в підсумку навколишнє середовище перетворюється на граматичний смітник.

Та не все так безнадійно. Так, редакторський портал газети «Gazeta. ua» започаткував проект "Культ мови": все про українську мову та літературне редагування. У першому текстіпроекті подану низку прикладів порушення мовних норм у рекламі [5]. Іноді помилки в рекламі допускають свідомо. Це робиться для того, щоб бренд виділився з-поміж інших, привернув увагу, запам'ятався. Так, наприклад, замість «макарони» пишуть «мокорони». Або, наслідуючи популярні в молодіжній культурі тенденції, «автор» пишуть через «ф» [6].

Реклама - динамічна, швидко трансформуються у сфері людської діяльності [2, с.19]. Визначень реклами є доволі багато, але вартує уваги визначення Євстаф'єва В.А, в якому **реклама** виступає "особливим типом комунікації, де транслюються знання, норми і цінності введені в систему творчих координат, як суперпозицію маркетингових та

Концептуальні проблеми розвитку сучасної гуманітарної та прикладної науки

Матеріали II Всеукраїнського науково-практичного симпозиуму (м.Івано-Франківськ, 20-21 квітня 2018 р.)

інформаційних комунікацій" [3, с.6]. Тому вартує користуватися таким визначенням, оскільки воно вправно регламентує канони реклами, не тільки як споживчого продукту, але й взірця правильності та наслідування.

Наведемо типові помилки у використанні лексичних засобів мови [4]: уживання лексичних росіянізмів. Таких помилок трапляється багато. Це явище зумовлене, напевно, тим, що українська мова впродовж віків була позбавлена змоги природно, еволюційним шляхом розвиватися. Як наслідок, ще й сьогодні ми використовуємо різноманітні мовні покручі, кальки, замість того, щоб просто заглянути в словник і перевірити правильний переклад слова; тавтологія, плеоназм; уживання паронімів без спеціальної стилістичної настанови як вияв незнання справжнього значення слова; міжмовні омоніми і пароніми в рекламних текстах як вияв незнання значення українського слова; уживання замість певного слова його синоніма з іншим стилістичним значенням або з іншою семантикою.

Що ж до помилок пунктуаційних, то їх налічується не менше, зокрема це відноситься до вживання ком. Погано, коли ком на своєму місці немає, але якщо вони стоять там, де їх не має бути, не краще. Тому принагідно користуватися порадами з "Українського правопису" в якому мовиться, що коли немає ясно визначеного підрядного речення, кому перед "як" чи "коли" ставити не треба. Не краща ситуація зі синтаксисом та морфологією. Зокрема вживання ступенів порівняння зі словом «самий», неправильність відмінкових закінчень тощо.

На сам кінець зазначу, що одним зі шляхів уникнення помилок різного типу є підвищення мовленнєвої культури, компетентності фахівців, які створюють рекламні тексти. Також важливим є те, що держава не контролює централізовано рекламну продукцію.

Список використаних джерел

1. Дерпак О. Ефективність реклами: мовні особливості / О. Дерпак // Актуальні проблеми української лінгвістики: теорія і практика. – 2010. – №8. – С.24-33.
2. Мудре А. Аксиоми реклами: практична допомога / А. Мудре. – М.: Магістр, 2008. – С.19.
3. Євстаф'єв В. Що, де і як рекламувати / В. Євстаф'єв. – К. – 2015. – С.6.
4. Жалко Т. Й. Мовна парадигма рекламних повідомлень / Т. Й. Жалко // Лінгвістичні дослідження: зб. наук. праць ХНПУ ім. Г.С. Сковороди. – 2013. – Вип. 36. – С.148- 153.
5. Запущено проект про мовна помилки: ляпи в рекламі: [Електронний ресурс] // Газета по-українськи. – 2017. – 25

червня. – Режим доступу: http://gazeta.ua/articles/chistota-movlennya/_zapuscheno-proekt-pro-movni-pomilki-lyapi-v-reklami/566026.

6. Обритько Б.А. Реклама і рекламна діяльність / Б.А. Обритько – К., 2009. – 240с.

Кірдан Олена Леонідівна,

д.пед.н., доцент,

професор кафедри педагогіки та освітнього менеджменту

Уманського державного педагогічного університету

імені Павла Тичини (м. Умань, Україна)

ІНФОРМАЦІЙНО-ЦИФРОВА КОМПЕТЕНТНІСТЬ ВИПУСКНИКА ЗАКЛАДУ ЗАГАЛЬНОЇ СЕРЕДНЬОЇ ОСВІТИ: ТЕОРЕТИЧНИЙ АНАЛІЗ

Концепція «Нової української школи» складається з дев'яти ключових компонентів: 1) новий зміст освіти, заснований на формуванні компетентностей, потрібних для успішної самореалізації в суспільстві; 2) умотивований учитель, який має свободу творчості й розвивається професійно; 3) наскрізний процес виховання, який формує цінності; 4) децентралізація та ефективне управління, що надасть школі реальну автономію; 5) педагогіка, що ґрунтується на партнерстві між учнем, учителем і батьками; 6) орієнтація на потреби учня в освітньому процесі, дитиноцентризм; 7) нова структура школи, яка дає змогу добре засвоїти новий зміст і набутти компетентності для життя; 8) справедливий розподіл публічних коштів, який забезпечує рівний доступ усіх дітей до якісної освіти; 9) сучасне освітнє середовище, яке забезпечить необхідні умови, засоби і технології для навчання учнів, освітян, батьків не лише в приміщенні навчального закладу [2].

З-поміж основних компетентностей, яких мають набути випускники закладів загальної середньої освіти, однією з найважливіших, на наше переконання, інформаційно-цифрова. Вона передбачає впевнене, а водночас критичне застосування інформаційно-комунікаційних технологій для створення, пошуку, обробки, обміну інформацією на роботі, в публічному просторі та приватному спілкуванні; інформаційну й медіа-грамотність, основи програмування, алгоритмічне мислення, робота з базами даних, навички безпеки в інтернеті та кібербезпеці; розуміння етики роботи з інформацією (авторське право, інтелектуальна власність тощо).

У статті «Апгрейд» для мозку» Н. Кулик наголосила, що у світі використовуються прийняті в 2008 р. міжнародні стандарти ЮНЕСКО.

Концептуальні проблеми розвитку сучасної гуманітарної та прикладної науки

Матеріали II Всеукраїнського науково-практичного симпозиуму (м.Івано-Франківськ, 20-21 квітня 2018 р.)

Дослідниця наголошує, що за цими стандартами визначають три рівні ІКТ-компетентності, які можна дуже просто схарактеризувати – «для себе», «для учнів», «для суспільства». Якщо педагог опановує щось нове «для себе» – з цікавості, вивчає якісь основні інструменти, починає потроху щось впроваджувати, але нічого принципово не змінює, – це перший рівень, так звана цифрова грамотність. Другий рівень – коли вчитель працює вже з учнями, знає багато корисних ресурсів, активно застосовує на практиці проектні та інтерактивні технології. Коли педагог досяг третього рівня ІКТ-компетентності, він своїми знаннями ділиться не лише із своїми учнями: створюючи сайт або блог, він знає, що побачити опубліковане можуть усі люди. Учитель не може бути тією людиною, яка один раз чогось навчилась і заспокоїлася, «забронзовіла» у своїй величі. Розвиток цифрових технологій – ще настільки швидкоплинний процес, що «людині третього рівня» потрібно постійно змінюватися, перезавантажуватися й оновлюватися. Тож головне завдання сучасного вчителя, для якого ІКТ-компетентність – не лише модний тренд, а передусім засіб професійного зростання, у тому, щоб від простої комп'ютерної грамотності – знання тієї чи іншої кнопки – зрости до рівня такого майстра, який повністю стає навігатором навчального процесу [3].

Про важливу проблему, яку доведеться вирішувати в найближчому майбутньому – невідповідність стану загальної середньої освіти в Україні потребам суспільства XXI ст. йдеться у статті «В очікуванні змін. Якісна, сучасна і доступна – саме такою буде Нова українська школа». Автор Д. Матат наголошує на тому, що чимало представників вищої освіти скаржаться на падіння рівня якості навчання у школі. Вивчаючи це питання, орієнтуючись на ІТ-галузь, запропоновано посилити профорієнтаційну роботу в школах. Сьогодні чимало студентів, розуміючи, що «це не їхнє», полишають навчання у вишах. Щодо професійності: в одній з областей 15% учителів інформатики суміщають викладання предмета із трудовим навчанням. На думку фахівців, це – неприпустимо. Тому необхідно залучати до викладання студентів ВНЗ, які вже мають необхідну підготовку [4, с. 4].

Отже, що таке змішане навчання і як саме онлайн-навчання змінить освіту в Україні? На думку І. Примаченка, на заваді швидкому реформуванню вітчизняної освітянської галузі стоять три перепони: кошти, час і брак висококваліфікованих викладачів. Зокрема, у нас абсолютно немає часу «на розкачування». В Україні 17 тисяч шкіл і 400 тисяч учителів, і для того, щоб їх перевчити, треба чимало часу. За цей період може «загинуть» найкраща ідея освітянської реформи. Тому саме масові онлайн-курси є можливістю вирватися із цього «трикутника». Онлайн-курси – це заздалегідь записані лекції, автоматизовані завдання,

Концептуальні проблеми розвитку сучасної гуманітарної та прикладної науки

Матеріали II Всеукраїнського науково-практичного симпозиуму (м.Івано-Франківськ, 20-21 квітня 2018 р.)

які оцінюють рівень знань слухачів, і форум, на якому можна спілкуватися з викладачами. Витрати на навчання з розрахунку на одного студента будуть мінімальними. Необхідний курс найвищої якості можна розробити максимум за півроку [1]. Заняття онлайн дають можливість здобути базові знання і підвищити свій рівень освіти, але, як свідчить статистика, ці курси закінчують лише 10 % слухачів. Аби вони допомогли реформувати систему освіти, їх варто включати в навчальний процес – вишів, профтехучилищ, шкіл. Це і є змішане навчання. Така форма використання цифрових технологій в організації навчального процесу є набагато ефективнішою, ніж просто дистанційні уроки.

Змішане навчання дає можливість, зокрема, подолати «проблему 10 %». Пілотний проект і запровадження такої форми здобуття знань у чотирьох ВНЗ засвідчили: поєднання онлайн-лекцій з аудиторними заняттями та спілкуванням студентів з викладачем підвищує ефективність навчання на 35 %. Викладач може оперативно проконтролювати, як студенти засвоюють матеріал, спрямувати їхні зусилля в потрібне русло та спонукати кожного до подальшої роботи. Звісно, технології такого поєднання можуть бути різними. За змішаного навчання замість лекції студенти або школярі дивляться онлайн-лекції, можуть ставити запитання на форумі курсу. В офлайн залишається робота на семінарах, виконання лабораторних робіт тощо. Ї обов'язково – індивідуальний контроль над результатами навчання [1, с. 8].

І. Примаченко зазначає, що зміниться власне роль викладача. Він вважає, що замість ретранслятора, «живої книжки», яка просто озвучує ті чи інші теми, викладач стане навігатором в освітньому просторі, допомагатиме знайти важливу інформацію, розібратися зі складними моментами. Робота викладача стане більш творчою, але вимоги до його кваліфікації також зростуть [1, с. 8].

Автором статті наголошено на тому, що одним із завдань Prometheus на 2017 р. визначено створення курсу програмування, елементи якого можна буде запроваджувати в загальноосвітніх навчальних закладах. На думку І. Примаченка, це дасть змогу швидко, якісно й безкоштовно навчити дітей основ програмування навіть у тих школах, де вчителі не вміють програмувати [2, с. 8]. Ще один пріоритет 2017-го – розробка онлайн-курсу англійської мови для шкіл. Приклад адаптивного навчання – вивчення іншомовних слів з допомогою онлайн-курсів найкращих вишів світу. Слухачеві обов'язково запропонують використати нові слова під час виконання завдань. Якщо цього не зробити, слово «повертатиметься» знову й знову, аж доки слухач курсів не вивчить його на «відмінно» [1, с. 8]. Отже, аналіз засвідчив не лише наявність теоретичного обґрунтування інформаційно-цифрової компетентності

випускника закладу загальної середньої освіти, а й виправдані практичні кроки по її формуванню.

Список використаних джерел

1. Галата С. Змішана освіта: подружити «онлайн» / Світлана Галата // Освіта України. – 2017. – 6 лют. (№ 4). – С. 8–9.
2. Концепція «Нова українська школа». – Електронний ресурс – Режим доступу: <https://mon.gov.ua/ua/osvita/zagalna-serednya-osvita/nova-ukrayinska-shkola>
3. Кулик Н. «Апгрейд» для мозку / Наталія Кулик // Освіта України. – 2017. – 30 січ. (№ 3). – С. 7.
4. Матат М. В очікуванні змін. Якісна, сучасна і доступна – саме такою буде Нова українська школа / Дарина Матат // Освіта України – 2017. – 23 січ. (№ 2) – С. 4.

Копистинська Ірина Михайлівна,
*завідувач кафедри журналістики,
реклами та зв'язків з громадськістю
Університету Короля Данила (м. Івано-Франківськ, Україна)*
Лаєрів А. І.,
*студентка групи Рс-2015
Університету Короля Данила*

ГЕНДЕРНА НЕРІВНІСТЬ НА СТОРІНКАХ МІСЦЕВОЇ ПРЕСИ (НА ПРИКЛАДІ ГАЗЕТИ «РЕПОРТЕР»)

Сьогодні питання гендерної рівності все частіше піднімається у нашому суспільстві. Засоби масової інформації як інститут громадянського суспільства повинні адекватно реагувати на такі запити і намагатися бути гендерно-збалансованими. Проте свіжі дослідження свідчать про те, що й досі чоловікам надається перевага не тільки в політиці, економіці, бізнесі, а й у ЗМІ. Так, за даними «Детектор медіа» та Інституту масової інформації, у медіа матеріали про чоловіків з'являються утричі частіше, аніж про жінок. «У ролі експертів журналісти залучають жінок ще менше — лише у 19% випадків (тобто тільки у кожному п'ятому матеріалі)» [1].

Викладачі кафедри журналістики, реклами та зв'язки з громадськістю здійснили аналіз окремих видань Прикарпаття, зокрема, друкованої громадсько-політичної газети «Галичина», друкованого суспільно-аналітичного тижневика «Галицький кореспондент», інтернет-

Концептуальні проблеми розвитку сучасної гуманітарної та прикладної науки

Матеріали II Всеукраїнського науково-практичного симпозиуму (м.Івано-Франківськ, 20-21 квітня 2018 р.)

видання Kurs.if.ua та ділового журналу «Місто» щодо гендерного балансу. Він засвідчив, що у регіональних ЗМІ теж переважають образи чоловіків. Вони домінують в інформації щодо політичної, економічної сфери, їх репрезентація стосується в основному ділового та виробничого контексту. Натомість жінки більше з'являються у сфері культури, освіти, побуту. Однак цей аналіз на сьогодні є неповним, оскільки у ньому репрезентовані не усі видання Прикарпаття. Тому актуальним є продовження вказаного дослідження.

Отож метою цієї статті є пошук відповіді на питання про гендерний баланс в друкованих ЗМІ на Прикарпатті.

Об'єкт дослідження: регіональна газета «Репортер».

Хронологічні рамки дослідження - березень 2018 року.

Методологія дослідження передбачала оцінку за такими пунктами:

1. Кількість фото чоловіків жінок на першій сторінці
2. Кількість тем присвячених чоловікам та жінкам, що винесені на першу сторінку
3. Герої ТОП-статті: чоловіки/жінки;
4. Топ-інтерв'ю присвяченні різним статтям;
5. Головне фото на першій сторінці;
6. Автори статей;
7. Кількість фото чоловіків та жінок у виданні;
8. Кількість матеріалів у виданні, присвячених чоловікам та жінкам;
9. Кількість експертів різної статі.

Результати визначалися за формулою [2]

$$\frac{y_1}{x_1} + \frac{y_2}{x_2} + \frac{y_3}{x_3} + \frac{y_4}{x_4} + \frac{y_5}{x_5} + \frac{y_6}{x_6} + \frac{y_7}{x_7} + \frac{y_8}{x_8} + \frac{y_9}{x_9} / 9 = ?$$

де Y – кількість чоловіків, X – кількість жінок, $1...9$ – категорії.

Відповідно, якщо співвідношення чоловіків та жінок у кожній з категорій ідеальне, баланс дорівнює 1 (50\50, тобто балансу у висвітленні чоловіків та жінок дотримано). Відповідно, якщо баланс менше 1, то в матеріалах ЗМІ переважають жінки і навпаки, якщо більше одиниці - то переважають чоловіки [2].

Аналіз випусків газети поданий у таблицях 1-4

Таблиця 1

Аналіз на визначення гендерної рівності газета «Репортер» випуск №9 (01.03.2018)

Критерій	Чоловіки	Жінки
Кількість фото чоловіків та жінок на першій сторінці	1	-
Кількість тем, присвячених чоловікам та жінкам, що винесені на першу сторінку	1	-
Герої топ-статті: чоловіки\жінки	2	1

Концептуальні проблеми розвитку сучасної гуманітарної та прикладної науки

Матеріали II Всеукраїнського науково-практичного симпозиуму (м.Івано-Франківськ, 20-21 квітня 2018 р.)

Інтерв'ю присвячені різним статтям	2	1
Головне фото на першій сторінці	1	-
Автори статей	4	15
Кількість фото чоловіків та жінок у виданні	15	11
Кількість матеріалів у виданні, присвячених чоловікам та жінкам	11	6
Кількість експертів різної статі	5	1
РЕЗУЛЬТАТ	1,05	

Результати підрахунку свідчать, що в аналізованому номері незначно переважають чоловіки, гендерний баланс майже дотримано.

Таблиця 2

Аналіз на визначення гендерної рівності газета «Репортер» випуск №10 (08.03.2018)

Критерій	Чоловіки	Жінки
Кількість фото чоловіків та жінок на першій сторінці	1	2
Кількість тем, присвячених чоловікам та жінкам, що винесені на першу сторінку	1	2
Герої топ-статті: чоловіки\жінки	2	3
Інтерв'ю присвячені різним статтям	4	8
Головне фото на першій сторінці	1	2
Автори статей	4	15
Кількість фото чоловіків та жінок у виданні	9	10
Кількість матеріалів у виданні, присвячених чоловікам та жінкам	3	6
Кількість експертів різної статі	5	1
Результат	1,04	

Результати підрахунку свідчать, що в аналізованому номері незначно переважають чоловіки, гендерний баланс майже дотримано.

Таблиця 3

Аналіз на визначення гендерної рівності газета «Репортер» випуск №11 (15.03.2018)

Критерій	Чоловіки	Жінки
Кількість фото чоловіків та жінок на першій сторінці	1	-
Кількість тем, присвячених чоловікам та жінкам, що винесені на першу сторінку	1	-
Герої топ-статті: чоловіки\жінки	4	1
Інтерв'ю присвячені різним статтям	5	3

Концептуальні проблеми розвитку сучасної гуманітарної та прикладної науки

Матеріали II Всеукраїнського науково-практичного симпозиуму (м.Івано-Франківськ, 20-21 квітня 2018 р.)

Головне фото на першій сторінці	1	-
Автори статей	7	9
Кількість фото чоловіків та жінок у виданні	9	7
Кількість матеріалів у виданні, присвячених чоловікам та жінкам	2	2
Кількість експертів різної статі	4	1
Результат	1,75	

Результати підрахунку свідчать, що в аналізованому номері значно переважають чоловіки.

Таблиця 4.

Аналіз на визначення гендерної рівності газета «Репортер» випуск №12 (22 березня 2018)

Критерій	Чоловіки	Жінки
Кількість фото чоловіків та жінок на першій сторінці	1	-
Кількість тем, присвячених чоловікам та жінкам, що винесені на першу сторінку	1	-
Герої топ-статті: чоловіки\жінки	3	2
Інтерв'ю присвячені різним статям	2	2
Головне фото на першій сторінці	1	-
Автори статей	7	11
Кількість фото чоловіків та жінок у виданні	12	5
Кількість матеріалів у виданні, присвячених чоловікам та жінкам	3	2
Кількість експертів різної статі	6	1
Результат	1,78	

Результати підрахунку свідчать, що в аналізованому номері теж значно переважають чоловіки.

Підсумовуючи результати, можна побачити тенденцію до збільшення наприкінці місяця чоловічої присутності у газеті «Репортер». Якщо у 9 і 10 числах гендерний баланс був майже збережений, що очевидно зумовлене відзначенням Міжнародного жіночого дня, то у публікаціях № 11 та 12 чоловіча стать серед експертів, інтерв'ююваних чи головних героїв топ-статті – є абсолютною більшістю.

Список використаних джерел

1. У новинах українських ЗМІ жінок згадують втричі рідше, ніж чоловіків – дослідження [Електронний ресурс]. – Режим доступу:

<http://imi.org.ua/monitorings/u-novynah-ukrajinskyh-zmi-zhinok-zhaduyut-vtrychi-ridshe-nizh-cholovikiv-doslidzhennya/>

2. *Методологія моніторингу гендерного балансу в друкованих та інтернет-ЗМІ* [Електронний ресурс]. – Режим доступу: <http://imi.org.ua/monitorings/metodologiya-monitoringu-gendernogo-balansu-v-drukovanih-ta-internet-zmi/>

Місягіна Ірина Михайлівна,

канд. філол. наук, доц.

завідувач кафедри перекладу та філології

Університету Короля Данила (м. Івано-Франківськ, Україна)

УХИЛЬНІСТЬ У КОМУНІКАТИВНО ОРІЄНТОВАНИХ СТУДІЯХ

Дослідження ухильності в комунікативно-орієнтованому трактуванні здійснювалось із урахуванням положень теорії мовленнєвих актів (Р. Конрад [5], Л. М. Медведєва [6], Дж. Остін [8], Дж. Серль [11], А. М. Приходько [10]), теорії мовленнєвої діяльності (Н. Д. Арутюнова [1], Є. Ф. Соботович [12], Дж. Крамш [15]); теорії мовленнєвого спілкування (В. В. Богданов [3], Ю.А.Сорокін [13], П. Браун, С. Левінсон [14]); теорії мовленнєвого впливу (А.М. Баранов [2], О.В. Дмитрук [4], Г.Г. Почепцов [9]).

Оскільки ухильня від надання інформації має цільову спрямованість, згідно з якою виконується певна послідовність комунікативних дій, яка втілюється різними способами та засобами з врахуванням особливостей ситуації та контексту, норм та стереотипів спілкування, вважаємо доцільним дослідження ухильності як КС (слідом за К. Хайландом, А.В. Ярхо, О.В. Пономаренко, О.М. Ільченко).

Ухильність розглядається з позиції реалізації нею інформативної функції комунікації і досліджується у прямому та тісному взаємозв'язку із інформацією, що передається під час мовлення.

У такому ракурсі функція ухильності полягає в забезпеченні такого спілкування, результатом якого є уникнення надання [комунікативно значущої] інформації. Комунікативно значуща інформація – це інформація, яку потребує адресат у конкретній ситуації і умовах спілкування. Така інформація задовольняє інформаційні потреби адресата на визначеному етапі спілкування.

Проте ухильність може також реалізувати інші функції комунікації, спрямовані не на повідомлення / неповідомлення інформації, а на сам

Концептуальні проблеми розвитку сучасної гуманітарної та прикладної науки

Матеріали II Всеукраїнського науково-практичного симпозиуму (м.Івано-Франківськ, 20-21 квітня 2018 р.)

процес інтеракції, для прикладу, виконувати фактичну або маніпулятивну функції комунікації.

Фатична функція комунікації слугує для регуляції соціальних стосунків комунікантів, підтримання контакту між співрозмовниками. Якщо інформативна функція передбачає реалізацію ухильності через маніпуляцію інформацією, то фатична функція ухильності слугує для підтримання необхідного психологічного зв'язку з комунікантом, створенню контакту, уникнення критики адресата, збереження його комунікативного статусу на належному рівні.

Не можна заперечувати ролі ухильності в забезпеченні маніпулятивної функції комунікації, адже будь-яка ситуація „ухилення” передбачає певну маніпуляцію інформаційними параметрами комунікації, що в результаті призведе до зміни поглядів, думок та потреб адресата, модифікації його поведінки, виконання бажаних для адресанта дій.

Багатофункціональність явища ухильності створює широкі можливості для його практичного застосування в різних наукових течіях та теоріях.

У теорії наративності ухильність може застосовуватись для опису, розповіді про щось у формі комплексу стійких образів, утворень, що в загальному створюють цілісну картину оповіді про певну подію згідно із законами певного літературного жанру.

Наративність як теорія про способи та механізми повідомлення дійсності через призму її сприйняття наратором значну увагу надає суб'єкту автора як творцю наративу. Залежно від комунікативного регістру та установок автора наратив може мати форму розповіді, яка використовує дистанціювання або персоналізацію як способи ухильності, коли оповідач чітко відмежовує свою особу від суб'єкта дії вираженого в наративі (техніка розмежування „своїх-чужих”) або, навпаки, уособлює себе із суб'єктом дії (техніка персоналізації „ми”).

В межах цієї теорії ухильність можна трактувати як техніку подання, розповіді про певну подію. Така структура могла б входити до певних наративних схем і уможливити поглиблення знань про внутрішні механізми функціонування певної жанрово-стилістичної форми.

В аспекті виконання ухильністю маніпулятивної та фатичної функцій комунікації виникає питання дослідження ухильності у сферах практичної риторики, гомілетики та лінгвістичної демагогії.

Риторика (від грец. *rhetor* – оратор) – теорія ораторського мистецтва і художнього слова загалом, яка передбачає розвинуту літературно-теоретичну та літературно-критичну рефлексію, що ґрунтується на прийомах переконання та законах мовленнєвого впливу [7].

Концептуальні проблеми розвитку сучасної гуманітарної та прикладної науки

Матеріали II Всеукраїнського науково-практичного симпозиуму (м.Івано-Франківськ, 20-21 квітня 2018 р.)

Практична риторика пов'язана із переконливим, ефективним мовленням, здатністю за допомогою мовлення завойовувати визнання, згоду, симпатію, співчуття, підтримку слухачів; змусити їх діяти певним чином для отримання бажаного ефекту.

Інструментарій риторики, яка в цьому аспекті трактувалась як мистецтво створювати прикрашене, пишне, побудоване за канонами естетики мовлення, використовувався також у гомілетичі для складання церковних проповідей.

Застосування ухильності в риториці та гомілетичі має „позитивний” характер, оскільки передбачає створення механізмів успішної комунікації, уникнення „гострих кутів” – небезпечних моментів під час комунікації, що можуть призвести до комунікативної невдачі, втрати контакту із слухачами, неотримання ними основної ідеї повідомлення.

У світі риторики та гомілетики ухильність трактується не як повідомлення спотвореної, неправдивої інформації, а подання інформації під певним кутом бачення, подання її в пом'якшеній, спрощеній або наближеній формі для того, щоб покращити її розуміння, наголосити на важливих моментах, спрямувати увагу аудиторії у правильному руслі. Реалізація оратором ухильних висловлень у промові дасть йому можливість підготувати підґрунтя для отримання менш негативних відгуків від тих слухачів, які налаштовані критично до певної інформації, полегшити процес їх переконування тощо.

На відміну від риторики та гомілетики, у яких реалізація ухильності не заперечує високих морально-естетичних поглядів мовця, у демагогії ухильність є, радше, негативним явищем, реалізованим без дотримання морально-естетичних норм комунікації та спрямованим на досягнення цілі нечесними способами.

Демагогія (від грец. *demagogia*, від *demos* – народ і *ago* – веду) – обман через умисне викривлення фактів, неправдиві обіцянки, підлецування; лицемірне підлаштування до смаків малосвідомої частини населення для досягнення політичних цілей [7].

Демагогія забезпечує, передусім, втілення маніпулятивної функції комунікації, тобто зміну стану, поведінки, ціннісно-мотиваційної сфери співрозмовника за допомогою подання спотвореної, неправильної, неправдивої інформації, яка повністю або частково не відповідає дійсності.

Лінгвістична демагогія використовується мовцем для того, щоб здійснити інформаційний вплив на співрозмовника, нав'язати йому свою думку, ухилитись від надання інформації.

Таким чином, дослідження ухильності ведеться у сферах риторики, гомілетики, лінгвістичної демагогії, наративності. Ухильність може

виконувати декілька функцій: маніпулятивну, фатичну, інформативну, серед яких основна увага надається інформативній функції.

Список використаних джерел

1. Арутюнова Н.Д. Истоки, проблемы и категории прагматики / Н.Д. Арутюнова, Е.В. Падучева // Новое в зарубежной лингвистике. – М. : Прогресс, 1985 – Вып. 16. – С. 3–42.
2. Баранов А.Н. Что нас убеждает? / А.Н. Баранов. – М. : Знание, 2001.– 63[1] с.
3. Богданов В.В. Речевое общение. Прагматические и семантические аспекты / В.В. Богданов. – Ленинград : Ленинградский ун-т, 1990. – 88 с.
4. Дмитрук О.В. Вплив екстралінгвальних факторів на вибір маніпулятивних стратегій (на матеріалі сучасної англійської мови) / О.В Дмитрук // Мовні і концептуальні картини світу . – 2003. – № 10. – С. 141–145.
5. Конрад Р. Вопросительные предложения как косвенные речевые акты / Р. Конрад // Новое в зарубежной лингвистике. Прагматика. – М. : Прогресс, 1985.– Вып. 16 – С. 349–384.
6. Медведева Л.М. До типології мовленнєвих актів / Л.М. Медведева // Мовознавство. – 1989. – № 3. – С. 8–18.
7. Национальная философская энциклопедия. [Электронный ресурс]. – Режим доступа : <http://terme.ru/dictionary>
8. Остин Дж. Слово как действие / Дж. Остин // Новое в зарубежной лингвистике. Вып. 17 : Теория речевых актов. — М., 1986. – С. 22 – 129.
9. Почепцов Г.Г. Имиджелогия : теория и практика / Г.Г. Почепцов. – К. : СПАДЕФ, 1998. – 390 с.
10. Приходько А.М. Дискурсивные акты: прагмасемантика и прагматипология / А.М. Приходько // Когниция, коммуникация, дискурс. Междунар. сб. научн. тр. – Х. : ХНУ, 2010. – Вып. 1. – С. 101–122 – Режим доступа : <https://sites.google.com/site/cognitiondiscourse>
11. Серль Дж. Р. Косвенные речевые акты / Дж. Серль // Новое в зарубежной лингвистике. – М., 1986. – № 17. – С. 195–222.
12. Соботович Е.Ф. Структура речевой деятельности и механизмы ее формирования / Е.Ф. Соботович. – К., 1997. – 44 с.
13. Сорокин Ю.А. Теоретические и прикладные проблемы речевого общения / Ю.А. Сорокин, Е.Ф. Тарасов, А.М. Шахнарович. – М. : Наука, 1979. – 326 с.
14. Brown P. Politeness. Some universals in language usage / Penelope Brown, Stephen Levinson. – Cambridge : CUP, 1987. – 345 p.

15. Kramersch G. Language and Culture / Kramersch G. – Oxford : OUP, 1998. – 144 p.

Подоляк У.С.,

асистент кафедри перекладу та філології

Університету Короля Данила (м. Івано-Франківськ, Україна)

ПОБУДОВА ЛЕКСИКО-СЕМАНТИЧНОГО ПОЛЯ «ВОГОНЬ» В АНГЛІЙСЬКІЙ МОВНІЙ СИСТЕМІ

Про закономірності семантичних зв'язків між мовними одиницями і системний характер лексики писали наприкінці ХІХ – на початку ХХ століття (Г. Ібсен, Р. Мейер, О. Потебня, М. Покровський та ін.). “Поле” як лінгвістичне явище перебуває в центрі уваги мовознавців протягом останніх десятиліть. Лінгвіст Й. Трір [1] став основоположником теорії про системний характер мови, розробивши нові принципи системного аналізу лексики та використавши у своїх дослідженнях фактичний матеріал.

Мовознавець Л. Вейсгербер [2] приділяв увагу словесним полям, досліджуючи безпосередньо значення слів та розглядав поле як окрему систему. Для того щоб створити поле, Л.Вейсгербер виходив із головного слова, яке вивчаючи диференціальні ознаки значень слів у полі, допомогло сформулювати основи компонентного аналізу

Мовознавець Г.Іпсен вважав, що тільки слова, споріднені за змістом,можуть утворювати одну семантичну групу. [2].

Науковцем В. Порцігом при розгляді “семантичного поля” на перший план були висунуті слова як самостійні мовні одиниці. Дослідник намагався виокремити зв'язки, що закладені в самих значеннях слів: “Його поля – прості співвідношення, які складаються з дієслова та суб'єкта чи об'єкта або прикметника й іменника” [3, с. 192]. Домінуючими стали слова, здатні виражати ознаки та виконувати предикативну функцію, тобто дієслова та прикметники. Було доведено, що лише дієслово та прикметник можуть бути ядерним елементом семантичного поля. На думку Порціга “семантичне поле” ґрунтується на валентних властивостях слів .

На думку Р.Мейєра існує три типи семантичних полів:

- 1) природні (назви дерев, тварин, частин тіла та ін.),
- 2) штучні (назви військових звань, складові частини механізмів та ін.),

Концептуальні проблеми розвитку сучасної гуманітарної та прикладної науки

Матеріали II Всеукраїнського науково-практичного симпозиуму (м.Івано-Франківськ, 20-21 квітня 2018 р.)

3) напівштучні (термінологія мисливців і рибалок, етичні поняття та ін. [1, с. 105]).

Семантичний клас він визначає як впорядкованість певного числа виражень з тієї чи іншої точки зору, тобто з позиції якої-небудь однієї семантичної ознаки, яку автор називає диференціюючим фактором.

Сам термін “семантичне поле” на сьогодні все частіше замінюється більш вузькими лінгвістичними термінами: лексичне поле, синонімічний ряд, лексико-семантичне поле та інші. Кожен з цих термінів більш чітко визначається як тип лексичних одиниць, що входять в поле так і види зв'язку між ними. Лексико-семантичні поля характеризуються зв'язком слів або їх окремих значень, системним характером цих зв'язків, що забезпечує безперервність смислового простору. Кожне поле – це своєрідна мозаїка слів, і кожне окреме слово має певне місце в лексико-семантичному просторі.

Вогонь має непересічне значення у безпосередньо чуттєвому прийнятті людиною світу, його джерела та вияви відіграють виняткову роль у житті людини, виступаючи як складник і природного, і культурного довкілля людини, як складова найрізноманітніших технологій, спрямованих на підтримання й забезпечення життєдіяльності людини. [4, с. 6] Багато наукових праць останнім часом присвячено аналізу лексико-семантичних груп, які є вербалізаторами концепту fire. Серед молодих дослідників у цьому напрямі виділяються розвідки Д. Д. Хайруліної, І. І. Іллів-Паска, А.В. Педченко, К.С. Верхотурової, В.В.Литвинової. Так, мовознавець Д. Д. Хайруліна у ряді публікацій виділила основні та додаткові ознаки лексеми fire, на основі тлумачних та лексикографічних джерел, проаналізувала специфічні особливості реалізації концепту fire [5, с. 84].

Діахронічне вивчення семантики ключової лексеми fire показує її належність до лексики англійської мови: в давньоанглійській були відомі “fyr” “вогонь” і “furan” “різати, відрізати, рубати” [6, с. 141].

“Словник сучасної англійської мови” видавництва Лонгман виділяє основне значення лексеми fire як іменника (у цій же словниковій статті наводяться також сталі неідіоматичні та ідіоматичні словосполучення, де даний іменник виступає власне в цьому та інших, похідних значеннях). Словник української мови” в 11-ти томах подає лише 7 дефініцій лексеми вогонь, що співвідноситься з фразеологічними сполуками, вжитими у першому, вихідному значенні .

1. Подум'я, що знищує різні печі (start a fire, put out a fire, fight a fire, a fire breaks out, forest fire, brush fire, house fire);

2. Вогонь для опалення/приготування їжі, вогнище (by the fire/in front of the fire, a camp fire, make/build/start/light a fire);

Концептуальні проблеми розвитку сучасної гуманітарної та прикладної науки

Матеріали II Всеукраїнського науково-практичного симпозиуму (м.Івано-Франківськ, 20-21 квітня 2018 р.)

3. Обладнання для опалення (turn the fire on/off, turn the fire up/down);
4. Стрільянина, вогонь з вогнепальної зброї (enemy fire, be in the line of fire);
5. Напад/сувора критика (be/come under fire);
6. Дуже сильні емоції, що не дозволяють думати ні про що інше (the fire of religious fanaticism);
7. Сильне бажання досягти чогось (fire in your belly);
8. Дуже болісні відчуття від пораненої чи хворої частини тіла (be on fire);
9. (анг. розм.) Про вчинок, який змушує ледачу людину розпочати роботу (light a fire under smb);
10. Про дуже складні й небезпечні для людини дії (go through fire and water);
11. У релігійному окресленні пекла (fire and brimstone) [7, с. 597].

Крім того, у словнику наводяться фраземи з цією лексемою, які описуються у складі інших словникових статей: add fuel to the fire “підливати масла у вогонь” [7, с. 17], fight fire with fire “використовувати в боротьбі з ворогом його ж методи” [7, с. 589], get on like a house on fire “швидко і легко просуватися вперед, швидко поширюватись, робити великі успіхи,” [7, с. 790], hang fire “зволікати, вичікувати” [7, с. 736], play with fire “гратися з вогнем” [7, с. 1251], set the world on fire “зробити щось незвичайне, дістати місяць з неба” [7, с. 1905], there is no smoke without fire “дим без вогню не буває” [7, с. 1562].

Дослідниця Д. Д. Хайруліна виділила додаткові ознаки лексеми fire, котрі не були відзначені в тлумачних словниках: 1) корисний інструмент людської діяльності: source of heat and light, means of cooking, essential; 2) амбівалентне явище: friend and evil of a man, more of a taker than of a giver, good when under control; 3) магічно-релігійна сила, ознака божественного впливу: God, the gift of the world, magical; 4) нове життя: new life, changes, destiny; 5) чоловіче начало: masculine; 6) мучеництво, біль: survival, hell, pain, agony, fever; 7) домашній затишок: comfort, warm, cosy, romantic; 8) центр, сімейне коло: family, campfire, bonfire; 9) свято, веселощі: fireworks, fun, barbeque, Christmas [5, с. 84].

Як вказував Г.В. Колшанський, сутність процесу номінації не в тому, що мовний знак позначає річ, а у тому, що він репрезентує деяку абстракцію як результат пізнавальної діяльності [8, с.36]. Враховуючи, що номінуватися можуть не лише предмети, а й явища та ситуації, очевидним стає той факт, що у процесах номінації задіяні не лише окремі слова, а й сполучення слів, словосполучення і навіть речення. Тобто синонімічний ряд лексеми “fire” включає слова, що частково або

Концептуальні проблеми розвитку сучасної гуманітарної та прикладної науки

Матеріали II Всеукраїнського науково-практичного симпозиуму (м.Івано-Франківськ, 20-21 квітня 2018 р.)

повністю співпадають за концептуальним значенням, але відрізняються сферою вживання, поєднанням, відтінками концептуального значення.

Таким чином, спостереження підтверджують, що його вогонь має в житті людини супроводжує її впродовж усього життя в різних сферах її діяльності, причому не лише як фізико-хімічне явище, а і як відображення цього явища в мові, котре відіграє тут важливу роль знаряддя позначення і вираження різних явищ і об'єктів у дуже різний спосіб пов'язаних із вогнем.

Список використаних джерел

- 1.Левицький В.В., Огуй О.Д., Кійко Ю.С., Кійко С.В. Апроксимативні методи вивчення лексичного складу. – Ч.: УТА, 2000. – 196 с.
- 2.Антомонов А.Ю. Исследование структурной организации лексикосемантического поля: Дис. канд. филол. наук: 10.02.19. – К., 1987.- 215с.
- 3.Черная А. И. Фразер-семантическое поле и фразеологический синонимичный ряд // Фразеологическая система английского языка: Межвузовский сборник научных трудов. – Челябинск, 1985.- 209 с.
- 4.Черниш Т.О. Слов'янська лексика в історико-етимологічному висвітленні (гніздовий підхід): Монографія. – К.: Либідь, 2003. – 341 с.
- 5.Хайруллина Д. Д. Концепт “огонь” в английском и татарском языковом сознании (из опыта проведения ассоциативного эксперимента) // Вестн. Челяб. гос. ун.-та.- 2009. – № 17 (155). – Филология. Искусствоведение. – Вып. 32. – С. 81–85.
- 6.Маковский М. М. Удивительный мир слов и значений: иллюзии и парадоксы в лексике и семантике. – М.: Высш. шк., 1989. – 200 с.
- 7.Longman Dictionary of Contemporary English. Pearson Education Limited. – 2003. – 572p.
- 8.Кубрякова Е. С. Части речи в ономазиологическом освещении / Е. С. Кубрякова. – М.: Наука. – 115 с.

Пуш Олександра Михайлівна,
*асистент кафедри перекладу та філології
Університету Короля Данила (м. Івано-Франківськ, Україна)*

ЗАСОБИ ВИРАЖЕННЯ ФУНКЦІОНАЛЬНО-СЕМАНТИЧНОГО ПОЛЯ РОДУ В АНГЛІЙСЬКІЙ МОВІ

У функціональній граматиці об'єктом дослідження є функції морфологічних, синтаксичних і лексичних одиниць. Таке дослідження може проводитися у двох напрямках – від функцій до засобів їх реалізації і від засобів до їх функцій. Перший підхід є основним, бо практично людина під час комунікації підбирає мовні засоби для вираження певної думки. Проте й другий підхід має вагоме значення, особливо коли застосовується сукупно з першим [1, с. 8–26].

Ми поділяємо думку О. Бондарка про те, що ФСП – це «система різнорівневих засобів певної мови (морфологічних, синтаксичних, словотвірних, лексичних, а також комбінованих – лексико-синтаксичних тощо), які взаємодіють на основі спільності їх функцій, що базуються на тій чи іншій семантичній категорії». Отже, ФСП – це семантична категорія в поєднанні із системою засобів її вираження в окремій мові [2, с. 381].

Можна сказати, що ФСП – це семантична категорія в поєднанні із системою засобів її вираження в окремій мові. А поле – це білатеральна єдність, яка містить план вираження і план змісту. План змісту ФСП роду вербалізується семантичною категорією роду та її складовими, а план вираження представлений різноманітними морфологічними, словотвірними, синтаксичними й лексичними засобами. Граматика, яка ґрунтується на принципі поля, має можливість інтегрувати в єдину систему ті мовні засоби, що в традиційній граматиці розділені відповідно до рівнів мовної системи [1, с. 348].

ФСП роду ґрунтується на сукупності різних мовних засобів, які не створюють єдиної гомогенної системи форм, відповідно, воно поліцентричне. Оскільки в основі ФСП роду лежить поділ на істоти й неістоти в англійській мові, то можна виділити такі мікрополя роду, як masculine (man, husband, brother) і feminine (woman, wife, sister), neuter (book, house, forest) і common (friend, parent, doctor, teacher).

Категорія роду чітко опозиційна й формується двома опозиціями, які пов'язані між собою ієрархічно. Вища опозиція, характерна для всіх іменників, і ділить їх на назви осіб (person nouns: boy, girl, lady) та неосіб (non-person nouns: sun, sky, moon). Нижнє протиставлення відбувається в множині іменників – назв істот, ділячи їх на іменники чоловічого

(masculine: hero, king, nephew) і жіночого (feminine: heroine, madam, queen) роду [3, с. 272].

ФСП роду англійської мови конституюється підсистемами, що об'єднують елементи зі спільністю змісту, іноді також спільністю формальних показників і відображають поняттєву, предметну й функціональну подібність позначуваних явищ.

Лексичні засоби вираження роду сучасної англійської мови діляться на приховані (гетеронімія) і відкриті (словоскладання, суфіксація):

1. Центр ФСП роду становлять номінації з відкритими засобами вираження роду за допомогою деривації:

1.1. Суфіксація. Іменники жіночого роду утворюються за допомогою суфіксів:

- -ess: host–hostess; poet – poetess, actor – actress, waiter – waitress;
- -ette: conductorette, farmerette, usherette тощо;
- -ix оформляє головним чином терміни жіночого роду: administratrix, aviatrix, directrix, executrix, progenetrix тощо;
- -a оформляє головним чином запозичені іменники жіночого роду: ballerina, diva, geisha, sultana тощо [4, с. 85].

Передусім варто відзначити, що суфікси жіночого роду -ess, -ette (conduct-or-ette, farm-er-ette) у більшості випадків оформляють основи із суфіксами -er, -or. Отже, у свідомості мовців ці номінації асоціюються з чоловічою статтю, внаслідок чого виникає необхідність додаткової специфікації протилежної статі.

Проте можемо сказати, що суфікси -er, -or надають іменникам лише значення агентивності, з огляду на те що його похідні оформляють величезну кількість іменників подвійного роду:

doctor, driver, helper, liar, teacher, worker тощо [4, с. 83].

1.2. Словоскладання:

– займенник + іменник: dog – he-dog, bitch – she-dog. Живі істоти, стать яких зазвичай не становить інтересу для мовця, позначаються словоформою, яка не вказує на стать: fly ‘муха’, ‘worm’ черв’як [4, с. 83]

– іменник + іменник: основи, що вказують на жіночий рід:

1) lady, що займає в більшості випадків положення ад’юнкта в складному слові, також зустрічається і як окреме слово: lady-driver, lady-judge, ladylove, lady-lawyer тощо;

2) girl, maid/maiden, mistress, woman: salesgirl, schoolgirl, showgirl (на позначення особи жіночої статі за місцем роботи або навчання), barmaid, bridesmaid, chambermaid, maid of honour, nursemaid тощо, headmistress, postmistress, schoolmistress тощо, chairwoman, policewoman, saleswoman, sportswoman.

Властивості жіночого роду в цих номінаціях виражені лексично за допомогою додавання лексем woman, girl, maid/maiden, mistress, що

Концептуальні проблеми розвитку сучасної гуманітарної та прикладної науки

Матеріали II Всеукраїнського науково-практичного симпозиуму (м.Івано-Франківськ, 20-21 квітня 2018 р.)

можуть бути як першим, так і останнім елементом у слові: sportswoman і womanworker; словосполучення: іменник + іменник: основи, що вказують на чоловічий рід: конститuent у функції ад'юнкта billy, tom, наприклад: billy goat, tomcat, tom-swan.

2. Зона II ФСП роду становить закриті засоби вираження роду.

Гетеронімія (номінативний суплетивізм) характерна для іменників, рід яких визначається біологічно, розглядається як уроджена характеристика й не має явних експліцитних засобів вираження, тому це дає нам підстави вважати, що категорія роду є семантичною категорією: boar – sow, boy – girl, brother –sister, buck – doe, bull, steer – cow, cock – hen, husband –wife, ram – ewe, son – daughter, stallion – mare, uncle – aunt тощо [4, с. 83].

До структури поля входить значна кількість імпліцитно-маркованих лексем типу mother, son, king, queen тощо. Семантична структура кожного елемента поля в сукупності з частотою вживання в мовленні, належністю до літературної мови/діалекту, до загальноновживаної лексики/сленгу (жаргону, архаїзмів, неологізмів) тощо визначає віддаленість елементів від ядра поля, а також входження його до численних лексико-семантичних груп у складі поля.

Отже, в сучасній англійській мові рід виражається в основному лексично, хоча є іменники, в яких він виражений морфологічно (наприклад, суфікс -ess: gianttess, enchantress) або лексико-синтаксично (наприклад, She-Beaver, Elf-lady, Hobbit-lass). Функцію вирізнення роду іменника в реченні в англійській мові виконує особовий і присвійний займенники 3-ї особи однини, виступаю чи субститутом іменника в реченні, оскільки іменники не належать до певного визначеного роду й вибір займенника he, she чи it цілком залежить від авторської інтенції [5, с. 55].

Отже, ФСП роду – це система мовних засобів морфологічного, синтаксичного, словотворчого, лексичного рівнів, які об'єднані спільністю та взаємодією їх семантичних функцій і репрезентують у мові концептуальну категорію роду. У сучасній англійській мові категорія роду виражається на синтаксичному рівні, тобто заміщенням іменника займенниками 3-ї особи однини “he”, “she”, “it”. Найбільша кількість прикладів вираження роду була зафіксована саме на синтаксичному рівні, тобто за допомогою займенників 3-ї особи однини, а морфологічне вираження роду (за допомогою суфіксів і складання основ) було зафіксоване в меншості випадків. ФСП роду можна вважати концептуальним полем, яке репрезентує концепт роду в англійській картині світу.

Список використаних джерел

1. Бондарко А.В. Теория значения в системе функциональной грамматики (на материале русского языка) / А.В. Бондарко. – М. : Языки славянской культуры, 2002. – 736 с.
2. Лингвистический энциклопедический словарь / гл. ред. В.Н. Ярцева. – 2-е изд., доп. – М. : Большая рос. энцикл., 2002. – 709 с.
3. Федорова О.В. Гендерно-нейтральні експліцитно марковані назви осіб у структурі функціонально-семантичного поля статі сучасної англійської мови / О.В. Федорова // Сучасні тенденції розвитку мов. – К. : Вид-во НПУ ім. М.П. Драгоманова, 2011. – № 5. – С. 270–274.
4. Демідов Д.В. Лексичні засоби вираження категорії роду у сучасній англійській мові / Д.В. Демідов // Вісник ЛНУ імені Тараса Шевченка. – Луганськ : Вид-во ЛНУ імені Тараса Шевченка, 2011. – № 9 (220). – С. 82–90.
5. Blokh M.Y. A Course in Theoretical English Grammar / M.Y. Blokh. – М. : Высшая школа, 1983. – 383 р.

Рижий Ігор Борисович,
кандидат економічних наук,
доцент, професор кафедри реклами і
зв'язків з громадськістю Університету Короля Данила
(м. Івано-Франківськ, Україна)

РЕКЛАМНА ІНДУСТРІЯ

Рекламна індустрія знаходиться в постійному русі і трансформації. На це впливають цілий ряд факторів - політичних, економічних і соціальних, від яких залежить стан ринку. Найбільш значимі з них:

- Глобалізація бізнесу (тобто набуття бізнесом загальносвітових масштабів). Якщо на початку 1950-х рр. світ був розділений приблизно на 120 національних ринків, то на початку 1980-х рр. японські компанії - Mazda, Honda, Sony та інші - розміщують свої виробництва і штаб-квартири в США; американські компанії в Японії, Західній Європі. В кінці 1980-х з'являються нові території, раніше обмежені, а тепер перспективні для експансії транснаціональних корпорацій.

- Посилення конкуренції і ускладнення збуту. Постійно розширюється асортимент товарів і послуг. Фірми-виробники не можуть забезпечити собі монопольного становища і в основному орієнтуються на роботу в складних умовах, тобто розраховують на виживання при отриманні мінімального прибутку, що змушує знижувати ціни і

Концептуальні проблеми розвитку сучасної гуманітарної та прикладної науки

Матеріали II Всеукраїнського науково-практичного симпозиуму (м.Івано-Франківськ, 20-21 квітня 2018 р.)

скорочувати витрати. При цьому спостерігається зростання витрат на рекламу.

- **Перевантаженість медіазасобів.** Зростання вкладень в рекламу, від телереклами до щитів і банерів в Інтернеті, призводить до зниження її ефективності, тому можливість для будь-якої реклами пробитися і заявити про своє відмінність продовжує зменшуватися.

- **Еволюція медіазасобів.** Швидкий розвиток сучасних технологій породжує нові можливості - інтерактивне телебачення, Інтернет-магазини і т.д. В результаті цих змін рекламодавці змушені думати про нові способи комунікацій зі споживачами.

- **Інтерактивність.** Раніше рекламодавці контролювали інформацію та потік інформації, тобто комунікації були односторонніми. Електронна пошта та Інтернет - приклади взаємодії рекламодавців і споживачів. Рекламодавцям необхідно пристосуватися до того, що інтерактивність дає споживачам більшу владу над інформацією, яку вони хочуть або не хочуть отримувати.

Всі ці зміни впливають на образ думок рекламодавців, на способи доставки інформації споживачам і в цілому на структуру рекламної індустрії.

Зарубіжні фахівці пропонують розглядати рекламну індустрію як структуровану індустрію комунікацій. До основних її елементів належать: рекламодавці, агентства, зовнішні помічники, канали поширення інформації, цільові аудиторії.

Велике коло рекламодавців очікує від реклами прибутку. Залежно від типу товару або послуг кожен по-своєму використовує рекламу. Розглянемо основні категорії рекламодавців.

Виробники товарів і послуг. Великі виробники споживчих товарів і послуг витрачають величезні кошти на рекламу щорічно. Використання реклами для таких підприємств дуже важливо для створення поінформованості споживачів про переваги їхніх брендів.

Торгові посередники. В даному випадку термін використовується для загального позначення всіх організацій торгівлі, які купують товари для подальшого перепродажу споживачам. Це можуть бути роздрібні або оптові організації та дистриб'ютори.

Державні установи. Найяскравіше представники владних структур як рекламодавці представлені в США. За рейтингом організацій з найвищими витратами на рекламу уряд США знаходиться у другому десятку. В основному це два напрямки: вербування в збройні сили і соціальні проблеми. Наприклад, розпочата кампанія призову в Національну гвардію передбачає інвестувати в рекламу 400 млн. \$ в найближчі п'ять років. В даній кампанії передбачається теле- і радіореклама, а також Інтернет. В Україні прикладом може бути

Концептуальні проблеми розвитку сучасної гуманітарної та прикладної науки

Матеріали II Всеукраїнського науково-практичного симпозиуму (м.Івано-Франківськ, 20-21 квітня 2018 р.)

реклама служби за контрактом, яка активно звучить на телебаченні і радіо.

Громадські організації. Реклама громадських організацій на всіх рівнях призначена всім - це організації з охорони природи, здоров'я і т.д. Як правило, такі організації просувають свої програми, збирають грошові пожертвування і намагаються сформуванати певну поведінку у широкої громадськості.

Незважаючи на те, що рекламодавці можуть обійтися без участі рекламних агентств і самостійно поширювати свої рекламні повідомлення більшість рекламодавців все ж вважають за краще звертатися до професіоналів.

Рекламне агентство - це організація професіоналів, які пропонують клієнтам різного роду послуги, пов'язані з плануванням, підготовкою і розміщенням реклами [2].

Як правило, виділяють різні рекламні агентства. Зокрема, *агентства повного циклу* (з повним спектром послуг). Такі агентства здатні провести рекламну кампанію повністю. Вони можуть мати філії або співпрацювати з компаніями, що займаються дослідженнями ринку, зв'язками з громадськістю або просуванням товару споживачеві.

Творчі студії, перш за все, пропонують послуги творчого плану: розробку концепції, написання рекламних текстів і оформлювальні послуги. Такі студії рекламодавець найчастіше вибирає, коли бачить необхідність в доданні своєму рекламному зверненню більшої творчого потенціалу.

Медіабайери. Це незалежні організації, які займаються купівлею рекламного часу і площ і пропонують в якості послуг рекламним агентствам і рекламодавцям допомогу в плануванні використання відповідних носіїв реклами з урахуванням специфіки цільової аудиторії і найбільш прийнятних медіазасобів.

Інтерактивні агентства. Дані агентства допомагають рекламодавцям підготувати звернення для розміщення в Інтернеті, інтерактивні стенди, компакт-диски. Найчастіше, вони займаються банерною рекламою і розробкою Інтернет-сайтів.

Внутрішні рекламні агентства. Часто їх називають рекламними відділами, вони займаються плануванням і підготовкою рекламних матеріалів. Як відзначають практики, перевага даного типу агентства полягає в тому, що власний персонал рекламодавця краще обізнаний в маркетинговій діяльності підприємства і при цьому підприємство зберігає прибуток, який отримувало б зовнішнє агентство.

Незважаючи на те, що агентства пропонують рекламодавцям широкий спектр послуг, вони часто потребують послуг зовнішніх помічників. До зовнішніх помічників в даному випадку належать

Концептуальні проблеми розвитку сучасної гуманітарної та прикладної науки

Матеріали II Всеукраїнського науково-практичного симпозиуму (м.Івано-Франківськ, 20-21 квітня 2018 р.)

організації або люди, які виконують окремі види послуг для агентств або рекламодавців.

Фірми маркетингових рекламних досліджень. Такі організації можуть проводити первинні дослідження для рекламодавців, використовуючи фокус-групи або опитування для виявлення споживчого сприйняття товару або послуги. Або ж можуть спеціалізуватися на зборі різних даних з подальшим наданням їх за певну плату [5].

Виконавці окремих стадій виробництва. Напевно, виробництво - це та область, де найчастіше вдаються до послуг зовнішніх помічників. Окремі види реклами вимагають спеціальної кваліфікації, якої можуть не володіти навіть численні співробітники агентства з повним спектром послуг.

Постачальники інформації. Даний вид зовнішніх помічників пов'язаний з бурхливим розвитком нових технологій. З'явилася можливість збирати відомості про покупців. Постачальники інформації збирають і об'єднують інформацію щодо важливих цільових сегментів споживачів.

Консультанти. Агентства також можуть мати потребу в послугах консультантів з окремих питань. Наприклад, консультанти з маркетингу, медіапланування або ж консультанти із творчост та комунікацій. Мають попит і компетентні консультанти з планування заходів та спонсорства [1].

Розробники програмного забезпечення. Також можна віднести цю категорію зовнішніх помічників до відносно нової. Ця категорія представлена фірмами, які розробляють програмне забезпечення. Ці фірми надають різноманітне програмне забезпечення, яке надає широкі можливості - від збору і аналізу відомостей в Мережі до прямого аудіо-, відеомовлення для взаємодії з торговими партнерами.

Розглянемо цільову аудиторію, оскільки без неї потік комунікації буде неповним. Якщо згадати схему масової комунікації, то в ній крім відправника обов'язково присутній і одержувач інформації.

У рекламній діяльності аудиторія - це група людей, яка може отримувати та інтерпретувати повідомлення, надіслані рекламодавцем за допомогою мас-медіа. Цільова аудиторія - це особлива група споживачів, обрана на основі різних змінних параметрів (географічних, демографічних, соціо-психологічних і т.д.) для впливу на неї рекламного повідомлення або рекламної кампанії. Для того, щоб рекламна кампанія була більш результативною необхідно розділити споживачів на вузькосегментовані аудиторії [3].

Індивідуальні споживачі - це найпомітніший вид аудиторії. Більшість реклами направлено саме на цю категорію. Усередині цієї групи, яка об'єднана загальною назвою «споживча реклама», рекламодавці

Концептуальні проблеми розвитку сучасної гуманітарної та прикладної науки

Матеріали II Всеукраїнського науково-практичного симпозиуму (м.Івано-Франківськ, 20-21 квітня 2018 р.)

виділяють підгрупи. Наприклад, чоловіки від 25 до 45 років, що живуть у великих містах, з доходом вище 10 000 грн. в місяць. Ці уточнення дуже важливі для вибору форми реклами, рекламного носія і т.д.

Діловий світ. На дану категорію цільової аудиторії спрямована реклама фірм-виробників промислових товарів і послуг, наприклад, виробничого та офісного обладнання, деталей, сировини.

Торгівля. Ця аудиторія представлена роздрібними і оптовими організаціями, дистриб'юторами. Це аудиторія для рекламування як споживчих, так і ділових товарів і послуг. Поки виробник не забезпечить відповідного розподілу через торговельні канали, його товари не дійдуть до споживача.

Фахівці-професіонали утворюють особливу цільову аудиторію, в яку зазвичай включають лікарів, юристів, бухгалтерів, вчителів, аудиторів та інших фахівців, які отримали спеціальну освіту. У даній аудиторії особливі потреби та інтереси. Тому реклама висуває на перший план товари і послуги, які часто спеціально розроблені для вузько визначених потреб.

Державні організації. Їх виділено в окрему групу завдяки великим обсягам закупівель, які здійснюються на рівні державних органів влади. Державні установи - школи, лікарні, житлово-комунальні організації - закуповують різні товари у великих кількостях.

Таким чином, виділення цільової аудиторії є дуже важливим в рекламній діяльності, оскільки від цього буде залежати форма, зміст, канали поширення рекламного повідомлення і т.д. Причому при виділенні цільової аудиторії можливе використання як одного, так і декількох критеріїв відразу.

Список використаних джерел

1. Арляпова Е.В. Введение в специальность: учебное пособие. [Текст] / Арляпова Е.В. – Томск: Изд-во Томского политехнического университета, 2009. – 125 с.
2. Гуинн Т.С., Ален К.Т., Семенник Р. Дж. Реклама и продвижение бренда. [Текст] / Гуинн Т.С., Ален К.Т., Семенник Р. Дж. Изд-во «Нева». – 2004.- 656 с.
3. Кочеткова А. Медиапланирование. [Текст]/ Кочеткова А. М.: РИП – холдинг, 2003. – 176 с.
4. Лук'янець Т.І. Рекламний менеджмент: навч. посібник. [Текст]/ Лук'янець Т.І. — 2-ге вид., доп. — К.: КНЕУ, 2003. — 440 с.
5. Сулягин Ю. А., Петров В. В. Реклама. Учебник. [Текст] / Сулягин Ю. А., Петров В. В. СПб.: Изд-во Михайлова В. А., 2003 г.-383 с.
6. Телетов О.С. Рекламний менеджмент: Підручник [Текст] / Телетов О.С. - 2-ге вид., випр. - Суми: Університетська книга, 2012. - 367 с.

**ПУБЛІЧНЕ ТА ПРИВАТНЕ ПРАВО: ІСТОРИЧНІ, ДОКТРИНАЛЬНІ
ТА ПРАКТИЧНО-ПРИКЛАДНІ АСПЕКТИ**

Андрухів Олег Ігорович,

*кандидат юридичних наук, доцент,
проректор з соціально-виховної роботи*

Університету Короля Данила (м. Івано-Франківськ, Україна)

**ЮВЕНАЛЬНА ЮСТИЦІЯ УРСР ТА ДОСВІД ЗАСТОСУВАННЯ
КАРАЛЬНО-ПРОФІЛАКТИЧНИХ ЗАХОДІВ ДЛЯ ПОДОЛАННЯ
ЗЛОЧИННОСТІ СЕРЕД НЕПОВНОЛІТНІХ**

Нормативний характер радянського законодавства, який обумовлювався ідеологічною системою та самою структурою марксистсько-ленінської системи права, мав цілий ряд притаманних тільки йому рис. Однією із таких рис було закономірне недотримання прав людини і громадянина, особливо складною була ситуація із дотриманням прав неповнолітніх осіб, особливо тих, які вчиняли злочини.

Наказом НКВС СРСР № 001359 від 5 серпня 1943 р. було запроваджено «Інструкцію про боротьбу з дитячою злочинністю і хуліганством», якою вся ця «боротьба» покладалася на Головне управління міліції (ГУМ) НКВС СРСР, Управління транспортної міліції ГУМ НКВС СРСР, а на місцях – на управління міліції НКВС республік, країв та областей, транспортні і водні відділи, відділення (групи) міліції по боротьбі з дитячою безпритульністю, бездоглядністю і злочинністю, які мали право, як і приймальниками-розподільники, комісії по боротьбі з дитячою безпритульністю і бездоглядністю при районних (міських) виконавчих комітетах Рад депутатів трудящих направляти неповнолітніх правопорушників у ДТВК.

Постановою РНК СРСР №659 від 15 червня 1943 р. «Про посилення заходів боротьби з дитячою безпритульністю, бездоглядністю і хуліганством» та наказом Наркомату юстиції СРСР від 19 червня 1943 р. для неповнолітніх, яким не виповнилося 16 років, за скоєні ними дрібні злочини (дрібне хуліганство, дрібні крадіжки та інші незначні правопорушення) створювалися трудові виховні колонії, в яких перевиховувалися ці «важкі» підлітки без винесення судового вироку [7, с. 13].

Доцільно зауважити, що проблема негативної поведінки неповнолітніх як безпритульних, так і бездоглядних дітей стала настільки

Концептуальні проблеми розвитку сучасної гуманітарної та прикладної науки

Матеріали II Всеукраїнського науково-практичного симпозиуму (м.Івано-Франківськ, 20-21 квітня 2018 р.)

серйозною, що в листопаді 1944 р. вона стала предметом для обговорення на засіданні РНК УРСР під головуванням голови уряду М.С. Хрущова. Зокрема, було проаналізовано стан дисципліни серед учнів київських шкіл та прийнято спільну постанову ЦК КП(б)У і РНК УРСР, яка визначала заходи з профілактики правопорушень серед неповнолітніх. Цим документом рекомендувалося справи на неповнолітніх порушників норм суспільно ї поведінки без зволікань передавати органам НКВС, а судовим органам не зупинятися перед найсуворішими репресивними заходами [2, арк. 158, 161].

З метою покращення боротьби з дитячою злочинністю в органах прокуратури було організовано спеціальні групи. Визначено прокурорів і слідчих які спеціалізувалися виключно на дитячій злочинності.

Кількість неповнолітніх у віці 12–16 років переданих до суду за скоєні злочини в 1945 р. проти 1944 р. збільшилася майже на 50%. Це пояснюється не стільки зростанням злочинності, стільки недостатньою роботою з боку органів прокуратури та міліції, як це було організовано в 1945 р.

У II півріччі 1945 р. кількість неповнолітніх поданих до суду уже зменшилася на 26,8% порівняно з I півріччям. Зокрема, убивств зменшилося на 36,9%, грабежів – на 9,9%, хуліганських проявів – на 19,2%, крадіжок – на 2,9%, серед інших злочинів відбулося зменшення на 27,6% . З усіх злочинів у II півріччі зросла лише на 2,7% кількість злочинів, пов'язаних із нанесенням тілесних пошкоджень [6, арк. 37].

У великих промислових містах розгляд справ по злочинах неповнолітніх зосереджувалися у спеціальних дільницях народних судів, яких в УРСР станом на 1 травня 1946 р. було 36 [6, арк. 36].

У 1946 р. спостерігається тенденція до зростання злочинності серед безрульних і бездоглядних дітей, особливо в південних і східних областях УРСР, що певною мірою було пов'язано із голодом, зумовленого в основному природними катаклізмами. Кількість крадіжок і грабежів порівняно з 1945 р. зросло майже вдвічі, а такий злочин як самовільне залишення підлітками шкіл фабрично-заводського навчання та ремісничих училищ, що прирівнювався до злочину, визначеного законом від 28 грудня 1940 р. (самовільне залишення робочого місця, прогули) зросло в 4 рази. Головна причина втеч із цих навчальних закладів полягала в тому, що більшість підлітків не влаштували матеріально-побутові умови, а особливо нестача їжі, що і змушувало їх шукати «кращого життя» [6, арк. 37].

Тенденція до зростання дитячої злочинності спостерігається на початку 1950-х років. Так, за даними довідки адміністративного відділу ЦК КП(б)У «Про стан злочинності серед молоді Української РСР» від 29 червня 1950 р. упродовж 1949 р. та за 5 місяців 1950 р. до кримінальної

Концептуальні проблеми розвитку сучасної гуманітарної та прикладної науки

Матеріали II Всеукраїнського науково-практичного симпозиуму (м.Івано-Франківськ, 20-21 квітня 2018 р.)

відповідальності було притягнуто 63363 особи у віці від 12 до 25 років, що становило 42,1% від загальної кількості арештованих. Причому 4320 із них були членами ВЛКСМ. Із них лише в другому півріччі 1949 р. народними судами було засуджено за розкрадання державного і громадського майна, хуліганство, побої, крадіжки вогнепальної зброї та інші злочини 31729 осіб у віці від 12 до 25 років, а в першому кварталі 1950 р. було засуджено 12572 особи. Як і в попередні роки найпоширенішими видами злочинів серед неповнолітніх були крадіжки майна, що становили від 35 до 40% від усіх скоєних злочинів [1, с. 469; 4, арк. 30-34].

Щодо західних областей, то тут злочинів, вчинених неповнолітніми, було найменше. Наприклад, за 1953 р. безпритульними і бездоглядними неповнолітніми у віці від 12 до 18 років у Львівській області було вчинено 69 злочинів, що складало 9,3% від загальної кількості кримінальних злочинів, із них: 2 вбивства, 13 – крадіжок державного та 26 – власного майна, а решта – різні прояви хуліганства. Основну групу правопорушників становили підлітки у віці від 16 до 18 років – 79 осіб, та від 14 до 16 років – 21 особа. До кримінальної відповідальності було притягнуто 105 неповнолітніх, із яких 76 – арештовано [5, арк. 20-23]. Значно більше злочинів скоювалося неповнолітніми у східних областях – Дніпропетровській, Ворошиловградській, Харківській, Сталінській в яких було і значно більше виявлено безпритульних та бездоглядних дітей. Наприклад, якщо за червень-грудень 1952 р. у Львівській області було виявлено 142 безпритульних дітей і 907 – бездоглядних, то в Сталінській області – 211 безпритульних і 2401 – бездоглядних, у Ворошиловградській, відповідно, 173 і 1495, у Дніпропетровській – 172 і 2146 дітей [1, с. 470; 5, арк. 127-137].

Таким чином, аналіз даних про кількість неповнолітніх, притягнутих до кримінальної відповідальності за вчинені злочини засвідчує, що дитяча злочинність носила нестабільний, «маятниковий» характер то зростаючи, то спадаючи. Якщо на завершальному етапі Другої світової війни і в перші повоєнні роки основними причинами було важке матеріальне становище й безпритульність значної маси дітей, то в 1950-х рр. основними причинами стають не стільки матеріальні проблеми, скільки безконтрольність з боку батьків, педагогічних колективів, громадських і комсомольських організацій за дозвіллям неповнолітніх, а також їх прагнення до самовираження. Тому основну категорію неповнолітніх злочинців становлять бездоглядні діти.

Список використаних джерел

1. Михайленко П.П., Кондратьєв Я.Ю. Історія міліції України у документах і матеріалах. У 3-х т. – Том 3. 1946-1990 / П.П. Михайленко, Я.Ю. Кондратьєв. – К.: Генеза, 2000. – 616 с.
2. ЦДАВО України. – Ф. 166. – Оп. 15. – Спр. 7.
3. ЦДАГО України. – Ф. 1. – Оп. 24. – Спр. 102.
4. ЦДАГО України. – Ф. 1. – Оп. 24. – Спр. 1947.
5. ЦДАГО України. – Ф. 1. – Оп. 24. – Спр. 3865.
6. ЦДАГО України. – Ф. 1. – Оп. 73. – Спр. 332.
7. Шаргородский М.Д. Вина и наказание в советском уголовном праве / М.Д. Шаргородский. – М.: Юрид. изд-во НКЮ СССР, 1945. – 56 с.

Бабецька Іванна Ярославівна,

к.ю.н, доцент кафедри цивільного права і процесу

ПВНЗ Університет Короля Данила

(м. Івано-Франківськ, Україна)

РЕАЛІЗАЦІЯ ІНТЕРЕСІВ У СФЕРІ ІНТЕЛЕКТУАЛЬНОЇ ВЛАСНОСТІ

В концепції цивільного права важливе місце займає категорія інтересу, як одного із системоформуючих понять у галузі цивільного права загалом, та права інтелектуальної власності, зокрема.

З моменту проголошення незалежності України пріоритетним напрямком є розробка та втілення нової та повноцінної бази нормативно-правових актів, яка би відповідала сучасному розвитку суспільства. Найбільш цінним багатством людства є його інтелект та ті об'єкти, які завдяки цьому інтелекту створюються. А тому наявність сучасної, міжнародної, широко визнаної системи інтелектуальної власності є необхідним елементом для досягнення високого економічного та соціального зростання нашої держави [1].

Відповідно до ст. 418 ЦК України право інтелектуальної власності – це право особи на результат інтелектуальної, творчої діяльності або на інший об'єкт права інтелектуальної власності, визначений законом. Право інтелектуальної власності становлять особисті немайнові права інтелектуальної власності та (або) майнові права інтелектуальної власності, зміст яких щодо певних об'єктів права інтелектуальної власності визначається ЦК України та іншими нормативними актами (ч. 2 ст. 418 ЦК України).

Виходячи з положень законодавства та теорії права інтелектуальної власності, зміст майнових прав інтелектуальної власності як різновиду виключних прав складають правомочності на власні дії (можливість використання результату інтелектуальної, творчої діяльності або інших об'єктів, прирівняних до них, за власним бажанням будь-яким способом, що не суперечить закону; можливість дозволяти або забороняти третім особам використання об'єкта права інтелектуальної власності) та правомочності вимоги (можливість вимоги від будь-якої особи не порушувати належні правоволодільцю права) [2].

Право створюється для того, щоб воно практично втілювалось в життя та досягалися ті цілі, на які розраховував законодавець. В іншому випадку сам цей інститут не мав би сенсу. Ще у давнину говорилося: «Даремно закони писати, коли їх не виконувати». Римські юристи також вважали, що «бездіяльний закон гірше відсутнього» [3].

Таким чином, метою статті є аналіз проблеми реалізації інтересів у сфері інтелектуальної власності в Україні у контексті наведених вище проблемних питань.

Слово «реалізація» походить від лат. «realis» — втілення, втілений. В наш час реалізація визначається як здійснення чого-небудь, втілення в життя програм, задумів, винаходів, розробок і так далі [4].

Найбільш загальне тлумачення слова «реалізація» - це втілення ідей, задумів і планів будь-якого індивідуума чи групи осіб в реальність. Наприклад, ви можете реалізувати задум чи ідею. Це означає, що певна дія, задумане вами раніше, буде здійснено на практиці.

Система реалізації права інтелектуальної власності в Україні на даний момент знаходиться на стадії свого розвитку, що свідчить про відносно малий досвід врегулювання цивільно-правових відносин у сфері інтелектуальної власності в нашій державі. Об'єкти інтелектуальної власності створюються, використовуються та реалізуються як юридичною, так і фізичною особою, тому саме правильне розуміння, розтлумачення та доступність значення «реалізації права інтелектуальної власності» значно підвищить безпечну реалізацію права інтелектуальної власності [5].

Реалізація норм права — це здійснення приписів правових норм у практичній діяльності суб'єктів права. Використання як **форми реалізації** — це така форма реалізації уповноважувальних правових норм, за якої суб'єкти на свій розсуд за власним бажанням використовують надані їм права (наприклад, реалізація авторського права).

Однак, у чому відмінність реалізації права та реалізації інтересу? Вживання терміна «інтереси» в дефініції права свідчить про значущість і безпосереднє відношення інтересу до права суб'єктивного.

Концептуальні проблеми розвитку сучасної гуманітарної та прикладної науки

Матеріали II Всеукраїнського науково-практичного симпозиуму (м.Івано-Франківськ, 20-21 квітня 2018 р.)

Чепис О. І. вказує, що термін «законні інтереси» застосовується в законодавстві для позначення засобу правового регулювання, відмінного від суб'єктивного права. Законодавець у принципі не здатний охопити своїм впливом, урегулювати власними засобами всю не озору масу людських вчинків. Досить того, що, використовуючи категорію «законний інтерес», він передбачає й санкціонує можливість зсуву межі правового регулювання, розширення його сфери щодо інтересів, закріплених у законодавстві, у суб'єктивних правах й юридичних обов'язках. В юридичній літературі увага приділяється характеристичі та питанням захисту переважно законних інтересів [6].

Суб'єктивне право і охоронні законом інтереси мають диспозитивний характер та юридичні дозволи, що користуються визнанням з боку держави і виступають засобом досягнення цілей і завдань цивільного законодавства. Однак, суб'єктивне цивільне право – міра можливої поведінки суб'єкта, а інтерес – мета та прагнення суб'єкта задовольнити потреби, які реалізуються у цивільних правовідносинах і підлягають цивільно-правовому захисту. Таким чином, законні інтереси у цивільному праві – це не опосередковані правовими нормами, але такі, що не суперечать загальним засадам цивільного законодавства, прагнення суб'єкта задовольнити соціально-економічні потреби / досягнення благ та реалізуються у цивільних правовідносинах і підлягають цивільно-правовому захисту.

Найбільш часто доктрина цивільного права термін "інтерес" розуміє в двох значеннях: як передумову для виникнення або обов'язковий елемент конкретного суб'єктивного права та як можливість задовольнити свої вимоги за допомогою суб'єктивного права.

У зв'язку з цим слід розрізняти поняття інтересу як передумови або основи будь-якого суб'єктивного права і дії в так званому своєму інтересі. Перше з них означає смисл існування самого суб'єктивного права, основну мету, для якої воно існує, а друге - можливість задовольняти будь-якими діями свої потреби, яка існує, зокрема, у випадках використання своєї або чужої речі за призначенням, оскільки немає суб'єктивного права, в якому б його володар не був заінтересований.

Стаття 426 ЦК України вказує, що особа, яка має виключне право дозволяти використання об'єкта права інтелектуальної власності, може використовувати цей об'єкт на власний розсуд, з додержанням при цьому прав інших осіб.

Використання об'єкта права інтелектуальної власності іншою особою здійснюється з дозволу особи, яка має виключне право дозволяти використання об'єкта права інтелектуальної власності, крім випадків

Концептуальні проблеми розвитку сучасної гуманітарної та прикладної науки

Матеріали II Всеукраїнського науково-практичного симпозиуму (м.Івано-Франківськ, 20-21 квітня 2018 р.)

правомірного використання без такого дозволу, передбачених ЦК та іншим законом.

На відміну від приватного інтересу, публічний інтерес є передумовою та основною метою існування компетенції суб'єктів публічного права, яка здійснюється внаслідок пристосування об'єкта правовідносин до колективного здійснення публічних інтересів і задоволення визначених законом дій колективних потреб як суб'єктів публічного права.

У випадку відсутності або похідного (вторинного) характеру публічного інтересу відбувається поділ об'єкта правовідносин в приватному володінні за принципом «моє» і «чуже» незалежно від публічної чи приватної правовосуб'єктності учасників таких відносин [7].

Реалізація приватних інтересів полягає у вчиненні особою дій, які не суперечать інтересам іншої особи.

Межі застосування механізму втілення публічних інтересів визначають обсяг, масштаби, у яких допустиме використання державно-владних важелів у сфері цивільного права з метою забезпечення інтересів публічного характеру. Реалізація публічних інтересів є обов'язком держави.

У правовій системі сучасної України прикладом моделі реалізації публічних інтересів, яка відповідає цим вимогам, виступають норми про оплатне вилучення майна приватної власності, в тому числі результатів інтелектуальної, творчої діяльності. Хоча вилучення відповідних об'єктів може носити примусовий характер, супроводжуватись позбавленням власника права власності та інших майнових прав на відповідні об'єкти, подібна юридична процедура передбачає майнову компенсацію за вилучене майно і, тим самим, захищає економічну сферу суб'єктів цивільного права. Якщо заходи держави, за зовнішніми ознаками спрямовані на реалізацію публічних інтересів, запроваджують виключно обмеження, які позбавляють приватних осіб їх майнової основи, економічної відокремленості в конкретних суспільних відносинах, здатності виступати самостійними учасниками економічних взаємин, і не передбачають при цьому відновлення порушеного майнового становища особи, - прийнятність подібних заходів з точки зору дотримання критерію меж видається спірною. До таких заходів слід віднести юридичні механізми націоналізації галузей економіки або окремих господарюючих суб'єктів без надання співрозмірного відшкодування, конфіскаційні заходи, відомі законодавцю і практиці України в історичній ретроспективі. Таким заходом виступало, зокрема, передбачене Цивільним кодексом УРСР від 1963 року безоплатне звернення на користь держави виконання, отриманого за угодою, що укладена з метою, суперечною інтересам держави і

Концептуальні проблеми розвитку сучасної гуманітарної та прикладної науки

Матеріали II Всеукраїнського науково-практичного симпозиуму (м.Івано-Франківськ, 20-21 квітня 2018 р.)

суспільства. Аналогічний механізм передбачений і чинним законодавством.

У цивільному законодавстві України одним із прикладів, що ілюструє дію цього принципу, виступає механізм примусової ліцензії, що застосовується у відносинах промислової власності. За обставин, про які йде мова у нормах законодавства, які встановлюють в публічних інтересах даного роду обмежувальні заходи по відношенню до власника патенту, теоретично державою могли б бути використані й інші важелі, спрямовані на примусове відчуження його майнових прав. Якщо порівняти правовий інструмент примусового відчуження прав промислової власності, передбачений чинним законодавством, із іншими потенційно можливими за даних обставин засобами, стає очевидно, що застосовувані державою на даний момент правові механізми є більш дієвими для реалізації публічних інтересів ніж решта засобів [8].

Отже, в межах даної статті ми торкнутися частини актуальних питань визначення та розмежування таких складних категорій, як «інтерес» та «суб'єктивне право», «реалізація інтересів у сфері інтелектуальної власності». Варто зауважити, що спеціальне дослідження питань визначення, реалізації, охорони та захисту інтересу є вкрай важливим та яке варто досліджувати шляхом обговорення та дискусій на запропоновану тему.

Список використаних джерел

1. Мельник О.М. Охорона інтелектуальної власності в Україні / Мельник О.М. // Форум права. – 2014. – № 2 [Електронний ресурс]. – Режим доступу: http://dspace.univd.edu.ua/xmlui/bitstream/handle/123456789/688/FP_МЕЛЬНИК_2014_2.pdf?sequence=1&isAllowed=y
2. Венедіктова І. В. Окремі аспекти захисту законних інтересів у праві інтелектуальної власності / І. В. Венедіктова // Правовий механізм інноваційного розвитку. Право та інноваційне суспільство. – 2013. – №1. – Режим доступу: http://apir.org.ua/wp-content/uploads/2014/11/venediktova_ua.pdf
3. Матузов Н. І., Малько А. В. Теорія держави і права: Підручник, 2004 рік [Електронний ресурс]. — Електрон, дан. (10 файлів). — Режим доступу: <http://uport.inf.ua>. — Назва з екрану.
4. Волинка К. Г. Теорія держави і права [Електронний ресурс]. — Режим доступу: <http://uristinfo.net>
5. Танасійчук І. М. До питання про реалізацію права інтелектуальної власності / І. М. Танасійчук // П'яті юридичні диспути пам'яті Васьковського Є. В. [Електронний ресурс]. — Режим доступу:

<http://dspace.onu.edu.ua:8080/bitstream/123456789/7157/1/232-235.pdf>

6. Чепис О. І. Законний інтерес як категорія цивільного права [Електронний ресурс] – Режим доступу: www.irbis-nbuv.gov.ua/

7. Майданик Р.А. Інтерес у цивільному праві [Електронний ресурс]. — Режим доступу: <http://westudents.com.ua/glavy/72027-4-nteres-utsivilnomu-prav.html>

8. Кубко А. Є. Реалізація публічних інтересів у цивільному праві України : автореф. дис. ... канд. юрид. наук / А. Є. Кубко ; Київ. нац. ун-т ім. Т. Шевченка ; наук. кер. Н. С. Кузнєцова. – К., 2012. – 18 с.

Басиста Ірина Володимирівна

доктор юридичних наук, професор

професор кафедри кримінального процесу

Львівського державного університету внутрішніх справ

(м. Львів, Україна)

СУЧАСНИЙ СТАН ОКРЕМИХ ЗАКОНОДАВЧИХ НОВАЦІЙ

Досудове розслідування – стадія кримінального провадження, яка починається з моменту внесення відомостей про кримінальне правопорушення до Єдиного реєстру досудових розслідувань і закінчується закриттям кримінального провадження або направленням до суду обвинувального акту, клопотання про застосування примусових заходів медичного або виховного характеру, клопотання про звільнення особи від кримінальної відповідальності. Тобто вона охоплює значну частину всієї доказової процесуальної діяльності і характеризується притаманними лише їй процесуальними діями, правовідносинами, рішеннями, строками і учасниками тощо. Такий значний сегмент кримінальної процесуальної діяльності потребує злагодженості у діях сторін та інших учасників кримінального провадження, адже квінтесенцією є виконання завдань кримінального провадження.

Ефективність кримінальної процесуальної діяльності можлива лише за умов стабільного правового поля, про що ми можемо лише мріяти, адже неприпустимо, коли практика застосування тих чи інших інститутів не лише відсутня, а й географічно суперечлива, а такий дисонанс виникає, перш за все, через дуалістичність окремих положень процесуального законодавства, а що найгірше – явну колізійність.

Концептуальні проблеми розвитку сучасної гуманітарної та прикладної науки

Матеріали II Всеукраїнського науково-практичного симпозиуму (м.Івано-Франківськ, 20-21 квітня 2018 р.)

На сьогоднішній день варто констатувати той факт, що досудове розслідування, незважаючи на суттєву модернізацію порядку здійснення кримінального провадження, залишається недосконалим.

Із даного приводу виникає ціла низка запитань до законодавця, який досить часто не враховує результатів жодних наукових праць, висновків провідних наукових шкіл та проблематику, що накопичується у практичній діяльності правоохоронних та судових органів. Як на мене, одним із таких кричущих негативних прикладів є окремі «новації», що слідує із положень Закону України № 2147-VIII від 03.10.2017 року.

В останній місяць не лише науковою спільнотою та практиками, а й громадськістю активно обговорюються результати такої «плідної» законотворчої діяльності. Очевидно, вершиною цього айсберга стала поправка нардепа Андрія Лозового (109). Вона передбачала внесення змін до статті 219 Кримінального процесуального кодексу України, згідно з якою, строк досудового розслідування тяжких або особливо тяжких злочинів суттєво обмежено, а також застосування заходів забезпечення кримінального провадження, у тому числі проведення обшуку та обрання запобіжних заходів, здійснюється виключно на підставі ухвали слідчого судді, а клопотання про проведення цих заходів *подається до місцевого суду, у межах територіальної юрисдикції якого знаходиться (zareestrovаний) орган досудового розслідування, як юридична особа.*

Таким чином, із набранням чинності змінами до КПК, передбаченими у Законі України № 2147-VIII, виникла ситуація, за якої слідчі всіх слідчих підрозділів головних управлінь Національної поліції зобов'язані звертатися з клопотаннями про застосування заходів забезпечення кримінального провадження тощо лише в один суд, що знаходиться за місцем розташування цих Управлінь у відповідній області.

Генеральний прокурор України цілком виправдано назвав такі «поправки до КПК непродуманими, що паралізували правоохоронну систему». Генпрокурор опублікував фото запису черги на право подати клопотання до Печерського районного суду міста Києва. За його словами, клопотання Генпрокуратури, «можливо, будуть розглянуті 25 червня. Обшуки у справах по вбивству, арешти майна у справах про розкрадання, експертизи у справах про з'валтування – усе в тримісячній черзі. Правильно кажуть: у світі немає вічних двигунів, зате безліч вічних гальм» [1].

Виникає логічне запитання, чому з жовтня 2017 року до березня 2018 року ці зміни до КПК мали право на існування, а вже з 15 березня 2018 року, після набуття чинності Законом № 2147-VIII вони викликали означений колапс? Реальні кроки для виправлення патової ситуації фактично відбувалися лише з 16 березня 2018 року, коли ВРУ було

Концептуальні проблеми розвитку сучасної гуманітарної та прикладної науки

Матеріали II Всеукраїнського науково-практичного симпозиуму (м.Івано-Франківськ, 20-21 квітня 2018 р.)

одержано проект Закону України «Про внесення змін до Кримінального процесуального кодексу України щодо уточнення деяких положень», який 19 березня направлено на розгляд Комітету, 22 березня його було прийнято як Закон та 29 березня направлено на підпис Президенту України.

Як відзначено у висновку Головного науково-експертного управління Апарату Верховної Ради України, для виправлення негативної ситуації, що склалася у сфері діяльності органів досудового розслідування після набуття чинності Законом № 2147-VIII (з 15 березня 2018 року), у вказаному законопроекті пропонується внести до статей 132, 184, 234 КПК зміни, на підставі яких із вказаних вище норм КПК виключаються положення про те, що застосування заходів забезпечення кримінального провадження, у тому числі щодо проведення обшуку чи обрання запобіжних заходів, здійснюється виключно на підставі ухвали слідчого судді, а клопотання про проведення таких заходів подається до місцевого суду, у межах територіальної юрисдикції якого знаходиться (zareєстрований) орган досудового розслідування як юридична особа [2].

Означеним Законом України «Про внесення змін до Кримінального процесуального кодексу України щодо уточнення деяких положень» усунуто лише одну проблему із цілої низки, адже лише по порядку призначення експертиз залишається невирішеними ще ряд гострих питань, на що також була звернута увага у означеному вище висновку Головного науково-експертного управління Апарату Верховної Ради України, що, як на мене, є досить потужним сигналом. Більше того, вже не лише науковці, а й фахівці Головного науково-експертного управління Апарату Верховної Ради України б'ють на сполох, що, окрім порядку застосування окремих заходів забезпечення кримінального провадження, в результаті прийняття Закону України № 2147-VIII *шкідливі за своїм змістом зміни* внесені також і до норм про порядок призначення та проведення експертизи в межах відповідного кримінального провадження (зміни до статей 242 – 244 КПК). Зокрема, *наразі будь-яка експертиза може бути проведена експертною установою, експертом або експертами лише за дорученням слідчого судді чи суду* (до набрання чинності Законом № 2147-VIII експертиза проводилася за зверненням сторони кримінального провадження, слідчого чи прокурора, або за дорученням слідчого судді чи суду). Такі законодавчі новели створюють реальні умови для втрати предметів, знарядь, слідів злочину, а також унеможливають здійснення повного, своєчасного та об'єктивного досудового розслідування значної кількості злочинів [2].

У наукових публікаціях мною та іншими науковцями вже неодноразово зверталася увага на те, що змін також потребують статті

242 – 244 КПК, не говорячи вже про їх чинну редакцію. Як на мене, то не логічно позбавляти слідчого, який здійснює досудове розслідування чи прокурора повноважень щодо призначення експертизи. Варто погодитися із даного приводу з позицією, що ці зміни до КПК погіршили позиції потерпілого і покращили позиції злочинців. Тепер буде ще складніше розслідувати злочини і доводити вину. Закон дає слідчому судді чи суду п'ять днів на розгляд цього клопотання. Що протягом усього цього часу повинна робити жертва згвалтування? Чи всі сліди злочину залишаться на і в тілі потерпілої особи? Логічно, що ні, бо є такі природні процеси, які знищують певні сліди статевих злочинів. Окрім того, жертва потребуватиме лікування. А яку інформацію дасть експертиза після лікування? Окрім того, нова процедура забирає час для швидкого розслідування будь-якого злочину, що потребує призначення експертизи [3].

Список використаних джерел

1. Юрій Луценко Непродумані поправки до КПК паралізували правоохоронну систему [Електронний ресурс]: <http://gordonua.com/ukr/news/politics/lutsenko-neprodumani-popravki-do-kpk-paralizuvali-pravoohoronnu-sistemu-238996.html>
2. Висновок Головного науково-експертного управління Апарату Верховної Ради України на проект Закону України «Про внесення змін до Кримінального процесуального кодексу України щодо уточнення деяких положень» (реєстр. № 8151 від 16.03.2018) [Електронний ресурс]: http://w1.c1.rada.gov.ua/pls/zweb2/webproc4_1?
3. Анна Маляр Зміни до Кримінального процесуального кодексу, які набули чинності, нашкодять жертвам згвалтувань [Електронний ресурс]: <http://gordonua.com/ukr/news/politics/maljar-zajavila-shcho-vstupili-v-silu-zmini-do-kriminalnogo-protseualnogo-kodeksu-nashkodjat-zhertvam-zvaltuvan-237338.html>

Веркалець Іван Дмитрович,
аспірант юридичного факультету
Університету Короля Данила
(м. Івано-Франківськ, Україна)

ШЛЯХИ ІМПЛЕМЕНТАЦІЇ ПРАВОВОЇ ІДЕОЛОГІЇ В КОНТЕКСТІ ПОЛІФУНКЦІОНАЛЬНОСТІ ПРАВА

Істотне збільшення числа соціальних взаємозв'язків, зростання їх динамізму, підвищення соціальної активності і мобільності пред'являють усе більш високі вимоги до впорядкування громадянських відносин. Велике значення мають як належний вибір методів і способів правового регулювання, так і відповідне визначення міри урегульованості соціальних процесів, співвідношення правових та інших соціальних регуляторів, регулювання і саморегулювання. Усе це визначає актуальність дослідження шляхів імплементації правової ідеології в контексті поліфункціональності права та його сучасних змін.

Встановлюючи юридичні межі політичної, економічної, культурної, особистісної свободи, формулюючи обов'язок громадян, держава тим самим юридично відкриває (чи закриває) можливість участі осіб в тих або інших соціальних відносинах, а отже, в юридичному плані визнає або заперечує за суб'єктами права здатність володіння відповідними правами і обов'язками, а також за допомогою усвідомленої дії набуває права і виконує обов'язки.

Ідеологічна функція права впливає з основних начал призначення ролі та цінності права як універсального суспільного регулятора. Ідея права зосереджує всю істинність права як такого і являє собою найбільш загальний, абстрактний вираз сутності права, його ідеальність, тобто право таке, яким воно повинно існувати в ідеалі. [1, с. 76] Ця функція виявляється також у формуванні, накопиченні та систематизації історично сформованих знань про право, у його теоретичному осмисленні, науковому обґрунтуванні та дослідженні.

Одним із провідних шляхів імплементації правової ідеології у суспільну свідомість, нам бачиться реалізація цієї функцією її виховного потенціалу. Виступаючи найважливішим засобом виховного впливу на свідомість людей, їх поведінку, право, тим самим, стабілізує різноманітні соціальні процеси, є потужним чинником консолідації громадян, сприяє підтримці цілісності і порядку в суспільстві. На величезну роль виховної дії права у визначенні подальшої долі будь-якої держави звертав свою увагу ще Арістотель, стверджуючи, що усі, хто роздумував про мистецтво управління людьми, переконані, що долі імперій залежать від виховання молоді.

Концептуальні проблеми розвитку сучасної гуманітарної та прикладної науки

Матеріали II Всеукраїнського науково-практичного симпозиуму (м.Івано-Франківськ, 20-21 квітня 2018 р.)

Слід зазначити, що виховний вплив є однією з найважливіших форм реалізації функцій права. Ефективна реалізація ідеологічної функції права на сучасному етапі повинна бути підкріплена належним виконанням інформаційної функції, що полягає в сприйнятті індивідом державної волі, тобто оволодінні певним обсягом правових знань. Тому, виховна форма реалізації функцій права є реалізацією ідеологічного компоненту права, що втілює правові установки на рівні правосвідомості особи. Ця форма характеризується внутрішньою роботою свідомості індивіда, ґрунтованою на оцінці інформації, співвідношенні її з власним досвідом, соціальною дійсністю, а також перетворенні знань в особисті переконання і вироблення мотивів власної поведінки. Іншими словами, цьому етапу властиве формування ціннісного сприйняття права, шанобливого ставлення до правових приписів, вираженого в усвідомленні їх непорушності і необхідності дотримання. [2, с. 96]

Велика заслуга в дослідженні питань виховання належить відомому юристові і педагогові К. Ушинському, який писав: "... ми чітко усвідомлюємо, що виховання, у вузькому значенні цього слова, як умисна виховна діяльність - школа, вихователь і наставники... - зовсім не єдині вихователі людини, і що такими ж сильними, а може і набагато найсильнішими вихователями її є вихователі не умисні: природа, сім'я, суспільство, народ, його релігія і його мова, словом, природа і історія у найзагальнішому сенсі цих великих понять" [6, с. 18].

Подібну позицію виражають цілий ряд вітчизняних учених, які підкреслюють аксіологічний вимір імплементації правової ідеології, зокрема А. Луцький зазначає, що роль правової ідеології, в тому, щоб насаджувати в суспільній свідомості цінності, орієнтири та складові правової культури громадян. У результаті чого правова ідеологія постає не лише як складна сукупність (система) різноманітних правових ідей, цінностей і приписів, але й як інструмент впливу на суспільну правову свідомість, здатний забезпечити сприйняття громадянами та подальшу реалізацію зазначених ідей і цінностей. Роль правової ідеології полягає в тому, щоб формувати образ пересічного українця як автономної особистості, свідомого індивіда, який був би здатний домовитися на розумних засадах з усіма іншими із приводу власних інтересів, і щодо того, що найкращим чином відповідало б загальним інтересам [3, с.28].

Оскільки ідеологія зорієнтована на колективну свідомість, то існує ймовірність невідповідності між ідеологією та індивідуальним світоглядом, що є як перешкодою на шляху до повної ідеологізації, так і передумовою зміни ідеології та появи її нових видів [4, с. 12].

Сьогодні стає очевидним, що проблеми адаптації правової системи до нових світових викликів безпосередньо пов'язані з еволюцією

Концептуальні проблеми розвитку сучасної гуманітарної та прикладної науки

Матеріали II Всеукраїнського науково-практичного симпозиуму (м.Івано-Франківськ, 20-21 квітня 2018 р.)

функціональних механізмів управління соціально-правовими процесами, якісно новими, оптимальнішими і адекватнішими новим сучасним реаліям правового регулювання громадських стосунків в демократичній політичній системі. Як один із найбільш дієвих інструментів цього механізму, правова ідеологія надає адекватні і дієві політико-правові засоби реагування на виклики, ризики і небезпеки, пов'язані із глобалізацією. Практика сучасного правового і суспільно-політичного розвитку вимагає формування такого соціально-правового простору, який можна було б об'єднати з європейським глобальним правовим простором на основі загальних правових цінностей і стандартів.

Експерти відзначають, що саме цим зумовлений розвиток переважної більшості процесів, що відбуваються зараз в національній правовій системі України і безпосередньо пов'язані з адаптацією національного законодавства до міжнародного і європейського, із затвердженням європейських цінностей демократії, правової держави, світових стандартів у сфері захисту прав людини, судочинства, правозастосування. [5, с. 109]

Таким чином, правова ідеологія, як складова частина правової свідомості, перебуває під впливом сучасних трансформаційних процесів, що призводить до цілого ряду наслідків, зокрема: на тлі поширення і затвердження загальноєвропейських правових принципів і стандартів в Україні відбуваються значні внутрішні трансформації правової ідеології, змінюється її зміст і соціальне призначення, зростає її роль в реалізації завдань державної правової політики; посилюється вплив ідеології на процеси соціального розвитку, нормативно-правового регулювання інтересів соціальних груп і населення держави в цілому.

Сучасні трансформаційні процеси безпосередньо впливають на зміну ролі і значення функцій правової ідеології, актуалізуючи необхідність оцінки нових правових явищ і процесів, наприклад, правових стандартів у сфері прав людини, функціонування судової влади, правової інтеграції тощо; вимагаючи розуміння нових ціннісних орієнтирів і норм в правовій політиці держави, в правовій поведінці усіх суб'єктів правовідносин; зумовлюючи необхідність швидко і адекватно реагувати на нові громадянські і політичні виклики, прогнозувати перспективи розвитку національної правової системи у глобальному правовому просторі.

Список використаних джерел

1. Алексеев Н.Н. Основы философии права /Н. Н. Алексеев. – СПб.: Юридический ин-т, 1998. – 256 с.

Концептуальні проблеми розвитку сучасної гуманітарної та прикладної науки

Матеріали II Всеукраїнського науково-практичного симпозиуму (м.Івано-Франківськ, 20-21 квітня 2018 р.)

2. Константинова А. В. Формы осуществления функций права: диссертация кандидата юридических наук: 12.00.01 / Константинова Анна Владимировна; – Челябинск, 2014.- 179 с.
3. Луцький А. І. Місце правової ідеології в розбудові соціальної і правової держави в Україні / А. І. Луцький // Науковий вісник міжнародного гуманітарного університету. Сер.: Юриспруденція. – № 7, 2014. – С. 27-30.
4. Скрипнюк О. В. Правова держава і становлення системи соціальноорієнтованого соціального управління / О. В. Скрипнюк // Вісник Академії правових наук України. – 2004, № 2(37). – С. 10-16.
5. Удовика Л. Правова ідеологія України: проблеми й перспективи формування в умовах глобалізації / Л. Удовика // Науковий вісник Ужгородського нац. ун-ту. – 2013. – Вип. 21. Серія Право. Частина II. Т. 1. – С. 107–112.
6. Ушинский К.Д. Собрание сочинений в 8 томах. Т. 1. М. – Л., 1950. – 573с.

Віконський Василь Васильович,

аспірант кафедри теорії та історії держави і права

Університету Короля Данила (м. Івано-Франківськ, Україна)

Правова ідеологія в механізмі правового регулювання

Правова ідеологія та процес правового регулювання тісно взаємопов'язані. З одного боку, правова ідеологія закладає основу для правового регулювання у вигляді певної теорії чи моделі, що дозволяє визначити пріоритетні методи правового регулювання, зафіксувати його завдання, правові цінності та ідеали, що лежать в основі розвитку суспільних відносин. У цьому контексті можна погодитися з тезою, що правова ідеологія виступає своєрідним теоретичним проектом для процесів правового регулювання. При цьому вона виявляє певні регулятивні властивості й може впливати на розвиток як правосвідомості громадян, так і на конкретні суспільні відносини [6, с. 15]. Вплив правової ідеології на процеси правового регулювання прослідковується не лише на загальноправовому рівні, коли цілеспрямований характер розвитку правових відносин і їх нормативного регулювання вимагає відповідної правової ідеології, а й на рівні конкретних державно-правових реформ, які в процесі своєї реалізації передбачають фундаментальні ідеологічні зміни на рівні

Концептуальні проблеми розвитку сучасної гуманітарної та прикладної науки

Матеріали II Всеукраїнського науково-практичного симпозиуму (м.Івано-Франківськ, 20-21 квітня 2018 р.)

правосвідомості громадян у частині їхнього сприйняття права, його основних завдань, функцій, цінностей і державної влади.

Аналіз завдань ідеологічної функції права показує, що виконання ним цієї ролі пов'язане з відображенням ідеології панівних політичних сил, з перетворенням права на об'єкт ідеологічної боротьби, з можливістю впроваджувати ідеї певних соціальних груп у свідомість людей, активно і цілеспрямовано впливати на їх соціально-політичну орієнтацію. Одна з головних передумов виникнення у права ідеологічної функції пов'язана з наявністю відповідності правових приписів ідеології політичних сил, що знаходяться при владі та здатністю права вбирати в себе систему певних ідей. [4, с. 75]

На сучасному етапі покликання правової ідеології, серед іншого, полягає в тому, щоб стояти на сторожі державних інтересів, оскільки саме вона володіє тими світоглядними та ціннісно-орієнтаційними функціями, що дозволяють повною мірою виражати інтереси держави. При цьому, втілена в ідеології політична ідея є одночасно й нормою, спрямовуючою погляди громадян у чітко визначене ціннісно-сміслові русло. Ідеї-норми, або ідеологеми, підкоряють собі офіційне та неофіційне життя, є присутніми в політиці та науці, моралі та праві тощо. Вони являють собою жорсткі нормативні структури, які не допускають у свої внутрішньо смислові та ціннісні межі нічого з того, що могло б вплинути на стійкість і стабільність того соціального порядку, на охороні якого вони стоять [1, с. 125, 126]. Наприклад, державно-національна ідеологія покликана задовольняти потреби різноманітних соціальних прошарків населення, обґрунтовувати процес державного будівництва. Відсутність державної ідеології, що одухотворює й активізує народ, що консолідує суспільну свідомість і соціальні інститути, негативно відбивається не лише на стані економіки та культури, але й суспільної психіки. Існування суспільства без державної ідеології ускладнює не лише політичну й соціальну сфери, а й криміногенну ситуацію [5, с. 625, 626].

Важлива роль у ефективному функціонуванні механізму правового впливу належить психолого-педагогічним засобам, тому що без суб'єктів права юридичний механізм, функціонування якого безпосередньо пов'язано із свідомою діяльністю, не зможе реалізуватися. Дієвість права, його норм опосередковує природна регулятивність правосвідомості, правової культури. Ось чому надзвичайно важливого значення набуває цілеспрямований педагогічний правовиховний процес, у якому виявляється психолого-педагогічне мистецтво правознавців. Оскільки психолого-педагогічні умови забезпечують ефективність формування правосвідомості, правової культури, а відтак і ефективність правового регулювання, уявляється доцільним категорію «механізм правового

Концептуальні проблеми розвитку сучасної гуманітарної та прикладної науки

Матеріали II Всеукраїнського науково-практичного симпозиуму (м.Івано-Франківськ, 20-21 квітня 2018 р.)

впливу» розглядати у широкому розумінні тому що його зміст не обмежується тільки механізмом правового регулювання. У зв'язку з тим, що правовий вплив здійснюється не тільки юридичними засобами, перед вченими постає завдання подальшого дослідження цього правового явища. Таким чином, механізм правового впливу доцільно розглядати як комплексну категорію, яка охоплює не тільки механізм правового регулювання, тобто юридичні засоби впливу на суспільні відносини (юридичні норми, правовідносини, акти тлумачення і застосування правових норм та ін.), а й такі важливі його складові як правосвідомість, правову культуру, правові принципи, правомистецький процес. [3, с. 60-61].

Право як і держава є невід'ємним компонентом суспільного розвитку, соціального перетворення, необхідним інструментом забезпечення законності, свободи й справедливості, і у цьому своєму сенсі вони розвиваються та вдосконалюються за аналогічними, об'єктивно існуючими природними загальнолюдськими ідеалами й цінностями. Безпосереднє їх втілення відбувається завдяки відповідним функціям держави та механізму державного впливу на широке коло суспільних відносин, свідомість і поведінку людей за допомогою ідеологічного ціннісно-орієнтаційного правового чинника щодо дотримання принципів права, які ґрунтуються на ідеалах справедливості, свободи, рівності, відповідальності й відображають духовно-гуманістичну сутність, «дух права».

Суттєвим підґрунтям процесу становлення національної правосвідомості є цивілізаційний механізм формування та здійснення різногалузевого процесуального права — форми чинної різноджерельної (різногалузевої) державно-правової свідомості, у результаті праворефлексивного здійснення якої утворюється групова цілісність системи національної правосвідомості, що має культурно-історичну, політичну, господарську й територіальну специфіку. Регулятивно-статична сутність національної правосвідомості реалізується в українській державності, що припускає цивільні форми перетворення актів правосвідомості у статичні правові норми. Виділяються такі основні функції національної правосвідомості, як: пізнавальна, емоційно-ціннісна, регулятивна. Національна правосвідомість спрямована на етнічно-регулятивне самовизначення, будується на ментально-етнічному розумінні цілей, ідеалів розвитку, виражається у правовій ідеології, що зміцнює єдність національної правосвідомості — процесуальної першооснови соціально-політичної спільності. У цьому контексті, зазначає Ю.М. Дмитрієнко, досить важливою потребою є виявлення сутнісної (істотної) специфіки ідейно-світоглядної та нормативно-правової інституалізації національної української правосвідомості за

Концептуальні проблеми розвитку сучасної гуманітарної та прикладної науки

Матеріали II Всеукраїнського науково-практичного симпозиуму (м.Івано-Франківськ, 20-21 квітня 2018 р.)

дорадянських і пострадянських часів. За радянського часу державно-правова свідомість в Україні формувалася за моделлю національно-територіальної автономії, що сприяло штучному розподілу простору радянської правосвідомості на національні правосвідомості. У результаті оптимальний баланс, побудований на процесах ментального опосередкування процесів формотворень правової свідомості, реалізований не був; донині баланс нормативного співвіднесення етнічної та національної основи української правосвідомості не досягнутий, що виражається в деструктивних тенденціях української правосвідомості: праворефлексивної відцентрованості, конфліктах на національному ґрунті тощо [2, с. 21]. Корекція та відтворення правосвідомості, в тому числі й національної, є обов'язковим елементом процесу становлення в Україні інститутів правової держави та громадянського суспільства. І це завдання може бути реалізоване насамперед завдяки системі державно-правового регулювання.

Загалом правова ідеологія та процес правового регулювання тісно взаємопов'язані. З одного боку, правова ідеологія закладає основу для правового регулювання у вигляді певної теорії чи моделі, що дає змогу визначити пріоритетні методи правового регулювання, зафіксувати його завдання, зафіксувати правові цінності та ідеали, що лежать в основі розвитку суспільних відносин. У цьому контексті можна погодитися з тезою, що правова ідеологія виступає своєрідним теоретичним проектом для процесів правового регулювання. При цьому правова ідеологія виявляє певні регулятивні властивості й може впливати на розвиток як правосвідомості громадян, так і на конкретні суспільні відносини [6, с. 15].

Таким чином, вплив правової ідеології на процеси правового регулювання прослідковується не лише на загальноправовому рівні, коли цілеспрямований характер розвитку правових відносин і їх нормативного регулювання вимагає відповідної правової ідеології, а й на рівні конкретних державно-правових реформ, які у процесі своєї реалізації передбачають фундаментальні ідеологічні зміни на рівні правосвідомості громадян у частині їхнього сприйняття права, його основних завдань, функцій, цінностей і державної влади.

Список використаних джерел

1. Бачинин В.А. Философия права и преступления / В. А. Бачинин. – Харьков: Фолио, 1999. – 607 с
2. Дмитрієнко Ю.М. Національна правосвідомість у структурі етновідносин (за сторінками зарубіжних досліджень) // Держава і право: Зб. наук. праць. Юридичні і політичні науки. — Вип. 42. — К.: Ін-т держави ім. В. М. Корецького НАН України, 2008. — С. 21.

3. Комаров С.А. Общая теория государства и права. / С.А. Комаров – СПб.: Изд-во Юридинститут, 2001. – 607 с.

4. Радько Т.Н. Об идеологической функции права / Т.Н. Радько // Вестник Саратовской государственной юридической академии - № 4 (93) – 2013. – С. 72-78

5. Семенченко Ф.Г. Політичний ідеал та національна ідея: проблеми формування національної ідеології в українському суспільстві / Ф.Г. Семенченко // Гілея. Науковий вісник: збірник наукових праць. – Вип. 48. – 2010. – № 6. – С. 622 – 629.

6. Толстенко В.Л. Проблеми впливу правової ідеології на правове регулювання і розвиток правової системи / В.Л. Толстенко // Держава і право: збірн. наук. праць. Юридичні і політичні науки. – Вип. 42. – К.: Ін-т держави ім. В.М. Корецького НАН України, 2008. – С. 11 – 19.

Вітовська І.В.,

к.ю.н., доц., зав. кафедри «Правознавство»

Івано-Франківської філії

університету «Україна» (м. Івано-Франківськ, Україна)

ДО ПИТАННЯ ПРО ЗАКОННІСТЬ ПОШИРЕННЯ ПРАВ ВЛАСНОСТІ НА МОРСЬКІ ПРОСТОРИ І РЕСУРСИ

Необхідно зауважити, що розвиток суспільних відносин в галузі розширеної експлуатації просторів та ресурсів Світового океану і співробітництва держав у даній сфері об'єктивно викликав необхідність у вдосконаленні правових систем, що регулюють відповідні відносини. Таке регулювання має ряд етапів, адже спочатку використання природних об'єктів здійснювалось у нерозривному зв'язку з правом власності на природні ресурси.

Питання про законність поширення прав власності на морські простори і ресурси було поставлено ще в Римській імперії. Так, відповідно до висловлювань Марціана, "згідно з природним правом загальним надбанням є: повітря, текуча вода, море і відповідно морський берег" [1,с.386]. Гай вважав, що загальне надбання не належить жодній приватній особі. Воно відрізняється від «речі, що належить декільком власникам», або "загальної власності", яка, за свідченням Ульпіана, є "мати чварів" [1,с.274,386,423]. Море відповідно віднесено римським правом до "речі поза цивільним оборотом», причому не до власності держави, а до «загального надбання»[2,с.124].

Концептуальні проблеми розвитку сучасної гуманітарної та прикладної науки

Матеріали II Всеукраїнського науково-практичного симпозиуму (м.Івано-Франківськ, 20-21 квітня 2018 р.)

При цьому, слід зауважити, вилучення морського простору з державно-правового обороту не суперечило в римській суспільній правосвідомості визначенню Римом "нашим морем" Тіренського моря (після завоювання Сицилії, Сардинії і Корсики) [1, с.213] і Середземного моря (після заволодіння Римом Середземноморського узбережжя) [3, с.9].

У фундаментальному дослідженні правового режиму відкритого моря С.В. Молодцов відзначає, що висловлювання "римських юристів відносились до галузі відносин внутрішньодержавного, а не міжнародного характеру", і погоджується з голландським юристом Франсуа в тому, що римські автори, "говорячи про море як про загальну річ і про неможливість придбання права власності на нього", мали на увазі право індивідуальної, приватної власності і "зовсім не вважали море необмежено відкритим для інших народів, крім римлян" [3,с.10].

Питання про придатність права власності на морські простори і ресурси досліджувалося і у вітчизняній економічній науці. "Ні в які часи, при будь-яких суспільних відносинах, ніколи ні в якій формі не було власності на Світовий Океан. Ніхто і ніколи раніше не володів ні ним, ні його частинами, ні його ресурсами, ні просторами", - пише Г.К. Войтоловский. "Спроби захоплення у власність (державну або приватну) того, що знаходилось у безкінечному достатку, не мали ніякого економічного змісту. Численні односторонні претензії окремих країн на особисті права у відношенні морів і океанів у дійсності зводилися до прагнення перекрити доступ конкурентів до колоній і морської торгівлі, але не до Світового Океану як об'єкта" [4, с.48-49].

З розвитком правового регулювання суспільних відносин по використанню природних ресурсів Світового океану склалися відповідні системи правових норм, що є елементами самостійної комплексної галузі екологічного права в національному законодавстві. Що ж стосується питань розвідки і розробки природних ресурсів морського дна за межами територіальних вод, то вирішення таких питань у 1950 р. було запропоновано покласти на ООН. У 1957р. Комісія по вивченню організації світу запропонувала, щоб Генеральна Асамблея ООН проголосила морське дно за межами національної юрисдикції "власністю міжнародного співтовариства". У 1966 р. Комісія запропонувала створити Агентство ООН по морських ресурсах, що повинно було б "управляти міжнародними ресурсами" [5,с.139].

Висунути в 60-х роках ХХ століття концепцію "загальної спадщини людства" у відношенні мінеральних ресурсів морського дна за межами дії національної юрисдикції [6, с.93-106; 7, с.23-24] в 70-х роках запропоновано було поширити також на морське середовище і на морські біоресурси за межами територіальних вод. Пропозиція не одержала підтримки міжнародного співтовариства [8,с.28-38,с.120-150].

Концептуальні проблеми розвитку сучасної гуманітарної та прикладної науки

Матеріали II Всеукраїнського науково-практичного симпозиуму (м.Івано-Франківськ, 20-21 квітня 2018 р.)

Вивчення поглядів з цієї проблеми має безпосереднє значення для вирішення питання правильного формулювання в сучасних нормативних актах правового статусу природних ресурсів виключної (морської) економічної зони. Із прийняттям Верховною Радою України 16 травня 1995 року Закону України «Про виключну (морську) економічну зону України» [9] відбулися суттєві зміни у правовому режимі природних ресурсів за межами територіального моря і врегулюванні відносин в даній сфері з урахуванням норм міжнародного права.

Але з приводу цього питання існує ряд розбіжностей у чинному законодавстві. Стаття 13 Конституції України відносить природні ресурси виключної (морської) економічної зони України до об'єктів права власності Українського народу [10]. Якщо припустити, що зазначена стаття Конституції регулює відносини, пов'язані з використанням природних ресурсів економічної зони, і що такі ресурси можуть знаходитися у приватній або колективній власності, то подібне тлумачення Конституції буде суперечити міжнародному праву. Адже відповідно до Конвенції ООН по морському праву [11] прибережній державі дається не право власності на природні ресурси його економічної зони, а тільки суверенні права з метою їх зберігання і використання.

Характерним прикладом зазначеного слід вважати законодавство колишнього СРСР щодо природних ресурсів континентального шельфу. Так, Положенням про охорону континентального шельфу СРСР, затвердженим постановою Ради Міністрів СРСР від 11 січня 1974 р. [12], до природних ресурсів континентального шельфу як об'єктів права державної власності відносились мінеральні та інші неживі ресурси поверхні і надр морського дна, живі організми «сидячих» видів, які прикріплені до морського дна чи знаходяться під ним, або здатні пересуватися по дну.

Враховуючи вищесказане, слід зазначити, що при фаховій законотворчості коректніше було б привселюдні владні прерогативи прибережної держави стосовно морських просторів (суверенні права щодо виключної економічної зони) не плутати із речовим правом — правом власності.

Список використаних джерел

1. Бартошек М. Римское право. Понятия, термины, определения. - М.: Юрид. лит., 1989. - 447 с.
2. Перетерский И.С. Всеобщая история государства и права. Вып. II. Древний Рим. Учебник для юрид. Институтков. Ч. I. - М., 1945. -190 с.
3. Молодцов С.В. Международно-правовой режим открытого моря и континентального шельфа. -М.: Издат-во Акад. наук СССР, 1960. - 348 с.

Концептуальні проблеми розвитку сучасної гуманітарної та прикладної науки

Матеріали II Всеукраїнського науково-практичного симпозиуму (м.Івано-Франківськ, 20-21 квітня 2018 р.)

4. Войтоловский Г.К. Стратегия рыболовства. - М., 1988. - 116с.
5. Океан, техника, право / Отв. ред. Лазарев М.И., Сперанская Л.М. - М.: Юрид. лит., 1972. - 230 с.
6. Международный район дна Мирового океана. Проблемы использования ресурсов и пространств / Под ред. Л.А.Любимова.-М., 1980. - С. 93-106.
7. Яковлев И.И. Международный орган по морскому дну. - М.: Международные отношения, 1986. - 160 с.
8. Колоднин А.А. Мировой океан. Международно-правовой режим. Основные проблемы. -М., 1973. - 232 с.
9. Про виключну (морську) економічну зону України. Закон України від 16 травня 1995р. // Відомості Верховної Ради України. - 1995. - № 21. - Ст. 152.
10. Конституція (Основний закон) України (відповідні статті). // Відомості Верховної Ради України. - 1996.
11. Конвенція ООН по морському праву от 10 декабря 1982р.// Собрание законодательства РФ. - 1997. - № 48. - С.5493.
12. Положение об охране континентального шельфа СССР. Постановление Кабинета Министров СССР от 11 января 1974г.// СП СССР. - 1974. - № 3. - С.18.

Власова Г.П.,

*доктор юридичних наук, професор,
завідувач кафедри кримінального права,
процесу та криміналістики
ПВНЗ «Європейський університет»,
президент ГО «Фундація науковців та освітян»*

АДВОКАТСЬКА ТАЄМНИЦЯ В ПРАКТИЦІ ЕСПЛ

У рекомендаціях Комітету Міністрів Ради Європи від 25 жовтня 2000 р. про свободу здійснення професійних адвокатських обов'язків зазначено, що слід вдаватися до всіх необхідних дій, спрямованих на належне забезпечення конфіденційного характеру взаємин між адвокатом і його клієнтом (п. 6 принципу I), адвокати мають дотримуватися професійної таємниці відповідно до національного законодавства, внутрішніх нормативних актів і професійних стандартів. Будь-яке недотримання принципу професійної таємниці без відповідної згоди клієнта має бути належно покаране (п. 2 принципу III) [1].

Концептуальні проблеми розвитку сучасної гуманітарної та прикладної науки

Матеріали II Всеукраїнського науково-практичного симпозиуму (м.Івано-Франківськ, 20-21 квітня 2018 р.)

Захист адвокатської таємниці займає особливе становище в прецедентному праві в рамках Конвенції про захист прав людини і основоположних свобод. Європейський суд (далі - ЄСПЛ, Суд) [2] накопичив багату практику по цій темі. Заявники в справах, що стосуються адвокатської таємниці, найчастіше посилаються на ст. 6 і 8 Конвенції. Для ст. 6 Конвенції, яка гарантує право на справедливий судовий розгляд, фігура адвоката взагалі є центральною. Однак ця стаття (якщо говорити про кримінально-правовий аспект) захищає обвинуваченого, а не його захисника. Адвокат не може поскаржитися від свого імені на втручання в його професійну таємницю при розгляді кримінальної справи. Проте таке втручання може стати причиною, по якій розгляд відносно його клієнта буде визнано Європейським судом несправедливим.

Поряд зі ст. 6 Конвенції, адвокатська таємниця в певній мірі захищається ст. 8, яка гарантує таємницю листування і недоторканність житла. Тут суб'єктом захисту може бути вже як сам адвокат, так і його клієнт. Таким чином, адвокатську таємницю слід розглядати в кількох напрямках: зустрічі адвоката з ув'язненими, передача документів під час захисту, листування адвоката з клієнтами, прослуховування телефонних переговорів.

Зустрічі адвоката з ув'язненими. У багатьох європейських країнах існують (або існували) положення, що обмежують в тій чи іншій мірі конфіденційність зустрічей адвоката з його клієнтом, особливо на початкових етапах розслідування. Сам текст Європейської конвенції не вказує, що зустрічі між обвинуваченим і його адвокатами повинні відбуватися віч-на-віч (в Американській конвенції з прав людини така вимога є). Однак Суд досить давно вирішив, що будь-які обмеження конфіденційності будуть предметом дуже ретельного розгляду. Суд оцінював цю практику як в контексті процесу цілком, тобто з точки зору ст. 6 Конвенції, так і в контексті провадження у запобіжному заході, тобто з точки зору ст. 5 Конвенції.

Зустрічі адвоката і засудженого в контексті ст. 5 Конвенції. Перераховані вище справи стосувалися справедливості судового розгляду в цілому (ст. 6 Конвенції). Однак ця тема актуальна і в більш вузькому контексті - в зв'язку з правом особи, яка перебуває в попередньому ув'язненні, домагатися свого звільнення. Це право впливає з ст. 5 Конвенції «Право на свободу та особисту недоторканність».

Практика Європейського суду трактує ст. 5, яка містить певні процедурні вимоги. Це тлумачення цілком природно впливає з положень § 3 і 4 ст. 5 - обидва вони гарантують судовий розгляд питання про запобіжний захід. Особливість судової діяльності складається,

Концептуальні проблеми розвитку сучасної гуманітарної та прикладної науки

Матеріали II Всеукраїнського науково-практичного симпозиуму (м.Івано-Франківськ, 20-21 квітня 2018 р.)

зокрема, в тому, що вона неминуче пов'язана з дотриманням певної процедури, апріорі більш складною, ніж адміністративна процедура.

Передача документів. Європейський суд вважає, що влада не повинна чути, про що розмовляють адвокат і його клієнт. У той же час поняття «конфіденційність» не вичерпується таємницею усних переговорів. Багато з адвокатів погодяться, що влада не повинна не тільки чути, але й бачити що відбувається в кімнаті побачень. Нарешті, вимога конфіденційності можна поширити і на документи, якими обмінюються укладений і адвокат, - влада не повинна контролювати їх зміст або обмежувати їх передачу. У всякому разі захист зацікавлений саме в цьому.

Переписка адвоката з клієнтами, прослуховування телефонних переговорів. Найчастіше адвокат не має можливості особисто зустрітися зі своїм клієнтом, особливо якщо той міститься в місцях позбавлення волі. В таких умовах листування і телефонні переговори між адвокатом і його клієнтом стають основним засобом реалізації права останнього на отримання юридичної допомоги.

Питання про втручання в таємницю листування в практиці Конвенції найчастіше ставилося в контексті ст. 8 Конвенції, яка гарантує, зокрема, недоторканність кореспонденції. На відміну від ст. 6, стаття 8 Конвенції містить такі судові доручення «внутрішньої законності». Іншими словами, коли йдеться про гарантії ст. 6, саме по собі порушення, наприклад, формальних вимог КПК не буде означати, що ст. 6 теж порушена. Заявнику необхідно довести, що цим же порушено одне з базових вимог справедливості процесу, закріплених в самій ст. 6. Це означає, що будь-яка міра, на яку скаржитися заявник, повинна, в першу чергу, відповідати національному законодавству. У практиці Суду досить багато справ, в яких втручання в таємницю листування заявника та його адвоката було визнано таким, що порушує внутрішнє право держави-відповідача.

Список використаних джерел

1. Recommendation No. R(2000)21 of the Committee of Ministers to member States on the freedom of exercise of the profession of lawyer.

2. Європейська конвенція про захист прав і основних свобод людини 1950 //Юридична енциклопедія : [в 6-ти т.] / ред. кол. Ю. С. Шемшученко (відп. ред.) [та ін.]. — К. : Українська енциклопедія, 1998. — ISBN 966-749-200-1

Вовк Вікторія Миколаївна,

доктор юридичних наук, професор,
професор кафедри теорії та історії держави і права
Хмельницького університету управління та права, віце-
Президент Європейського інституту безперервної освіти
(EIDV), експерт Європейської агенції Східно-європейського
розвитку (Братислава, Словацька республіка)

«ПРАВОВА АНТРОПОЛОГІЯ»: ЧІТКІСТЬ ВИЗНАЧЕННЯ І СТРОГІСТЬ НАУКОВОГО МИСЛЕННЯ

В силу того, що філософією права займаються і філософи, і юристи, (в українських реаліях, навіть, фахівці з галузевих юридичних наук!) виникає ряд методологічних і поняттєво-термінологічних моментів, які мають спірний характер. До одних із таких моментів і належить питання що таке правова антропологія? Розв'язання цього питання передбачає відповідь на уточнюючі питання: 1. яким терміном позначати розділ філософії права, стрижнем якого є людина?; 2. яке змістовне наповнення наявних термінів для позначення цього розділу філософії права?

Сьогодні відомими є такі назви: антропологія права, правова антропологія, юридична антропологія, юридична етнологія (пропонується використовувати ці терміни як синоніми до того моменту, коли буде відкрита природа права, що і дозволить чітко розмежувати ці терміни) [3]. Така позиція видається сумнівною, оскільки ці терміни мають своє власне змістовне наповнення (за винятком антропології права та правової антропології, які можна вважати взаємозамінними). Ця ситуація нагадує стан речей кінця XIX-XX століття, коли навіть у наукових працях не розрізнялися імена грецьких і римських богів.

Не можна погодитися і з точкою зору, «що не має підстав намагатися розділити або розрізняти антропологію права та юридичну антропологію. Таке прагнення до штучної диференціації наукової діяльності може привести лише до зменшення ефективності антропологічних досліджень, привнесення додаткової теоретичної плутанини та ускладнення розвитку антропології права» [3]. Йдеться не про привнесення теоретичної плутанини, а про чіткість і строгість наукового мислення, які і виявляються у відповідальному використанні термінів і понять. Банальним і помилковим, тим більше ненауковим, є твердження про те, що філософія – це наука ні про що. Усе філософське знання пронизане точністю і змістовною визначеністю. Подібні зауваження означають лише одне – їх автор незнайомий з природою філософського знання. «Коли увага філософа зосереджується на здавалося б самому рядовому слові, воно починає рухатися, поки не переплавляється в

Концептуальні проблеми розвитку сучасної гуманітарної та прикладної науки

Матеріали II Всеукраїнського науково-практичного симпозиуму (м.Івано-Франківськ, 20-21 квітня 2018 р.)

думку, яка вимагає від читача повтору мисленевої праці, яка була здійснена автором. Не весь словник проходить через таке переосмислення, але до своєї частини лексики філософ не можна підходити без крайньої уваги. Філософ стежить за найменшим відхиленням від вірного розуміння «своїх» слів, забраковує усі зусилля інтерпретатора за промах в трактуванні хоча б відтінку, як математик забраковує весь ланцюг формул із-за єдиної помилки, якою б незначною вона не була» [2].

Щодо строгості у дослідженнях змістовного наповнення означених раніше понять, то слід мати на увазі, що вони можливі у контексті чіткого розмежування понять «правове» та «юридичне» (що має місце лише у розрізі філософського та філософсько-правового знання; таке розмежування «правового» та «юридичного» можливе з позицій філософського осмислення права, юристи ж не розрізняють ці поняття, а також не диференціюють явища на правові та юридичні, що є наслідком панування позитивістського (в крайній формі – легістського – праворозуміння). Таким чином, можемо прийти до висновку, що правова антропологія розглядає роль і місце людини у праві як системі міжіндивідних відносин безвідносно до такого соціального феномену як держава.

Коли мова заходить про «правову етнологію», то тут виникає ряд запитань: чому юридична а не правова етнологія?; навіть, якщо припустити, що ці поняття тотожні, то чи за своїм змістом взаємозамінні з правовою антропологією? Звертання до довідникової літератури дає можливість чітко визначитися, що ж таке етнологія. Сьогодні синонімічними вважаються поняття «етнологія», «етнографія» і «народознавство», які позначають науку про розмаїття людства та етнокульт, тобто дослідження походження різних народів, їх етноісторію, особливості побуту, психологічну особливість тощо. Завдяки зусиллям французького фізика А.-А. Ампера, маємо класифікацію гуманітарних (антропологічних) наук, в якій етнологія наділена статусом самостійної науки, а «етнографія» визнається розділом етнології. Предметним полем етнологія проголошує самотність народу, еквівалентом якого в слов'янських мовах є «народні традиції» або «фольклор». Не дивлячись на змістовну близькість етнографія та етнологія як науки мають свої специфічні риси. Зокрема, етнологія за предмет свого дослідження обирає виявлення та вивчення тих властивостей і компонентів етносу, що є етновизначальними, тобто такими, що, з одного боку, об'єднують усіх членів етносу в одне ціле, а з другого – зумовлюють міжетнічне розмежування (традиційно-побутові компоненти культури, мовні чинники тощо). зусилля етнологічних досліджень націлені на дослідження культур різних народів, їх етнічних самоідентифікацій та реконструкцію

Концептуальні проблеми розвитку сучасної гуманітарної та прикладної науки

Матеріали II Всеукраїнського науково-практичного симпозиуму (м.Івано-Франківськ, 20-21 квітня 2018 р.)

етнічних особливостей їх минулого. Етнографія прагне до опису етносів через аналіз елементів їх матеріальної культури. Етнологія як наука націлена на дослідження етнічного через вивчення груп людей за етнічною ознакою, антропологія ж як наука акцентує увагу на усіх сторонах людського буття. Етнологія, є перш за все, історичною наукою, яка узагальнює дані етнографії на теоретичному рівні. Виходячи із такого розуміння етнології, логічно прийти до висновку, що **правова етнологія** предметом своїх наукових зацікавленостей визнає правові явища, які характерні для різних етнічних груп і є таким напрямом наукових досліджень, який зосереджує свою увагу на правовій розмаїтості людства (вивчає правові особливості етнічних груп, народів, націй). На відміну від правової антропології, правова етнологія прагне до статистичності у своїх дослідженнях, зосереджує увагу не на людині як носії і творцеві права, а перш за все на правових артефактах.

За змістовними характеристиками до правової антропології найближчою є філософська антропологія (особливо за методами). Результати філософської антропології не детерміновані польовими дослідженнями (але враховуються і за потреби використовуються), вона практично не застосовує емпіричні методи, не зорієнтована на елементи матеріальної культури тощо. Філософська антропологія як наука народилася на межі XIX-XX століть і є вченням про людину з точки зору самого буття людини. Роздуми про людину та її буття захоплюють найширше коло проблем, спектр яких виявляється практично невичерпним. Ось чому, напевно, можна говорити про антропологізм власне філософської антропології в вузькому сенсі – як особливого напрямку дослідження, який цілеспрямовано вивчає проблему сутності людини і структуру цієї сутності, і в широкому сенсі – як систему філософських поглядів, яка не може не включати в себе, в тому числі, і вчення про людину та її буття в природі і суспільстві.

Правова антропологія прагне дослідити місце і роль людини в праві, віднайти людський слід у праві. Як розділ філософії права правова антропологія направлена на вивчення правового буття людини на усіх стадіях його розвитку (від архаїки до сучасності). Правова антропологія зосереджена на людині, через яку можна розкрити феномен права, смисл правового простору, а це означає, що людина сприймається та вивчається як цілісність (з усіма символічними структурами, ментальними особливостями, психологічними виявами тощо).

В межах правової антропології маємо справу з юридичною антропологією, культурно-правовою антропологією та правовою етнологією. **Юридична антропологія** є розділом правової антропології, в якому розглядається та вивчається людина в системі позитивного права, тобто у її тісному зв'язку з державою. Розмежування правової та

Концептуальні проблеми розвитку сучасної гуманітарної та прикладної науки

Матеріали II Всеукраїнського науково-практичного симпозиуму (м.Івано-Франківськ, 20-21 квітня 2018 р.)

юридичної антропології можна провести і за визнанням статусу людини у кожній із них: центром правової антропології є Homo libertatis, тоді як в сфері юридичної антропології маємо справу з Homo iuridicus. Критерієм розрізнення людини правової і людини юридичної є розрізнення права і закону. Людина правова – це особистість, яка служить інтересам права, вибудовує свою поведінку на засадах власної розвинутої правосвідомості, визнає та орієнтується на принципи природного права, поважає Іншого та його інтереси. Людина юридична – це особа, яка вибудовує своє життя в координатах чинного законодавства, яке має місце в чітко окреслених часових і просторових параметрах (зазвичай людина юридична не розрізняє правовий і неправовий закони). Але людина потенційно спроможна порушувати право і закони, тому в сферу антропології права потрапляє і людина злочинна. Щодо права, то людина правова, людина юридична і людина злочинна є аспектами людини соціальної. Перефразовуючи В. Бачиніна можна стверджувати, що людина соціальна – це така істота, яка рівноцінно має задатки як до творення, так і до руйнування, то людина правова – тип соціального індивіда, який має змогу самостійно перерозподіляти свою енергію (як вітальну, так і соціальну), контролювати свої інстинкти і пристрасті в руслі нормативного існування, який здатний надавати своєму внутрішньому і зовнішньому життю правових форм [2].

Культурно-правова антропологія визнає людину творцем права та правових феноменів, при цьому йдеться про людину як представника конкретної культури, а відтак право в контексті культурно-правового антропології трактується як результат творчої діяльності людей, які живуть в межах конкретної культури, право втілює в собі ціннісно-ідеологічну систему та відображає увесь культурний універсум, в межах якого живуть і творять люди. Специфікою культурно-правової антропології є те, що вона розвивається на стику культурної та правової антропології: людина є творцем права і правових феноменів, але водночас вона сама є творінням культури (в широкому сенсі – як механізму створення, відтворення і підтримки сенсів). Таким чином, в культурно-правовій антропології «здіяні» три рівноцінні елементи: людина-культура-право.

Замість висновку. Сучасна вітчизняна гуманітаристика потребує високої понятійно-термінологічної відповідальності від науковців, яка виявляється у грамотній, чіткій і коректній побудові, а також використанні лексичного апарату конкретного дослідження.

Список використаних джерел

1. Бибихин В. Язык философии// <https://religion.wikireading.ru/125010>
2. Бачинин В. Социология: учебное пособие // <http://politics.ellib.org.ua/pages-12891.html>
3. Штурцев Ю. Ю. Антропология права как форма научной деятельности // <http://dspace.nbuv.gov.ua/bitstream/handle/123456789/13554/21-Shturtcev.pdf?sequence=1>

Гаврецька Марина Йосипівна,
кандидат юридичних наук,
доцент кафедри теорії та історії держави і права
Університету Короля Данила
(м. Івано-Франківськ, Україна)

ПРАВОВИЙ РЕЖИМ ВИКОРИСТАННЯ УКРАЇНСЬКОЇ МОВИ У СФЕРІ СУДІВНИЦТВА ЗА ЗАКОНОДАВЧИМИ АКТАМИ ЗУНР

Проголошення 1 листопада 1918 р. державності на західноукраїнських землях трансформувало правовий режим української мови у судівництві. За основу в організації судової системи новостворена держава тимчасово використала австрійську модель. Таким чином, всі закони і розпорядження, на підставі яких функціонувало судівництво у колишній Австро-Угорській монархії, продовжували тимчасово діяти в ЗУНР, якщо вони не суперечили інтересам та цілям Української держави.

Введення кардинальних змін в склад суддів і саме судівництво не було нагальним, як зазначив М. Чубатий «устрій судів та виконання самого судівництва побіч тих перемін, які були безумовно потрібні, не улягало у нас майже ніяким змінам, тим більше, що обсади судейських посад не стрічалися з більшими труднощами з огляду на доволі велике число суддів-українців» [7, с. 186].

21 листопада 1918 р. УНРада ухвалила Закон «Про тимчасову організацію судів і влади судейської» [1, с. 4-5], згідно з яким всі суди на території колишнього Вищого крайового суду у Львові ставали судами ЗУНР і зобов'язувалися вести судочинство від імені новоствореної держави. Судді, бажаючі продовжити роботу, повинні були скласти присягу українською мовою, в якій обіцяли вірно й чесно служити українському народові. Тих, хто відмовлявся від «обітници», звільняли із займаної посади. Компетенція колишнього австрійського Міністерства судівництва переходила до Державного секретаріату судівництва ЗУНР,

Концептуальні проблеми розвитку сучасної гуманітарної та прикладної науки

Матеріали II Всеукраїнського науково-практичного симпозиуму (м.Івано-Франківськ, 20-21 квітня 2018 р.)

який призначав державний апарат судів. Стосовно самих суддів – їх призначав Державний секретаріат за пропозицією державного секретаря судівництва. Загалом на території ЗУНР функціонували 12 судових округів і 130 судових повітів [13, с. 24].

Без особливих законодавчих приписів та враховуючи національний український характер держави українська мова стала основною мовою судівництва. Юридично це питання було врегульоване законом від 15 лютого 1919 р. «Про уживання мови у внутрішнім і зовнішнім урядованню державних властей і урядів, публічних інституцій і державних підприємств на Західній області Української Народної Республіки» [5]. Закон передбачав, що рідну для титульного населення краю мову потрібно вживати «у внутрішнім і зовнішнім урядованню всіма державними властями і урядами, публічними інституціями і державними підприємствами» [5, с. 12]. Таким чином, суддів зобов'язано використовувати українську мову під час судових процесів.

Низку мовних обмежень щодо кандидатів на суддівські посади встановлював Закон УНРади від 11 лютого 1919 р. «В справі зниження часу підготовчої судейської служби» [10], а для його практичного виконання згодом ухвалено Розпорядження від 29 лютого 1919 р. «Про судейські іспити» [11], які мали складати кандидати на суддівські посади. У документі відзначалося, що майбутні судді зобов'язані скласти іспити українською мовою. Для прийняття екзаменів створювалися спеціальні комісії на чолі з головами (президентами) окружних комісій. Членів комісій призначав державний секретар судівництва на пропозиції голів комісій [11, с. 12-13].

Остаточні акценти правового режиму української мови у судівництві розставив Закон УНРади від 15 лютого 1919 р. «Про тимчасове судочинство в цивільних і карних справах у другій і третій інстанціях в час надзвичайних відносин, викликаних війною» [6, с. 12-13]. Документ не тільки регламентував структуру та порядок діяльності судів вищих інстанцій, але й розтлумачив правові рамки української мови у судових інстанціях всіх рівнів. Згідно законодавчого акту, другою, вищою інстанцією в цивільних і кримінальних справах став Вищий суд у Львові, й третьою, найвищою – Найвищий державний суд. Однак до їх створення, функції другої та третьої інстанції тимчасово виконували Окремий судовий сенат II інстанції та Окремий судовий сенат III інстанції. Згідно документу передбачалося провадження судочинства українською мовою. Однак у місцях компактного проживання національних меншин, на їх вимогу, дозволялося провадити судочинство їх рідною мовою.

На жаль, серед низки прийнятих українським урядом нормативних актів, які впорядковували організацію та діяльність судової гілки влади

[2; 3; 4; 8; 9; 10; 11; 12], так і не було прийнято спеціального нормативно-правового акта, який би врегульовував правовий режим мови у судочинстві, як це планувалося одразу після прийняття закону «Про вживання мови...».

Список використаних джерел

1. Закон з дня 21. падолиста 1918 р. про тимчасовою організацію судів і власти судейської / Збірник законів, розпорядків та обіжників проголошених Державним Секретарятом Зах. Укр. Нар. Републики. – Станиславів – 1918. – 24 с.
2. Закон з дня 11. лютого 1919 р. про скорочене підготовляючої судейської служби / Вістник державних законів і розпорядків Західної Области Української Народної Республїки. – 3. Випуск. – Виданий 2. марта 1919. – Річник 1919. – 70 с.
3. Закон з дня 11. лютого 1919 р. про зміну складу Трибуналів першої інстанції в карних справах / Вістник державних законів і розпорядків Західної Области Української Народної Республїки. – 3. Випуск. – Виданий 2. марта 1919. – Річник 1919. – 70 с.
4. Закон з дня 11. лютого 1919 р. про розмежоване компетенції повітових і окружних судів в цивільних справах / Вістник державних законів і розпорядків Західної Области Української Народної Республїки. – 3. Випуск. – Виданий 2. марта 1919. – Річник 1919. – 70 с.
5. Закон з дня 15. лютого 1919 р. про уживане мови у внутрішнім і внішнім урядованю державних властей і урядів, публїчних інституцій і державних підприємств на Західній Области Української Народної Республїки / Вістник державних законів і розпорядків Західної Области Української Народної Республїки. – 3. Випуск. – Виданий 2 марта 1919 р. – Річник 1919. – 70 с.
6. Закон з дня 15 лютого 1919 р. про тимчасове судочинство в цивільних і карних справах у другій і третій інстанціях в час надзвичайних відносин, викликаних війною / Вістник державних законів і розпорядків Західної Области Української Народної Республїки. –3. Випуск. – Виданий 2 марта 1919 р. – Річник 1919. – 70 с.
7. ЗУНР, 1918–1923: Ілюстрована історія. – Львів – Івано-Франківськ: Манускрипт. – Львів, 2008. – 524 с.
8. Розпорядок Державних Секретарів з дня 30. падолиста 1918 р. про часове підчиненіє цивільних осіб під військовоє судівництво / Збірник законів, розпорядків та обіжників проголошених Державним Секретарятом Зах. Укр. Нар. Републики. – Станиславів – 1918. – 24 с.
9. Розпорядок Ради Державних Секретарів з дня 30. падолиста 1918 р. про впроваджене доразових судів / Збірник законів, розпорядків та

Концептуальні проблеми розвитку сучасної гуманітарної та прикладної науки

Матеріали II Всеукраїнського науково-практичного симпозиуму (м.Івано-Франківськ, 20-21 квітня 2018 р.)

обіжників проголошених Державним Секретарятом Зах. Укр. Нар. Республіки. – Станіславів – 1918. – 24 с.

10. Розпорядок Державного Секретаріату з дня 11. лютого 1919 р. в справі зниження часу підготовляючої судейської служби / Вістник державних законів і розпорядків Західної Области Української Народної Республіки. – 3. Випуск. – Виданий 2. марта 1919. – Річник 1919. – 70 с.

11. Розпорядок Державного Секретаріату з дня 20. лютого 1919 р. про судейські іспити / Вістник державних законів і розпорядків Західної Области Української Народної Республіки. – 3. Випуск. – Виданий 2. марта 1919. – Річник 1919. – 70 с.

12. Розпорядок Державного Секретара Судівництва з дня 18. грудня 1918 р. в справі зложення службового приречення судиїв і судових урядників / Збірник законів, розпорядків та обіжників проголошених Державним Секретарятом Зах. Укр. Нар. Республіки. – Станіславів – 1918. – 24 с.

13. Чубатий М. Державний лад на Західній області Української Народної Республіки. – Львів: Ставроп. Ін-т, 1921. – 40 с.

Грицан Ольга Анатоліївна,
*кандидат юридичних наук, доцент,
доцент кафедри конституційного, міжнародного
та адміністративного права
ДВНЗ «Прикарпатський національний університет
ім. В. Стефаника» (м. Івано-Франківськ, Україна)*

КОНСУЛЬТАТИВНИЙ ВИСНОВОК МІЖНАРОДНОГО СУДУ ООН СТОСОВНО ПОГРОЗИ ЗАСТОСУВАННЯ АБО ЗАСТОСУВАННЯ ЯДЕРНОЇ ЗБРОЇ (1996): ОЦІНКА В КОНТЕКСТІ ОХОРОНИ ДОВКІЛЛЯ

Розробку, випробування та застосування ядерної зброї небезпідставно вважають одним з основних факторів деградації навколишнього середовища у ХХ ст. На сьогодні питання правомірності застосування ядерної зброї під час військових конфліктів залишається все ще остаточно не врегульованим. В міжнародному гуманітарному праві відсутні універсальні договори, які би зобов'язували держави відмовитися від використання ядерної зброї під час війни і ставили би цю зброю поза законом. За таких обставин особливого значення набувають звичаєві норми гуманітарного і екологічного права та рішення міжнародних судових інстанцій щодо можливості їх застосування до ядерної зброї.

Концептуальні проблеми розвитку сучасної гуманітарної та прикладної науки

Матеріали II Всеукраїнського науково-практичного симпозиуму (м.Івано-Франківськ, 20-21 квітня 2018 р.)

В 1996 р. Генеральна Асамблея ООН звернулася до Міжнародного Суду ООН (далі – Суд) за консультативним висновком щодо законності погрози застосування і застосування ядерної зброї. Це був перший і на сьогодні єдиний прецедент, коли Суд розглянув фундаментальне питання про статус ядерної зброї у міжнародному праві [1].

У процесі розгляду справ Суд дійшов висновку, що ані звичаєве, ні договірне міжнародне право не містять повної заборони на застосування або погрозу застосування ядерної зброї в цілому. Однак, на думку Суду, погроза застосуванням або застосуванням ядерної зброї повинні бути сумісні з принципами і нормами міжнародного гуманітарного права, а також конкретними зобов'язаннями за договорами, безпосередньо пов'язаними із ядерною зброєю.

Суд зазначив, що певні договори забороняють використання ядерної зброї в конкретних географічних районах, але жоден з них не забороняє погрозу застосування ядерної зброї. Проте ним було визнано, що застосування або погроза застосування ядерної зброї, як правило, суперечить нормам міжнародного права, що застосовується в збройних конфліктах, зокрема принципам і нормам гуманітарного права. Також Суд визнав, що застосування ядерної зброї може стати катастрофою для навколишнього середовища, яке не є абстрактним поняттям, а служить життєвим простором, визначає якість життя і саме здоров'я людей, в тому числі майбутніх, ще не народжених поколінь. З огляду на це, Суд постановив, що держави повинні брати до уваги екологічні інтереси при оцінці того, що є необхідним і пропорційним в ході виконання поставлених законних військових цілей.

У контексті оцінки ймовірних екологічних наслідків від застосування ядерної зброї Суд також зробив посилання на два міжнародні договори і дві декларації. Зокрема, було вказано на заборону заподіяння військовими діями довготривалої, серйозної та масштабної шкоди, закріплену ст. 35 і 55 Додаткового протоколу I до Женевських конвенцій від 12 серпня 1949 р., що стосується захисту жертв міжнародних збройних конфліктів (Протокол I, 1977) та Конвенцією про заборону військового або будь-якого іншого ворожого використання засобів впливу на природне середовище (ENMOD, 1976). Також у рішенні згадуються звичаєві принципи міжнародного права навколишнього середовища, закріплені в ст. 2 Декларації Ріо та ст. 21 Стокгольмської декларації: «Держави несуть відповідальність за забезпечення того, щоб діяльність в межах їх юрисдикції і контролю не спричиняла шкоду довкіллю інших країн або районів за межами будь-якої національної юрисдикції».

Ряд держав виступили проти такого формулювання, обґрунтовуючи, що вони не є учасниками зазначених договорів або підписали їх з

Концептуальні проблеми розвитку сучасної гуманітарної та прикладної науки

Матеріали II Всеукраїнського науково-практичного симпозиуму (м.Івано-Франківськ, 20-21 квітня 2018 р.)

відповідними застереженнями. Крім того, на думку деяких представників, в цих договорах жодним чином не згадується ядерна зброя. Ще одним із аргументів також було те, що вказані декларації стосуються виключно мирного часу.

У відповідь на заяви, що окремі держави не є сторонами зазначених договорів Суд зазначив, що обов'язок не заподіювати транскордонний збиток в міжнародному праві є звичаєвою нормою. Країнам, які стверджували, що цей обов'язок не діє у воєнний час, Суд вказав, що повага до навколишнього середовища є одним з елементів, що враховується при оцінці необхідності і пропорційності в порядку самооборони. Як зазначено у висновку, Суд не вважає, що договори, про які йде мова, мали намір позбавити держави права на самозахист шляхом покладення на них зобов'язань по охороні навколишнього середовища. Проте, держави повинні враховувати екологічні інтереси при оцінці того, що є необхідним в ході виконання поставлених законних військових цілей. Повага до навколишнього середовища, на думку Суду, є одним з елементів оцінки тої чи іншої дії з точки зору додержання принципів військової необхідності та пропорційності [2, с.1279].

Рішення у справі про ядерну зброю, на думку окремих експертів, закладає основи для застосування права навколишнього середовища в період збройних конфліктів. Як мінімум, заборона заподіяння військовими діями довготривалої, масштабної та серйозної шкоди (т.зв. «потрійний кумулятивний стандарт») повинна застосовуватися в якості звичаєвого міжнародного права; держави мусять забезпечити, щоб їх дії в тих областях, де вони мають контроль, не завдавали шкоди навколишньому середовищу інших держав [3, с.25].

Кардинально протилежної точки зору додержується М. Россіні, зазначаючи, що позиція Міжнародного Суду у справі про законність погрози застосування або застосування ядерної зброї суперечлива. З однієї сторони, Суд зазначає, що статті 35 і 55 Протоколу I втілюють загальне зобов'язання щодо захисту природного середовища від широкої, довготривалої і серйозної шкоди навколишньому середовищу», а з другої - визнає, що ці положення є потужними обмеженнями тільки для держави, які їх підписали [4, с.25].

При цьому потрійний кумулятивний стандарт не був визнаний більшістю держав, у тому числі – ядерними державами, у якості звичаєвої норми щодо ядерної зброї.

Одним з недоліків Консультативного висновку щодо погрози чи застосування ядерної зброї можна вважати те, що Суд не визнав за необхідне відповідати на питання про можливість застосування щодо неї норм Протоколу I. Хоча розміри збитку в результаті ядерного вибуху залежать від цілого ряду чинників, є підстави припускати, що

Концептуальні проблеми розвитку сучасної гуманітарної та прикладної науки

Матеріали II Всеукраїнського науково-практичного симпозиуму (м.Івано-Франківськ, 20-21 квітня 2018 р.)

використання ядерної зброї навіть у порядку самооборони здатне завдати обширну, довгострокову та серйозну шкоду навколишньому середовищу. У короткому викладі результатів роботи Віденської конференції з гуманітарних впливів ядерної зброї (2014) зазначено: «Вплив детонації ядерної зброї, незалежно від причини, не обмежуватиметься національними кордонами і може мати регіональні і навіть глобальні наслідки, викликаючи руйнування, смерть і переміщення, а також серйозні і довгострокові наслідки для навколишнього середовища, клімату, здоров'я людини».

Також Суд не визнав за можливе застосування до ядерної зброї Женевського протоколу про хімічну, бактеріологічну та інші види зброї 1925 р., що дало би підставу вважати цю зброю забороненою. Таку позицію різко розкритикував французький дослідник Е. Давід, доводячи, що насправді ядерна зброя володіє всіма ознаками хімічної [5, с.392].

Ще одним недоліком судового рішення є міркування, що в питаннях використання ядерної зброї норми гуманітарного права мають спеціальний характер відносно норм права навколишнього середовища та прав людини. Як зауважує Ліз Хефернан у рішенні варто було сформулювати, що стосовно ядерної зброї не існує спеціальних норм: чи то правила, що стосуються збройного конфлікту, навколишнього середовища або прав людини - це все норми міжнародного права. На жаль, у зв'язку з цим, Міжнародний Суд не зміг у своєму рішенні втілити досягнення міжнародно-правового мислення останніх декількох десятиліть [6, с.168-169].

Вбачаємо, що застосування ядерної зброї під час збройних конфліктів є прямим порушенням ключових принципів міжнародного гуманітарного права, в тому числі – вимог щодо охорони довкілля. У зв'язку з цим логічним видається закріплення у міжнародному праві прямої категоричної заборони на застосування ядерної зброї під час збройних конфліктів, а також суттєві обмеження на її випробування в мирний час. І якщо в міжнародно-правовому регулюванні тестування ядерної зброї помітні позитивні тенденції, то питання її застосування залишились не до кінця з'ясованими навіть після Консультативного висновку Міжнародного суду ООН.

Список використаних джерел

1. «Legality of the Threat or Use of Nuclear Weapons - Advisory Opinion of 8 July 1996». Available at: <http://www.icj-cij.org/en/case/95>
2. Timothy J. Heverin, (1997). Legality of the Threat or Use of Nuclear Weapons: Environmental and Humanitarian Limits on Self-Defense, 72 Notre

Dame L. Rev. 1277. Available at: <http://scholarship.law.nd.edu/ndlr/vol72/iss4/18>

3. Protecting the environment during armed conflict. An inventory and analysis of international law, UNEP, 2009.

4. Roscini, Marco, Protection of Natural Environment in Time of Armed Conflict (April 1, 2008). International humanitarian law: an anthology, L. Doswald-Beck, A. R. Chowdhury and J. H. Bhuiyan, eds., pp. 155-179, Nagpur: LexisNexis Butterworths, 2009. Available at SSRN: <https://ssrn.com/abstract=1351888>

5. Давид Э. Принципы права вооруженных конфликтов: Курс лекций, прочитанных на юридическом факультете Открытого Брюссельского университета. - М.: Международный Комитет Красного Креста, 2011. – 1144 с.

6. Heffernan, Liz, «The Nuclear Weapons Opinions: Reflections on the Advisory Procedure of the International Court of Justice», 28 Stetson Law Review, 1998., 133-171 pp.

Грицкевич Сергій Генадійович,
кандидат юридичних наук, доцент
професор кафедри цивільного права і процесу
юридичний факультет
Університету Короля Данила
(м. Івано-Франківськ, Україна)

ПРОБЛЕМИ ТА ПЕРСПЕКТИВИ ПРАВОВОГО РЕГУЛЮВАННЯ ПРИВАТНОЇ ВЛАСНОСТІ

Актуальність питання полягає у необхідності поглиблення теоретичної сутності інституту приватної власності, оскільки в українському правовому полі не існує сучасного та ефективного підходу до змісту самого наведеного поняття.

Сьогодні капітал плутають з грошима, які є лише однією з форм його руху. Що саме перешкоджає ефективному використанню об'єктів приватної власності і чому ми, спробуємо окреслити на прикладах, наведених у працях латиноамериканського вченого Ернандо де Сото, президента Інституту свободи і демократії (Перу), якого журнал "The Economist" вважає другим за значенням центром стратегічної думки у світі. Журнал "Time" нещодавно включив де Сото до списку п'яти провідних політичних мислителів Латинської Америки ХХ століття. Будучи особистим представником і головним радником президента Перу,

Концептуальні проблеми розвитку сучасної гуманітарної та прикладної науки

Матеріали II Всеукраїнського науково-практичного симпозиуму (м.Івано-Франківськ, 20-21 квітня 2018 р.)

він ініціював політичні і економічні реформи в цій країні (його попередня книга "Інший шлях" була бестселером в Латинській Америці і США) [1, с.1].

Адже, як виявляється, проблеми пострадянських та латиноамериканських правових систем подібні, і напрямки пошуку виходу з них збігаються

У країнах третього світу і колишнього соцтабору матеріальні активи використовуються, переважно, для задоволення господарських потреб. На Заході такі ж самі активи мають подвійне життя. Вони витрачаються не лише безпосередньо на господарські потреби, але є й джерелом капіталу, можуть служити для приведення в рух тривалих виробничих циклів, оскільки придатні для забезпечення інтересів інших сторін, наприклад як застава при іпотечі і по інших видах кредитування.

80% населення світу страждають від нестачі капіталу. люди не в змозі вивільнити економічну енергію, скуту в їх житлі або інших активах, щоб обернути її в капітал.

Країни третього світу і колишнього соцтабору сумно відомі схильністю накачувати свої господарські системи порожніми грошима, що забезпечує швидше марнування капіталу, ніж його приріст. Західне право було придумано, передусім, не для створення капіталу, а для більше приземлених цілей - для захисту прав власності на майно. У міру становлення системи власності в країнах Заходу поступово розвинулася безліч механізмів, що зробили можливим виробництво капіталу в небачених раніше кількостях. Іншими словами, в країнах Заходу капітал виникає завдяки прихованим процесам, що відбуваються в лабіринтах офіційно визнаної системи власності [1, с.18].

Відповідно будь-який актив, економічні і соціальні властивості якого не зафіксовано у формальній системі власності, вкрай важко пред'явити ринку [1, с.19].

Проблема постсоціалістичних країн та країн, що розвиваються полягає у тому, що їм бракує легкого доступу до механізмів, які могли б законним чином зафіксувати економічний потенціал їх активів, що дало б можливість запустити їх у прибутковий оборот.

Де Сото з позиції представника позалегального сектора економіки побачив шість проявів західної системи приватної власності, що дозволяють громадянам створювати капітал. Причиною неможливості розгортати капітал в країнах третього світу і колишнього соцтабору являється той факт, що більшість їх громадян не мають можливості спертися на ці прояви або ефекти системи приватної власності [1, с.20].

Ефект приватної власності № 1: фіксація економічного потенціалу активів

Система приватної власності дала Заходу інструменти для виробництва додаткових цінностей понад наявні матеріальні активи.

Ефект приватної власності № 2: інтеграція розрізненої інформації

Більшості громадян колишніх соціалістичних країн та країн, що розвиваються, закритий, як би вони не прагнули, доступ до легальної приватної власності. Оскільки вони не в змозі легалізувати свою приватну власність, їм доводиться володіти нею позалегально. Законна уніфікована система інформації містить відомості про готівкові активи і про їх потенційну прибутковість. Це полегшує оцінку об'єктів нерухомості і операції з ними, створює вигідні умови для породження капіталу.

Ефект приватної власності № 3: відповідальність власників

Узаконеність відносин власності підвищує рівень обов'язковості в поведінці. Таким чином, відсутність приватної власності пояснює, чому громадяни країн третього світу і колишнього соцтабору не мають можливості укласти прибуткові угоди з іноземцями, чому вони не мають доступу до кредиту, страхування і інших корисних послуг. У них немає власності, яку можна втратити. А надійність зобов'язань забезпечується нерухомістю, яка може бути взята в заставу, конфіскована тощо, яка, іншими словами, може гарантувати законні інтереси іншої сторони.

Ефект приватної власності № 4: підвищення ліквідності активів

Одним з найважливіших наслідків системи приватної власності є підвищення ліквідності активів, завдяки чому вони можуть виконувати додаткову роботу. На відміну від безпосередніх об'єктів нерухомості, права власності на них легко комбінувати, ділити, мобілізувати, використати для стимулювання економічних операцій.

Ефект приватної власності № 5: розвиток суспільних зв'язків

Система приватної власності, що дає можливість встановити історію активів і їх власників, її співвіднесеність з конкретними власниками, створює юридично дієві адреси і умови для виконання контрактів, створює з громадян західних країн мережу агентів бізнесу, що легко ідентифікуються і є особисто відповідальними. У країнах, що розвиваються, функції система власності на нерухомість зводяться виключно до реєстрації угод, території і поверхневих планів будівель, але не передбачають додаткових механізмів встановлення зв'язків, що дозволяють активам вести паралельне життя в якості капіталу.

Ефект приватної власності № 6: паспортизація угод

Важливою особливістю західних систем приватної власності, що дозволяє їм служити підставою мережі зв'язків, є те, що усі реєстраційні

Концептуальні проблеми розвитку сучасної гуманітарної та прикладної науки

Матеріали II Всеукраїнського науково-практичного симпозиуму (м.Івано-Франківськ, 20-21 квітня 2018 р.)

записи надійно захищені від втрати і підробок. У більшості країн, що розвиваються, навпаки, закон і державні органи перетворилися на хранителів мертвих традицій. Це пояснює, чому на Заході звернення власності в капітал здійснюється з такою легкістю, а в тих, що розвиваються і в колишніх соціалістичних країнах велика частина активів заради підвищення мобільності виводиться за межі законної правової системи до зони позалегального обороту.

Причиною прогресуючого зубожіння бідняків у постсоціалістичних країнах, та тих, що розвиваються, є, передусім, їх відрізаність від шести позитивних ефектів, що створюються системою приватної власності. Проблема цих країн не в тому, чи зможуть вони надрукувати додаткові гроші або отримати їх у позику. Їм потрібні правові інститути і політична воля, які дозволили б створити систему приватної власності, доступну для бідних верств населення [1, с.21].

Список використаних джерел

1. Эрнандо де Сото. Загадка капитала. [Електронний ресурс]. - Режим доступу: <http://www.e-reading.club/bookreader.php>

Гуменюк Тетяна Іванівна,

доктор історичних наук, доцент, з

авідувач кафедри теорії та історії держави і права,

Університету Короля Данила (м. Івано-Франківськ, Україна)

СУЧАСНА ПАРАДИГМА ЮРИДИЧНОЇ НАУКИ УКРАЇНИ

Особливе значення у системі вищої освіти України належить юридичній освіті. При цьому мова йде не лише про збереження усталених традицій у сфері підготовки правників, а й про реформування самого процесу підготовки фахових юристів відповідно до потреб юридичної практики в Україні та згідно вимог ЄС у цій сфері. Тут мова йде про поєднання традиціоналізму і новаторства у сфері підготовки правників. При цьому, на наш погляд, належна увага має бути присвячена наступним аспектам: 1) стандарту юридичної освіти;

2) формуванню, поряд з відповідними професійними правовими навичками, загальної правової культури правника; 3) ролі правничої науки та наукових шкіл як бази для формування фахового правника; 4) організації управління у цій сфері; 5) іншим важливим аспектам у сфері реформування правничої освіти в Україні.

Далі доцільно зупинитись на кожному із вказаних аспектів.

Концептуальні проблеми розвитку сучасної гуманітарної та прикладної науки

Матеріали II Всеукраїнського науково-практичного симпозиуму (м.Івано-Франківськ, 20-21 квітня 2018 р.)

Що стосується стандартизації у цій сфері, то стандарт юридичної освіти у контексті її подальшого реформування слід розуміти як необхідний обсяг знань про доктрини, принципи, інститути та юридичні конструкції, через які і у формі яких проявляється і діє у повсякденні право, а також такий же необхідний обсяг юридичних умінь і навичок, обізнаності щодо питань етики та прав людини [6, с. 23]. Такий стандарт потребує першочергової розробки та ефективного запровадження.

Що ж стосується формування у свідомості правника загальнолюдських цінностей, то тут роль правової освіти у підвищенні загальноправової культури громадян має значення для усіх країн сучасного світу. Нинішній етап формування українського суспільства потребує висунення на перший план справи правової освіти. Нове українське суспільство вимагає ґрунтовного вивчення права, розуміння його як самостійної, самобутньої, унікальної ланки в процесі буття та розвитку людства. Таке навчання має починатися з розуміння сутності права, як своєрідного феномена, що здатний регулювати суспільні відносини за будь-яких умов [5].

Важлива роль у галузі реформування правничої освіти має також українська правнича наука. З цього приводу слушно зауважили Ю. Бошицький, О. Чернецька, що науковому фактору в правотворчій, правореалізаційній та правозастосовній діяльності має відводитись належне місце. Тільки розуміння важливості наукового аналізу, удосконалення методології досліджень сучасного права, використання можливостей компаративістики може забезпечити потрібний зв'язок між юридичною наукою та освітою, юридичною практикою та правовою системою в цілому [3, с. 4].

Однак чи не ключову роль у досліджуваній сфері відіграє управління. Зокрема, вітчизняним освітнім інституціям бракує ефективних форм управління, застосування дієвих засобів заохочення і стимулювання роботи науково-педагогічних працівників, передусім викладачів-новаторів у їх творчих пошуках, конструюванні оригінальних авторських програм, створенні власних технологій навчання, допомоги у плануванні й організації педагогічних експериментів, організації системних міжнародних обмінів та стажувань у різних університетах світу, забезпеченні сприятливих можливостей та умов для підвищення фахово-педагогічної кваліфікації; більш демократичних засад організації навчально-виховного процесу [1, с. 19].

Говорячи про зміст системи правового виховання та навчання, вважаємо, що сьогодні юридична освіта, наука і практика стоять перед необхідністю вдосконалення системи ціннісних орієнтирів суспільства, суттю та стрижнем яких повинно стати право. Розробляючи основні напрями реформи сучасної освітньої системи, необхідно передбачити

Концептуальні проблеми розвитку сучасної гуманітарної та прикладної науки

Матеріали II Всеукраїнського науково-практичного симпозиуму (м.Івано-Франківськ, 20-21 квітня 2018 р.)

включення нових підходів до праворозуміння у зміст сучасної вищої освіти. Слід враховувати використання принципово нових методів, а саме – філософської інтеграції знань про державу і право, специфіку правового регулювання суспільних відносин, соціальної спрямованості права, забезпечити висвітлення права із світоглядних позицій. Необхідність змін полягає у трансформації визначальної ідеологічно-філософської парадигми: від тоталітарного догматичного бачення сутності права до формування критично налаштованого до права громадянина. При цьому критика – це не заперечення права, а постійний аналіз його як системи цінностей [5].

Вищі навчальні заклади повинні стати інструментами змін інститутів державної влади, які гостро потребують легітимних структурних перетворень відповідно до викликів сьогодення. В українських вузах поки що зберігається потужний інтелектуальний потенціал, що здатний створювати інновації та здійснювати наукові прориви. Юридична освіта повинна взяти активну участь у формуванні соціокультурного простору, необхідного для підготовки юристів та державних менеджерів нового типу. Юридичні факультети та університети повинні стати справжніми центрами правового життя країни. Якщо українська політична еліта дійсно зацікавлена в побудові правової демократичної держави, то вона повинна допомогти їм ствердитися в цій якості. В свою чергу, юридична освіта зможе сильніше впливати на трансформаційні процеси в нашій державі [5].

Насамперед, основою системи юридичних знань повинні стати принцип верховенства права й гарантованості прав і свобод людини та громадянина, тобто підготовка юристів повинна бути спрямована на підготовку спеціалістів у правозахисній сфері. Водночас необхідно впроваджувати в освітній процес інноваційні форми та методи навчання, які сприяли б виявленню та розвитку інтелектуальних здібностей студентів [3, с. 7].

Створення на базі провідних університетів України спеціалізованих міжуніверситетських інноваційних центрів, організація і діяльність яких ґрунтується на комплексному підході, слугуватиме дієвим механізмом модернізації та реформування не лише університетської освіти, але й усієї системи вищої школи в Україні, прискоривши її входження в загальноєвропейський освітній простір [1, с. 23].

Слід зазначити, що в будь-якій науковій діяльності існує два взаємопов'язані напрями: фундаментальні інноваційні дослідження та прикладні розробки з практичної реалізації фундаментальних досліджень. У зв'язку з цим наукова діяльність та освітній процес університету перебуває в тісному органічному взаємозв'язку та не є відірваними один від одного в контексті професійної підготовки

Концептуальні проблеми розвитку сучасної гуманітарної та прикладної науки

Матеріали II Всеукраїнського науково-практичного симпозиуму (м.Івано-Франківськ, 20-21 квітня 2018 р.)

майбутніх фахівців. Об'єднання наукової й освітньої роботи слугують підґрунтям розробки нових форм інтеграції, що максимально забезпечують участь викладачів та студентів у дослідницькій діяльності [3, с. 6].

Правнича наука великою мірою розвивається через практичну діяльність представників правничої професії: через правозастосування та тлумачення юридичних норм. Тому невід'ємною місією університетів в цілому, та правничих шкіл зокрема, є вільний науковий пошук і передання знань через поєднання досліджень, навчання та практичного досвіду, в тому числі шляхом залучення до викладацької і дослідницької роботи представників правничої професії (Концепція реформування правничої (юридичної) освіти).

Особливу роль в процесі фундаменталізації вищої правничої освіти, на нашу думку, має бути визнано за дисциплінами філософсько-правового спрямування, передусім, філософії права. Її дидактична цінність в процесі фундаментальної підготовки майбутніх правників полягає в тому, що філософський підхід дає можливість не тільки всебічного та цілісного осмислення студентами правових явищ, але і сприяє розвитку самої особистості, її самостійного мислення, внутрішньої свободи, бо філософія права в контексті сучасного філософського дискурсу є філософією свободи а отже, в такий спосіб і формуванню фахівця нового типу, свідомого, відповідального за себе, за свої дії. Тому не випадково, що в процесі формування спеціальних компетентностей правника Концепція надає перевагу саме «теорії і філософії права» [2, с. 41 – 42].

Таким чином, основу реформування сучасної правничої освіти в Україні ключову роль відіграють наступні аспекти:

1) нормативно-правовий аспект, який передбачає формування цілісного Стандарту у сфері підготовки правників, включаючи визначення у ньому не лише вузькопрофесійних, а й загальних компетентностей, які базуються на загальнолюдських цінностях, європейських та міжнародних стандартах у сфері відношення до правового статусу особи;

2) організаційно-управлінський аспект, який має на меті модернізацію управління у сфері підготовки правників, а також сутності та змісту самоврядних засад, на базі яких здійснюють науково-педагогічну діяльність вищі навчальні заклади, які забезпечують підготовку правників. При цьому, провідна роль у цій сфері повинна належати науковій складовій та науковим школам, сформованим на базі вказаних закладів.

Список використаних джерел

1. Артикуца Н. В. Інноваційний потенціал розвитку вищої юридичної освіти в Україні / Н. В. Артикуца // Вища освіта України. Темат. вип.: Вища освіта України у контексті інтеграції до Європейського освітнього простору / АПН України, Ін-т вищої освіти; відп. ред. вип. І. П. Маноха. – К.: Гнозис, 2008. – С.17-23.
2. Бостан С.К. Фундаментальна фахова підготовка правника в контексті «Концепції розвитку юридичної освіти в Україні» / С. К. Бостан // Сучасна юридична освіта: досвід минулого – погляд у майбутнє. Матеріали Міжнародної науково-практичної конференції (м. Одеса, 21 жовтня 2016 року). – Одеса, 2016. – С. 41-43.
3. Бошицький Ю.Л. Поглиблення наукових досліджень сучасного права: вимога часу та засіб оптимізації юридичної освіти в Київському університеті права НАН України / Ю.Л. Бошицький, О.В. Чернецька // Часопис Київського університету права. – 2015/1. – С.4-7.
4. Концепція реформування правничої (юридичної) освіти для фахової підготовки правника відповідно до європейських стандартів вищої освіти та правничої професії. [Електронний ресурс]. – Режим доступу: <https://mon.gov.ua/ua/osvita/visha-osvita/konceptsiya>.
5. Ладиченко В. Проблеми та перспективи сучасної вищої юридичної освіти / В. Ладиченко. [Електронний ресурс]. – Режим доступу: <http://www.pravnuk.info/urukrain/1238-problemi-ta-perspektivi-suchasno-vishho-yuridichno-osviti.html>.
6. Опришко В. Ф. Особливості підготовки юристів у непрофільних вищих навчальних закладах України: сучасний стан і шляхи подальшого розвитку / В. Ф. Опришко // Правове регулювання економіки. – 2013. – Вип. 13. – С. 6-27.

Гуркова Аліна В'ячеславівна,
*асистент кафедри кримінального права і процесу
Університету Короля Данила (м. Івано-Франківськ, Україна)*

**ПРАВОТВОРЧИЙ ПРОЦЕС МІСЦЕВИХ ОРГАНІВ ПУБЛІЧНОЇ
ВЛАДИ. ТЕОРЕТИКО-ПРАВОВИЙ АСПЕКТ**

Варто почати з того, що правотворчий процес, що здійснюється органами місцевого самоврядування і представляє собою складну систему організаційних дій (процедур), результатом яких є створення нормативного правового акта, як і будь-який процес, складається з ряду стадій.

Концептуальні проблеми розвитку сучасної гуманітарної та прикладної науки

Матеріали II Всеукраїнського науково-практичного симпозиуму (м.Івано-Франківськ, 20-21 квітня 2018 р.)

Регламентация стадій нормотворчого процесу органів місцевого самоврядування здійснюється законом України «Про місцеве самоврядування в Україні» [2], «Про місцеві державні адміністрації» [3], Постановою Кабінету Міністрів України від від 25 травня 2011 р. N 555 Про затвердження порядку проведення громадських слухань щодо врахування громадських інтересів під час розроблення проектів містобудівної документації на місцевому рівні, а також актами муніципальної нормотворчості [4].

Існують різні думки щодо кількості стадій цього процесу. У деяких наукових працях, присвячених питанню правотворчості, виділяють три стадії: підготовку проекту нормативного акта (попередня стадія), обговорення і прийняття нормативного акта (основна стадія) і введення нормативного акту в дію (вирішальна стадія).

Однак в роботах концептуального характеру, як правило, виділяють п'ять основних стадій:

- 1) підготовча (або «передпроектна») стадія;
- 2) внесення проекту;
- 3) розгляд проекту акта (обговорення проекту);
- 4) прийняття акта;
- 5) опублікування акта [5, с.55].

Так, названі стадії правотворчого процесу визначалися з умовою, що правотворчим процесом будуть займатися органи державної влади. Особливості муніципальної правотворчості, статусу його суб'єктів дозволяють в правотворчому процесі муніципальних утворень виділити обов'язкові і факультативні стадії.

До обов'язкових стадій правотворчого процесу, здійснюваного органами місцевого самоврядування можна віднести: підготовчу «передпроектну» стадію, розробку проекту, внесення проекту до органу місцевого самоврядування, розгляд та прийняття акту, його опублікування.

До факультативних слід відносити в правотворчому процесі муніципальних органів стадію обговорення проекту нормативного правового акту населенням у формі місцевої ініціативи або загальних зборів громадян.

Незважаючи на те, що в ряді випадків збори громадян по проектам муніципальних актів можуть проводитись відповідно до вимоги закону, все ж цю стадію можна розглядати, як факультативну, оскільки загальні збори громадян або місцева ініціатива проведення щодо проектів інших муніципальних актів залежить від волевиявлення суб'єктів місцевого самоврядування.

В цьому являється недолік процесу нормотворення на конкретній адміністративно-територіальній одиниці, адже волевиявлення населення

Концептуальні проблеми розвитку сучасної гуманітарної та прикладної науки

Матеріали ІІ Всеукраїнського науково-практичного симпозиуму (м.Івано-Франківськ, 20-21 квітня 2018 р.)

задля задоволення своїх потреб та інтересів повинно бути ключовою, а не факультативною ознакою.

Слід також відмітити, що проведення правової експертизи проектів нормативно-правових актів - це функція правового управління (відділу) відповідного органу місцевого самоврядування [1, с.382].

Слід зазначити, що законодавство України про місцеве самоврядування, не містить норм, які б створювали необхідність проведення експертизи проектів нормативних актів. Лише в деяких актах органів місцевого самоврядування встановлюється така можливість.

З вищенаведеного можна зробити висновок, що великою проблемою являється відсутність правового регулювання процедури проведення експертизи проектів нормативно-правових актів органів місцевого самоврядування. В кінцевому результаті це негативно позначається на якості прийнятих цими органами нормативно-правових актів. На рівні адміністративно-територіальних одиниць корисним було б прийняття положення про порядок проведення експертизи проектів нормативно-правових актів органів місцевого самоврядування, в якому б визначалися випадки, коли експертиза являється обов'язковою, терміни її проведення, статус експертів, гарантії їх діяльності, порядок фінансування діяльності експертів.

Список використаних джерел

1. Нормографія : теорія и методологія нормотворчества : научно-методическое и учебное пособие [Текст] / под ред. д-ра юрид. наук Ю. Г. Арзамасова. М. : Академический Проект, 2007. 480 с.
2. Про місцеве самоврядування Закон України від 21 травня 1997 № 24 [Електронний ресурс]. Верховна Рада України: офіц.сайт. URL: <http://zakon5.rada.gov.ua/laws/show/280/97-вр>
3. Про державні місцеві адміністрації. Закон України від 9 квітня 1999 № 20-21 [Електронний ресурс]. Верховна Рада України: офіц.сайт. URL: <http://zakon5.rada.gov.ua/laws/show/586-14>
4. Порядок проведення громадських слухань щодо врахування громадських інтересів під час розроблення проектів містобудівної документації на місцевому рівні. Постанова Кабінету Міністрів України від від 25 травня 2011 р. N 555[Електронний ресурс]. Верховна Рада України: офіц.сайт. URL: <http://zakon2.rada.gov.ua/laws/show/555-2011-%D0%BF> 5.Савченко Д. А., Шугрина Е. С., Горожанин В. А. Местное нормотворчество: проблемы и перспективы //Представительная власть: мониторинг, анализ, информация. 1997. №1 С. 53-62

Довганич Василь Антонович,
*аспірант кафедри теорії та історії держави і права
Університету Короля Данила (м. Івано-Франківськ, Україна)*

РЕАЛІЗАЦІЯ ІДЕОЛОГІЧНИХ ЦІННОСТЕЙ У ПРАВОСВІДОМОСТІ ГАЛИЧАН ДРУГОЇ ПОЛОВИНИ ХІХ СТ.

Варто зауважити, що радянська тоталітарна система та її правова спадщина, заклали у свідомості людей думку, що правова ідеологія притаманна виключно тоталітарним державам. На нашу думку, таке твердження є помилковим, оскільки жодна правова система не може не ґрунтуватися на чітких ідеологічних засадах, які слугують не тільки стрижнем розвитку громадянського суспільства, а й визначають вектор розвитку держави. Більше того, відсутність чіткої правової ідеології держави веде до політичного маніпулювання, коли декларування правового лібералізму поєднується із практикою законотворення у дусі позитивізму. Саме тому, дослідження історичних особливостей формування правової ідеології, її характерних рис, дозволить не тільки зрозуміти світоглядні переконання українців, а й вибрати ефективну модель розвитку сучасної держави.

Не вдаючись до загального аналізу особливостей формування правової системи Австрії та Австро-Угорщини, оскільки ці питання ґрунтовно розкриті в українській історико-правовій науці, окремої уваги заслуговують норми конституційного договору 1867 р., які витворили специфічні федералістичні умови розвитку імперії. Федералізм у свою чергу був основою для формування ліберального типу світогляду і відповідно ліберальної правової ідеології.

Якщо досліджувати взаємозв'язок федералізму та правової ідеології, то доцільно зрозуміти класичне визначення федералізму. Власне з правової точки зору є два підходи: федералізм, як «союзність» (від латинського «foedus» – «союз», «договір» та «нонцентралізм» [3, с. 12]. Останнє поняття розуміється як децентралізоване, оскільки передбачає розмежування на конституційному рівні компетенцій загальнодержавних та регіональних органів влади. Тобто у сучасному розумінні – федералізм – це принцип територіального розосередження влади з метою запобігання авторитаризму. Для сучасних реалій федералізм є атрибутом розвиненої правової культури, оскільки саме остання запобігає розвитку сепаратизму. Ми можемо на прикладі США спостерігати ефективність концепції федералізму та ліберальної ідеології, яка у різних своїх проявах властива американському суспільству та праву.

Концептуальні проблеми розвитку сучасної гуманітарної та прикладної науки

Матеріали II Всеукраїнського науково-практичного симпозиуму (м.Івано-Франківськ, 20-21 квітня 2018 р.)

На середину XIX ст. федералізм розумівся зовсім по іншому, а у випадку імперії Габсбургів, він був одним із механізмів запобігання політичної кризи, яка обумовлювалася як внутрішніми, так і зовнішніми чинниками. Показово тільки те, що лише угорцям вдалося досягнути рівноправного правового статусу з Віднем, тоді, як спроби чехів та поляків били безрезультатними. Причиною цього, на нашу думку є те, що угорська правова система відрізнялася від австрійської і мала нормативіський характер.

Австрійський дослідник Ф.Єрмагора, характеризуючи правову систему Австро-Угорщини зауважив, що конституційний акт 1867 р. сформував власне федеративну модель, оскільки остання являє собою єдину державу, де реалізований принцип децентралізації державної влади з допомогою територіальних елементів. При цьому усі правові відносини реалізуються у рамках єдиного міжнародно-правового поля де існують мінімум два суб'єкти регіональних адміністрацій, з власними міністерствами [4, с. 47].

Характерною рисою правової системи Австро-Угорщини була правова децентралізація, що ґрунтувалася на національному чиннику. Було забезпечено правову асиметрію і адміністративну різноманітність суб'єктів монархії [4, с. 47]. В цьому плані слушним є висновок Н.Роман, що у конфедеративній Австро-Угорській імперії діяло паралельно дві правові системи, оскільки конституція імперії складалася з двох частин: 1) конституції Угорщини (закон від 21 березня 1857 р.) – кодифікованого документу; 2) некодифікованої конституції Австрії, яка складалася з 6 основних законів [6, с. 256].

Така правова система мала як позитивне, так і негативне значення. Позитив полягав у активізації національних рухів і можливості окремих народів, зокрема українців, на офіційному рівні задекларувати власні політичні та правові устремління. Негатив австрійського імперського федералізму полягав у тому, що національний чинник став розмінною монетою, засобом стримування і противаги у боротьбі окремих народів. Для Галичини це протистояння було між українцями та поляками. Останні володіючи політичною владою в краї претендували на розширення власних правових норм і для досягнення своєї мети спекулювали на політичних устремліннях українців, звинувачуючи їх у русофільстві. На противагу цьому, народовська течія виробила чітку ліберальну ідеологію, яка відповідала ідеалам імперського федералізму і давала можливість до забезпечення окремих національних вимог.

Визначаючи місце правової ідеології, яка формувалася у середовищі галичан другої половини XIX ст. в умовах австро-угорської системи права слід зауважити, що це відбувалося виключно в рамках західної цивілізації, яка якої найважливішими є індивідуальні цінності особи.

Концептуальні проблеми розвитку сучасної гуманітарної та прикладної науки

Матеріали II Всеукраїнського науково-практичного симпозиуму (м.Івано-Франківськ, 20-21 квітня 2018 р.)

Історично склалося так, що категорія «права і свободи людини і громадянина» стала аксіомою для європейського права, відповідно отримала свою реалізацію на українських землях в складі імперії Габсбургів. Ця категорія є основою європейського конституціоналізму, відповідно і конституційна система Австро-Угорщини не позбавлена ї. такий набір ідеологем є відображенням позитивіського підходу до права, для якого конституціоналізм є основною константою, що гарантує права людини і забезпечує їх реалізацію. Закономірно, для другої половини ХІХ – початку ХХ ст. права людини не були основою правовою цінністю, але навіть декларативний характер тогочасного права створив сприятливі умови для їх розвитку.

Для галицьких українців досліджуваного періоду саме дотримання прав людини, які проявлялися через боротьбу за рівноправний статус української мови, права на освіту, використання земель та ін. стало змістом ідеології, яка набирала чітких правових рис і була частково реалізована в період ЗУНР.

Власне Австро-Угорська система права забезпечила своєрідний симбіоз позитивізму і лібералізму, який проявився у одночасному існуванні конституційної системи і правового федералізму [6, с. 255].

Сучасні дослідники вважають правову систему Австро-Угорщини достатньо демократичною, оскільки в її конституції було записано широкий спектр громадянських прав і свобод [2, с. 11]. Не зважаючи навіть на формальне дотримання окремих з цих прав, у порівнянні з імперією Романових, Габсбурги були великими демократами. Слід зауважити, що дотримання на практиці гарантованих прав відбувалося по різному. Найпроблемнішим, на нашу думку, було забезпечення національних прав. Національне питання в багатонаціональній імперії використовувалося, як механізм реалізації імперської політики з одного боку, а з іншого – стимулювало розвиток правових поглядів окремих народів держави, які після розпаду монархії 1918 р. змогли їх реалізувати.

З огляду на сьогоднішній доцільно вивчити фактор впливу правової системи Австро-Угорщини на правову свідомість українців, що становить основу правової ідеології. Показово, що у російській правовій наці, саме вплив австрійського чинника визначають таким, що спричинився до появи серед українського населення імперії «українського націоналізму», який з політичної платформи перетворився на психологічну [1, с. 72]. Аргументом для дослідника стала теза британського вченого Б.Андерсона, що «чарівність націоналізму» полягає у перетворенні «шанс в призначення» [7, р. 18]. Такий шанс галицьким українцям дала саме австрійська правова система, що використовувала

Концептуальні проблеми розвитку сучасної гуманітарної та прикладної науки

Матеріали II Всеукраїнського науково-практичного симпозиуму (м.Івано-Франківськ, 20-21 квітня 2018 р.)

національний чинник, як засіб забезпечення правової стабільності в регіонах.

Встановлюючи взаємозв'язок між правовою системою імперії Габсбургів та процесом формування ідеологічних цінностей галицьких українців другої половини XIX ст. варто зауважити, що саме у досліджуваний період відбувся свідомісний перехід до політичного самовизначення. Домінуюча до того часу ідея етнічної окремішності отримала чіткі політичні риси, а в умовах конституційної системи – правові. Ідея національного самовизначення, на думку С.Романенка була синтезом етнічного і політичного пізнання, які в свою чергу були наслідком психології та ідеологічного чинника [6, с. 49].

На нашу думку, окрім психології (ментальної складової) та ідеологічного чинника, який обґрунтовувався історичною пам'яттю про власну державність, участь українців у роботі представницьких органів влади та імперського парламенту, забезпечили ґрунт для витворення власної національної ідеї, яка базувалася на етнічному підході та правовій системі Австро-Угорщини. Остання, провокувала розвиток лібералізму, для якого етнічна складова, так само як і права людини, була основоположною.

Таким чином, Ідеологічні цінності, які сформувався під впливом австрійської системи права призвели до чіткого виокремлення правової ідеології та трансформації концепції національної держави, яка поєднувала ідеї лібералізму (забезпечення широкої національної автономії у етнічних межах провінції) та ідеї самостійності і соборності, які не відкидали договірних зобов'язань з Габсбургами.

Список використаних джерел

1. Баринов И. И. Украинская доктрина в политике Австро-Венгрии и генезис украинского национализма // История и современность. 2012. № 1. С. 70-89. [Електронний ресурс]. – Режим доступу: <https://www.socionauki.ru/journal/articles/143566/>.
2. Кондратюк О. В. Судова система та судочинство в Галичині в складі Австро-Угорщини (1867-1918): автореф. дис...канд. юрид. наук: спец. 12.00.01 – теорія та історія держави і права; історія політичних та правових учень / О.В. Кондратюк. – Львів, 2006. – 22 с.
3. Прохоров А.В. Федерализм как форма территориальной организации власти в правовом государстве: автореф. дис. ...канд. юрид. наук: 12.00.01 / А.В. Прохоров. – М., 2008. – 28 с.
4. Прудников О. Е. О федеративном характере австро-венгерского соглашения 1867 г. / О.Е. Прудников // Вестник Волгоградского государственного университета. Серия 5: Юриспруденция. Выпуск № 11 / 2009. – С. 38-48.[Електронний ресурс]. – Режим доступу:

Концептуальні проблеми розвитку сучасної гуманітарної та прикладної науки

Матеріали II Всеукраїнського науково-практичного симпозиуму (м.Івано-Франківськ, 20-21 квітня 2018 р.)

<https://cyberleninka.ru/article/v/o-federativnom-haraktere-avstro-vengerskogo-soglasheniya-1867-goda>

5. Роман Н Конституційна форма австро-угорського компромісу 1867 р.: історико-правові аспекти / Н. М. Роман // Публічне право. – 2016. – № 4. – С. 251-257. [Електронний ресурс]. – Режим доступу: http://nbuv.gov.ua/UJRN/pr_2016_4_34.

6. Романенко С. А. Идеология национальных движений южных славян Австро-Венгрии начала XX века // Вестник Ставропольского Государственного университета. Серия «История». – Ставрополь, 2011. – Вып. 72(1). – С. 49–57. [Електронний ресурс]. – Режим доступу: <http://vestnik.stavsu.ru/72-2011/06.pdf>.

7. Anderson B. Imagined communities: Reflections on the origin and spread of nationalism / B. Anderson. – London, 1983. – 256 p. [Електронний ресурс]. – Режим доступу: http://rebels-library.org/files/imagined_communities.pdf.

Жукевич Ігор Васильович,

кандидат юридичних наук, доцент,

доцент кафедри цивільного права і процесу

Університету Короля Данила (м. Івано-Франківськ, Україна)

ДИНАМІКА ВИКОНАННЯ СУДОВИХ НАКАЗІВ, РІШЕНЬ ТА УХВАЛ У ЦИВІЛЬНИХ СПРАВАХ У 2012-2016 РОКАХ В УКРАЇНІ

Згідно зі статистичними даними упродовж 2012-2016 років суди в основному дотримувалися строків звернення до виконання судових рішень у цивільних справах.

У 2016 році зменшилася кількість судових наказів, які суди надіслали боржникам із порушенням вимог, передбачених ч. 1 ст. 104 ЦПК України (надіслання боржникові копії судового наказу), – 15,1 тис.; проте їх частка від кількості виданих судових наказів збільшилась і становила 22,5 %.

До місцевих загальних судів у порядку цивільного судочинства надійшло 60,7 тис. клопотань, заяв, подань із питань виконання судових рішень, а також щодо рішень інших органів (посадових осіб). Розглянуто 56,7 тис. зазначених документів, у тому числі задоволено 36,8 тис., або 64,9 % від кількості розглянутих.

Суди у порядку цивільного судочинства розглянули (без урахування повернутих і залишених без розгляду) 9,3 тис. скарг на дії або бездіяльність державного виконавця чи іншої посадової особи державної

Концептуальні проблеми розвитку сучасної гуманітарної та прикладної науки

Матеріали II Всеукраїнського науково-практичного симпозиуму (м.Івано-Франківськ, 20-21 квітня 2018 р.)

виконавчої служби, що на 8,4 % більше порівняно з 2015 р., у тому числі із задоволенням вимог – 5,3 тис., або 57,5 % від кількості розглянутих.

Упродовж 2016 р. суди загальної юрисдикції видали на виконання 809,4 тис. виконавчих документів. У тому числі 7,4 тис. виконавчих листів – про відшкодування збитків, завданих злочинами. Проте сума, що підлягала стягненню, збільшилася на 93,4 % і становила 766 млн. 121 тис. грн. У тому числі про виконання рішень у трудових спорах – 6,3 тис. на суму 117 млн 57 тис. грн; про стягнення аліментів – 53,5 тис.; про стягнення судового збору та інших видів стягнень на користь держави – 328,1 тис. документів на суму 893 млн 53 тис. грн. [1].

У 2015 році зменшилася кількість судових наказів, які суди надіслали боржникам із порушенням вимог, передбачених ч. 1 ст. 104 ЦПК, – 37,7 тис.; проте їх частка від кількості виданих судових наказів збільшилась і становила 21,8 %.

До місцевих загальних судів у порядку цивільного судочинства надійшла майже 71 тис. клопотань, заяв, подань із питань виконання судових рішень, а також щодо рішень інших органів (посадових осіб), що на 39,1 % менше. Суди розглянули 66,3 тис. зазначених документів, у тому числі задоволено 41,9 тис., або 63,2 % від кількості розглянутих.

Суди у порядку цивільного судочинства розглянули (без урахування повернутих і залишених без розгляду) 8,6 тис. скарг на дії або бездіяльність державного виконавця чи іншої посадової особи державної виконавчої служби, що на 3,4 % більше порівняно з 2014 р., у тому числі із задоволенням вимог – 4,8 тис. , або 56,1 % від кількості розглянутих.

У 2015 р. суди загальної юрисдикції видали на виконання 928,9 тис. виконавчих документів. У тому числі 10 тис. виконавчих листів – про відшкодування збитків, завданих злочинами. Сума, що підлягала стягненню, також зменшилась і становила 396 млн 84 тис. грн. У тому числі рішень про виконання рішень у трудових спорах – 8,7 тис. на суму 167 млн 850 тис. грн; про стягнення аліментів – 53,5 тис.; про стягнення судового збору та інших видів стягнень на користь держави – 370,1 тис. документів на суму 221 млн 492 тис. грн. [2].

У 2014 році збільшилась як кількість, так і частка судових наказів, які суди надіслали боржникам із порушенням вимог, передбачених ч. 1 ст. 104 ЦПК України, – майже 44 тис., або 20,6 % від кількості виданих судових наказів.

До місцевих загальних судів у порядку цивільного судочинства надійшло 135,7 тис. клопотань, заяв, подань із питань виконання судових рішень, а також щодо рішень інших органів (посадових осіб). Суди розглянули 130,1 тис. зазначених документів, у тому числі задоволено 82 тис або 63 % від кількості розглянутих.

Концептуальні проблеми розвитку сучасної гуманітарної та прикладної науки

Матеріали II Всеукраїнського науково-практичного симпозиуму (м.Івано-Франківськ, 20-21 квітня 2018 р.)

Суди у порядку цивільного судочинства розглянули (без урахування повернутих та залишених без розгляду) 8,3 тис. скарг на рішення, дії або бездіяльність державного виконавця чи іншої посадової особи державної виконавчої служби, у тому числі із задоволенням вимог 4,7 тис. від або 56,5 % від кількості розглянутих.

У 2014 р. суди загальної юрисдикції видали на виконання майже 914 тис. виконавчих документів. У тому числі майже 13,9 тис. виконавчих листів – про відшкодування збитків, завданих злочинами. Сума, що підлягала стягненню, також зменшилась і становила 608 млн. 997,3 тис. грн. У тому числі виконання рішень у трудових спорах – 13,1 тис., на суму 162 млн. 342,7 тис. грн.; про стягнення аліментів – 59,9 тис.; про стягнення судового збору та інших видів стягнень на користь держави – 322,7 тис. документів на суму 203 млн. 881 тис. грн. [3].

У 2013 році із порушенням вимог, передбачених ч. 1 ст. 104 ЦПК, суди надіслали боржникам майже 39 тис. судових наказів, або 12,5 % від кількості виданих.

До місцевих загальних судів у порядку цивільного судочинства надійшло 155,5 тис. клопотань, заяв, подань із питань виконання судових рішень, а також щодо рішень інших органів (посадових осіб), що на 59,8 % більше, ніж у 2012 р., із яких суди розглянули 143,8 тис., у тому числі задоволено 94,4 тис., або 65,7 % від розглянутих.

Суди у порядку цивільного судочинства розглянули (без урахування повернутих та залишених без розгляду) 12,3 тис. скарг на дії або бездіяльність державного виконавця чи іншої посадової особи державної виконавчої служби, що на 25,8 % більше, ніж у 2012 р., у тому числі із задоволенням вимог – 6,9 тис., або 56 % від кількості розглянутих.

За даними ДСА, у 2013 р. суди загальної юрисдикції видали на виконання 1 млн 64,6 тис. виконавчих документів, що на 14,3 % менше, ніж у 2012 р. У тому числі майже 21,8 тис. виконавчих листів про відшкодування збитків, завданих злочинами, сума, що підлягала стягненню, зменшилася у 4,7 рази і становила 628 млн 757,2 тис. грн; про виконання рішень у трудових спорах – 16,4 тис., на суму 216 млн 718,5 тис. грн; про стягнення аліментів – 78,9 тис. Про стягнення судового збору та інших видів стягнень на користь держави – 216,4 тис. документів на суму 281 млн 682 тис. грн. [4].

У 2012 році із порушенням вимог, передбачених ч. 1 ст. 104 ЦПК, суди надіслали боржникам 18,8 тис. судових наказів, або 5,7 % від кількості виданих.

Загальні суди в частині майнових стягнень у 2012 р. передали на виконання 1 млн 241,7 тис. виконавчих документів, що у 2,2 рази менше, ніж у 2011 р., за якими підлягало стягненню 16 млрд 188 млн

Концептуальні проблеми розвитку сучасної гуманітарної та прикладної науки

Матеріали II Всеукраїнського науково-практичного симпозиуму (м.Івано-Франківськ, 20-21 квітня 2018 р.)

158 тис. грн. У тому числі майже 33 тис. виконавчих листів про відшкодування збитків, завданих злочинами, що на 5,7 % менше, але сума, що підлягала стягненню, збільшилася на 40,1 % і становила 2 млрд 963 млн 320,3 тис. грн; про виконання рішень у трудових спорах – 16,6 тис., на суму 144 млн 196,1 тис. грн; про стягнення аліментів – 85,1 тис. Про стягнення судового збору – 251,6 тис. документів на суму 81 млн 487,7 тис. грн.

Суди розглянули 9,8 тис. скарг на дії або бездіяльність державного виконавця чи іншої посадової особи державної виконавчої служби, що майже на 35 % більше, ніж у 2011 р., у тому числі із задоволенням вимог – 5,4 тис., або 55,2, % від кількості розглянутих [5].

Отже, проведений аналіз динаміки щодо виконання у цивільних справах дозволяє зробити низку висновків.

1. З 2012 року до 2014 роках спостерігалась тенденція до збільшення кількості порушень виданих копій судових наказів, проте у 2014-2016 роках ця тенденція почала зменшуватись, тобто копії судових наказів боржникам почали надсилатись вчасно.

2. Понад 60 % всіх клопотань, які подавались до судів з питань виконання задоволено.

3. Більше половини всіх скарг поданих на рішення, дії або бездіяльність державних виконавців та інших посадових осіб виконавчої служби також задоволено.

4. У цілому впродовж 2012-2016 років спостерігається тенденція до зменшення кількості виданих виконавчих документів.

5. У справах про виконання рішень у трудових спорах та стягнення аліментів спостерігається тенденція до зменшення кількості виданих виконавчих документів з 2012 до 2016 року.

Список використаних джерел

1. Аналіз стану здійснення судочинства у 2016 році (за даними судової статистики) [Електронний ресурс]. – Режим доступу: [http://www.scourt.gov.ua/clients/vsu/vsu.nsf/\(documents\)/169EB9789B839EF9C2257B4B002E5ABD](http://www.scourt.gov.ua/clients/vsu/vsu.nsf/(documents)/169EB9789B839EF9C2257B4B002E5ABD).

2. Аналіз стану здійснення судочинства в 2015 році (за даними судової статистики) [Електронний ресурс]. – Режим доступу: [http://www.scourt.gov.ua/clients/vsu/vsu.nsf/\(documents\)/D7F9F72E78DA88ECC2257F730036F28](http://www.scourt.gov.ua/clients/vsu/vsu.nsf/(documents)/D7F9F72E78DA88ECC2257F730036F28)

3. Аналіз стану здійснення судочинства судами загальної юрисдикції у 2014 р. (за даними судової статистики) [Електронний ресурс]. – Режим доступу:

[http://www.scourt.gov.ua/clients/vsu/vsu.nsf/\(documents\)/08D6D81633314B66C2257E99003B23F0](http://www.scourt.gov.ua/clients/vsu/vsu.nsf/(documents)/08D6D81633314B66C2257E99003B23F0).

4. Аналіз стану здійснення судочинства судами загальної юрисдикції у 2013 р. (за даними судової статистики) [Електронний ресурс]. – Режим доступу:

[http://www.scourt.gov.ua/clients/vsu/vsu.nsf/\(documents\)/264C5A022472BB31C2257D1900315B8D](http://www.scourt.gov.ua/clients/vsu/vsu.nsf/(documents)/264C5A022472BB31C2257D1900315B8D).

5. Аналіз стану здійснення судочинства судами загальної юрисдикції у 2012 р. (за даними судової статистики). [Електронний ресурс]. – Режим доступу:

[http://www.scourt.gov.ua/clients/vsu/vsu.nsf/\(documents\)/E4549252C88A2C5BC2257B9B002F464C](http://www.scourt.gov.ua/clients/vsu/vsu.nsf/(documents)/E4549252C88A2C5BC2257B9B002F464C).

Зварич Роман Васильович,

кандидат юридичних наук, доцент

доцент кафедри теорії та історії держави і права

Університету Короля Данила (м. Івано-Франківськ, Україна)

ФОРМУВАННЯ РЕГУЛЯТИВНОЇ ФУНКЦІЇ СУЧАСНОГО ТИПУ ПРАВА

Виділення сучасного типу права, є закономірним з огляду на цілий ряд причин. По-перше, попередні підходи до розуміння місця особи у суспільстві і державі, міжособистісних стосунків та прав людини критично змінилися та еволюціонували, а економічні засади, що становили основу рабовласницького, феодального, капіталістичного та соціалістичного типів права, зараз не відіграють ключового значення. Домінуючим фактором, що визначає зміст і наповнення сучасного типу права є людина і її права. Може видатися, що ми повернулися до людиноцентризму античності, однак, на сучасному етапі розвитку держави і права, саме поняття людини (особистості) стало об'ємними, і має власну надбудову, що включає в себе статус, права, інтереси, політичну волю, правову культуру та ін.

По-друге, право сучасності орієнтується на забезпечення широких соціальних прав (соціальна правова держава), а громадянське суспільство, яке складає її основу, є ключовою ланкою в системі особа-суспільство-держава. При цьому, під державою слід розуміти не інституцію, а норми права. Дотримання останніх становить основу правопорядку, тоді, як довіра до державного керівництва не завжди є показником дотримання правових норм.

Концептуальні проблеми розвитку сучасної гуманітарної та прикладної науки

Матеріали II Всеукраїнського науково-практичного симпозиуму (м.Івано-Франківськ, 20-21 квітня 2018 р.)

По-третє, сучасний тип права не є універсальним навіть в межах держави. Не є винятком існування в межах однієї держави кількох правових систем. Така ситуація є властивою для держав перехідного типу, в тому числі й для України. Пошук оптимального вектора розвитку права і законодавства змушує законодавців кидатися в крайності, а саме право інколи володіє декларативним характером. Більше того, цілий ряд сучасних недержавних інституцій сформувавши типи права і правові сім'ї (канонічне, мусульманське, індуїстське право та ін.). Таке різноманіття зумовлює потребу у об'єднанні типів держав у правові сім'ї, право яких володіє власними регулятивними чинниками, в тому числі і у сфері правовідносин.

Закономірно, такий підхід не є універсальним і не може стосуватися усіх сучасних держав та їхніх правових систем. Суб'єктивно можна припустити, що сучасний тип права, який ґрунтується на забезпеченні соціальних прав і свобод, властивий державам, які вийшли з капіталістичного (посткапіталістичного) типу права.

На думку М. Лоутхліна, в сучасних умовах, середньовічний образ світу завдяки таким сферам як наука, естетика, мораль та економіка був стертий, як «космічний порядок», а завдяки розвитку політичної сфери, ми, сучасники, уявляємо себе вільними, рівними і товариськими істотами (особами). Для захисту цієї свободи, рівності та комунікабельності ми розробляємо конституцію, щоб надати владному праву режиму прийняття законів, за якими ми живемо [10, р. 3]. Ще раніше таку тезу висловив М. Гудман, який заявив, що саме здатність створити політичний світ є виключно сучасним явищем, яке обумовлене розвитком політики [9, р. 15]. Тому доцільно припустити, що основною перевагою сучасного типу права над усіма попередніми є здатність самовідтворення та саморегуляції, що особливо актуально в процесі визначення функцій права. Останні втрачають свою статичність і набувають динамічних ознак. Функції сучасного права змінюються у відповідності до того, як змінюється саме право.

На нашу думку, сучасний тип права чітко охарактеризував білоруський дослідник С.Г. Дробязко, зауваживши, що «сучасний тип права – це правове законодавство, законодавство, що закріплює загальносоціальну політичну справедливість як баланс, поєднання, компроміс інтересів усіх соціальних груп, індивіда і суспільства на основі реалізації морально-правових, економіко-правових, еколого-правових і власне правових (виключно юридичних) принципів» [5, с. 17].

Така класифікація чітко відображає рівень розвитку права та правових систем сучасності, а регулятивна функція отримала широку реалізацію в умовах розвитку сучасного соціального права, в умовах сучасних соціальних правових держав.

Концептуальні проблеми розвитку сучасної гуманітарної та прикладної науки

Матеріали II Всеукраїнського науково-практичного симпозиуму (м.Івано-Франківськ, 20-21 квітня 2018 р.)

Саме соціальне право, як найвищий рівень розвитку правовідносин, виникло одночасно з його політичною основою – соціальною правовою державою. Закономірно, що у сучасній науці немає однозначного погляду на джерела формування соціального права та соціальної держави. Одні правники продовжують ідеї радянського і соціалістичного права, стверджуючи, що соціальною основою сучасного соціального права є середній клас, і відповідно приватна власність, що продукує достаток, як основну запоруку людської доброчесності [5, с. 18].

Натомість, домінуючою ідеєю у вітчизняній правовій наці є теза, що соціальне право, як соціальна правова держава є тою формою суспільної організації коли державна влада підпорядковується нормам права, а основою законів є гарантування свобод. О.Ф. Скакун однією із основних рис соціальної правової держави визначає пов'язаність державної влади правом і його панування у всіх сферах суспільного життя. Ця свобода може бути досягнута лише у тому разі, якщо державна влада обмежується (переборюється) правом, ставиться під контроль права, функціонує у поєднанні та у взаємодії з громадянським суспільством у рамках права [7]. Такий принцип власне і закладений у ст. 8 Конституції України: «в Україні визнається і діє принцип верховенства права» [6, ст. 141]. Закономірно, що з розвитком соціального права і соціальної правової держави зростає роль соціальної функції права, однак регулятивні правові чинники продовжують зберігати своє визначальне значення.

Виходячи з вищезазначеного, вартою уваги є думка Н.Волковицької, що динаміка суспільно-правової свідомості детермінує спосіб сприйняття права як суспільством в цілому, так і окремими громадянами [1, с. 29]. Відповідно до ступеня сприйняття права суспільством та громадянами, змінюється зміст і характер регулятивної функції, яка стає більш динамічною і звужується з цілої системи права до окремих аспектів регулювання суспільних взаємин та взаємин між суспільством і державою. Власне причиною динаміки права та його регулятивної функції є і те, що змінюється держава, основою метою якої є досягнення конкретних цілей суспільного розвитку [4, с. 50; 3, с. 6].

В цьому випадку характерною рисою сучасного права, є те, що воно діє в рамках правової системи, яка являє собою комплекс незалежних, взаємодоповнених складових, кожна з яких не може претендувати на абсолютну владу у суспільстві [2, с. 7]. Все це досягається завдяки реалізації принципу толерантності – визнання поваги до різних політичних переконань, поглядів, теорій та ін. [2, с. 7]. Досягнення цієї толерантності, на нашу думку, відбувається завдяки регулятивній функції права, яка встановлюючи прийнятні для всього суспільства правила поведінки, чіткі правові норми, дотримання яких не допускає

до конфліктів та соціальних протиріч. Тому, в сучасних умовах, роль регулятивної функції права важко недооцінити, оскільки вона залишається ключовою.

Значимість регулятивної функції сучасного права визначається тим, що по відношенню до права та держави, сама функція розуміється як напрям правової дії щодо встановлення правил поведінки суб'єктів правовідносин [8, с. 135]. Тому, як слушно зауважує С.А. Дроботов, «необхідність такої функції випливає з загального ставлення до права як до універсального регулятора найбільш важливих суспільних відносин» [4, с. 50].

Таким чином, формування регулятивної функції сучасного права є особливими формами відображення процесів становлення як самого права, так і сучасних демократичних держав.

Список використаних джерел

1. Волковицька Н.О. Поняття правової свідомості та її структури: теоретичні і методологічні проблеми дослідження / Н.О. Волковицька // Юридична Україна. – 2010. – № 2 (86). – С. 68-71.
2. Данильян О. Г. Соціальна гармонія і толерантність Як фундамент демократичного суспільства / О.Г. Данильян // Вісник Національного університету "Юридична академія України імені Ярослава Мудрого" . Серія : Філософія. - 2016. - № 4. - С. 5-13. – [Електронний ресурс]. – Режим доступу: http://nbuv.gov.ua/UJRN/vnuuauph_2016_4_3.
3. Дроботов С.А. Реалізація функцій права в умовах розвитку демократичної, правової держави [Текст] : автореф. дис. ... канд. юрид. наук : 12.00.01 / Дроботов Сергій Анатолійович ; Відкр. міжнар. ун-т розвитку людини "Україна". – К., 2011. – 20 с.
4. Дроботов С.А. Регулятивна функція права у правовій державі: поняття і ознаки / С.А. Дроботов // Держава і право. – 2010. – Вип. 50. – С. 48–53.
5. Дробязко, С.Г. Социальная правовая система – право нового типа / С.Г. Дробязко // Вестник молодежного научного общества. – Минск, 2000. – № 5, 6. – С. 17–23. – [Електронний ресурс]. – Режим доступу: // http://www.law.bsu.by/pub/31/Drobyazko_26.pdf
6. Конституція України // Відомості Верховної Ради України (ВВР), 1996, № 30, ст. 141
7. Скакун О.Ф. Теорія держави і права: Підручник / Пер. з рос. – Харків: Консум, 2001. – 656 с.
8. Теория государства и права / Под ред. В. В. Лазарева. – М.: Право и закон, 2001. – 520 с.
9. Goodman N., Ways of World-Making. – Indianapolis: Hackett, 1978.

10. Loughlin Martin The Constitutional Imagination // THE MODERN LAW REVIEW. Volume 78 January 2015 No 1. – P. 1-25. – [Електронний ресурс]. – Режим доступу: <https://jura.uni-freiburg.de/Lists/fr-vortraege/Message/56-02-B/The%20Constitutional%20Imagination.pdf>

Іваничук Руслана Антонівна,

аспірант кафедри теорії та історії держави і права

Університету Короля Данила (м. Івано-Франківськ, Україна)

ОСНОВНІ ПІДХОДИ ДО КЛАСИФІКАЦІЇ ФУНКЦІЙ ПРАВА

В реальному житті функції права тісно пов'язані, не існують ізольовано одна від одної. Саме тому не можна повністю дослідити якусь одну із функцій без аналізу її взаємодії з іншими функціями. Існують різні підходи до класифікації функцій права, що характеризує їх як багатоаспектне явище.

На сьогодні найбільш поширеною серед науковців є позиція про поділ функцій права на загальносоціальні та спеціально-соціальні (юридичні) (С. Лисенков, А. Колодій, В. Ковальський, В. Копейчиков, М. Кельман, О. Мурашин, О. Скакун та інші.)

Загальносоціальні функції права – це напрями взаємодії права та інших соціальних явищ як єдності форми та змісту. Так, праву притаманні ідеологічна, економічна, політична функції і інші.

Спеціально-юридичні функції права - це напрями суто правового впливу на суспільні відносини. У цьому разі виділяють регулятивну й охоронну функції права. Регулятивна функція об'єктом свого впливу має нормальні, позитивні, корисні суспільні відносини, які право впорядковує шляхом: 1) закріплення сталих, розвинутих відносин у нормативних актах, гарантуючи у такий спосіб їх недоторканість (статистична функція); 2) заохочення, стимулювання розвитку тих суспільних відносин, що, відображаючи певні соціальні цінності, перебувають на етапі свого становлення (динамічна функція). Охоронна функція спрямована на захист позитивних суспільних відносин шляхом усунення соціально шкідливих і небезпечних діянь людей та їх об'єднань, відновлення порушених прав суб'єктів [1, с.167-168].

Н. Крестовська та Л. Матвеева також розрізняють загальносоціальні і спеціально-юридичні функції права. Вони зауважують, що якщо з приводу спеціально-юридичних функцій спостерігається єдність поглядів учених-юристів, то перелік загальносоціальних функцій права у кожного свій.

Існує і інший підхід щодо класифікації функцій права. Відповідно до нього функції права розглядають, як систему, яка включає в себе багато рівнів (М. Байтін, Т. Радько та інші) [4, с. 167, 175 – 176; 5, с. 230].

Так, Т.Н. Радько усі функції права поділяє на загальносоціальні й спеціально-юридичні. Додатково він класифікував функції на п'ять основних груп (підсистем): загальноправові, міжгалузеві, галузеві, функції правових інститутів і функції норм права [5, с. 230].

На думку М. Байтіна, вказану вище класифікацію функцій права можна ще доповнити зокрема, на основні загально-правові функції, виховну та загальні функції права, які впливають з основних, приватні функції права, функції галузей права, функції правових інститутів, які впливають з основних та галузевих функцій, функції окремих правових норм, які впливають з основних, галузевих та функцій правових інститутів [4, с.175-176].

За класифікацією І. Ситара, функції права доцільно ще поділяти на функції позитивного права: науково-пізнавальну, пріоритетно-формуєчу, енциклопедично-рекомендуючу, владно-профілактичну (попереджувальну, заборонну, імперативну, каральну). Аргументацією даної наукової позиції на думку автора є те, що вказаний вище поділ функцій права охоплює традиційну класифікацію, а також відображає еволюцію формування правових норм, оскільки дослідження функцій права відбувається в динаміці їх утворення та реалізації [6, с. 69].

Таким чином, ми можемо зробити висновок, що функції права становлять тісну взаємопов'язану систему, у зв'язку з чим кожен окрему функцію слід розглядати у взаємодії з іншими, застосовуючи системний аналіз. Незважаючи на велику кількість класифікацій, доцільним представляється поділ функцій на загальносоціальні та спеціально-юридичні, оскільки це найбільш повно виражає вплив права на суспільні відносини як засобами соціального інституту, так і власне юридичними засобами.

Проте до загально соціальних функцій, доцільно віднести: інформаційну, економічну, політичну, виховну, оціночно-орієнтаційну, гносеологічну.

До спеціально-юридичних функцій права відносять регулятивну та охоронну. Регулятивна функція права існує у двох різновидах: регулятивна статична і регулятивна динамічна. До охоронної функції права включають такі підфункції: каральну, компенсаційну, відновлюючу, профілактичну, контрольну. Проте ще потрібно мати на увазі, що вказані функції можуть проявлятися на рівні всіх елементів системи права у більшій чи меншій мірі залежно від потреб складових системи права (окремих галузей, наприклад), а також від потреб

механізму правового регулювання тієї чи іншої сфери життя суспільства та певному етапі його розвитку.

Список використаних джерел

1. Теорія держави і права: / С. Л. Лисенков, А.М. Колодій, О.Д. Тихомиров, В.С. Ковальський; – Київ: Юрінком Інтер, 2005. – 448 с.
2. Загальна теорія держави і права / М.С. Кельман, О.Г. Мурашин. – Київ: Кондор, 2006. – 477 с.
3. Теорія держави і права / Н.М. Крестовська, Л.Г. Матвеева. – Київ: Юрінком Інтер, 2015. – 584 с.
4. Сущность права (Современное нормативное правопонимание на грани двух веков) / М.И. Байтин. – 2-е изд. доп. – Москва: ООО ИД „Право и государство”, 2005. – 544 с.
5. Теория государства и права: / Т.Н. Радько. – Москва: ЮНИТИ-ДАНА, Закон и право, 2004. – 576 с.
6. Онтологічні функції права: монографія / І.М. Ситар. – Львів: Львівський державний університет внутрішніх справ, 2009. – 240 с.

Kaleniuk O.M.,

PhD in Rechtswissenschaften,

Dekanin der Fakultät für humanitäre Wissenschaften,

König Danylo Universität,

(St. Iwano-Frankiowsk, die Ukraine)

**ZUR FRAGE ÜBER DIE SPRACHENPOLITIK
UND DIE SPRACHSITUATION IN DER UKRAINE**

Fragen der Sprachenpolitik und Forschungen über die Sprachsituation in der Ukraine sind genauso alt wie ihre Geschichte selbst. Ihre Aktualität haben sie auch nach der Verkündung der Staatsunabhängigkeit 1991 nicht verloren und sind vor allem mit dem Problem der ukrainisch-russischen Zweisprachigkeit und dem Status der ukrainischen Sprache in der Ukraine verbunden. Dabei sind die Sprachenfragen ein wichtiger Bestandteil eines anderen wesentlichen Problems – der ukrainischen Nationalidentität, und gerade dadurch nehmen sie eine Sonderstellung in der Ukraine ein.

Der Sprachkontakt zwischen der russischen und der ukrainischen Sprache auf dem Territorium der Ukraine besteht seit 1654. Im Rückblick auf die historische und kulturelle Situation der letzten rund 350 Jahre, in der sich die ukrainische Sprache entwickelte und funktionierte, lässt sich feststellen, dass ihre Position, ihr Status und ihr Ansehen gegenüber dem

Концептуальні проблеми розвитку сучасної гуманітарної та прикладної науки

Матеріали II Всеукраїнського науково-практичного симпозиуму (м.Івано-Франківськ, 20-21 квітня 2018 р.)

Russischen nie gleich waren. Verfolgungen, Verbote und Einschränkungen des Ukrainischen im Bildungsbereich, in der Redaktionspolitik, im Verlagswesen [1] insbesondere im 19. und 20. Jh. haben die Möglichkeiten ihrer funktionalen und stilistischen Differenzierung, sowie ihrer Bereicherung deutlich eingeschränkt und dazu geführt, dass immer mehr Sprachträger des Ukrainischen auf das Russische bzw. Surżyk gewechselt haben.

Besonders aktiv und zielbewusst wurde dieser Prozess in der UdSSR als offizielle Doktrin eines harmonischen Nebeneinanders der Allunionssprache und 'zweiten Muttersprache' Russisch mit den jeweiligen eigenen Muttersprachen betrieben und propagiert. Im Einklang mit der offiziellen Staatspolitik und der Ideologie betonten auch sowjetische Sprachwissenschaftler die Gleichheit des Russischen und der anderen Nationalsprachen in den Republiken der UdSSR und betrachteten die Wechselwirkung des Russischen und u.a. des Ukrainischen als positive Spracherscheinung: "Die Zweisprachigkeit in der Ukraine ist jene Art vom Bilingualismus, bei der beide Sprachen, die sich auf dem hohen Entwicklungsniveau aller ihrer Funktionstile befinden, in gleicher Breite und im gleichen Umfang vom Volk gebraucht werden" [2, s. 24]. Moderne ukrainische Soziolinguisten bezeichnen dagegen diese Sprachsituation als paradox, denn laut der Verfassung der Ukrainischen Sowjetrepublik galt nur das Ukrainische als Staatssprache, in der Praxis aber funktionierten im Land unbeschränkt zwei Sprachen – das Russische und das Ukrainische, in manchen Regionen sogar nur das Russische [3, c. 5]. Die russische Sprache dominierte in allen Bereichen des staatlichen und gesellschaftlichen Lebens. Sie war die Sprache der Staatsmacht, der Armee, der Kultur, der Bildung und der Wissenschaft. Gegen das Ukrainische wurde dagegen konsequent die Politik der Einmischung in die innere Struktur der Sprache von der Phonetik bis hin zur Syntax, in ihre Kodifizierung mit dem Ziel der Zwangsassimilation und der Angleichung des Ukrainischen an das Russische, was zur Vernichtung ihrer Eigenart geführt hat: die traditionelle ukrainische Rechtschreibung wurde verletzt; falls es z.B. in der Reihe der Synonyme Wörter gab, die dem Russischen ähnelten und andere, die nur im Ukrainischen verwendet wurden, strichte man letztere ohne Bedenken heraus [4, c. 311]. Die Verdrängung des Ukrainischen aus allen Lebensbereichen schränkte die Möglichkeiten des Ukrainischen ein, verlangsamte ihre Entwicklung in historischer Hinsicht und führte auch dazu, dass ein bedeutender Teil der Ukrainer im Bewusstsein zwischen 'eigene Sprache' und 'fremde Sprache' im Bezug auf das Russische nicht mehr unterscheiden konnten.

Die meisten Dokumente und Fakten über die offizielle Sprachenpolitik der UdSSR gegen das Ukrainische wurden erst Ende des 20. – Anfang des

21. Jh. öffentlich zugänglich und allgemein zur Kenntnis genommen. Ab diesem Zeitpunkt bezeichnen die ukrainischen Sprachforscher dieses Ereignis als 'Linguazid'. In den Jahren der Unabhängigkeit der Ukraine nach 1991 erwies sich die staatliche Sprachenpolitik zur Unterstützung des Ukrainischen als Staatssprache als unwirksam und die Sprachsituation hat sich nicht verbessert.

Wenn man die Ergebnisse zusammenfasst, die in den Forschungen Juliane Besters-Dilger's über die Sprachenpolitik unter den Staatspräsidenten Leonid Kravčuk, Leonid Kučma, Viktor Juščenko gemacht wurden, kann man behaupten, dass die Sprachenpolitik der Periode 1991-2009 ineffektiv war nicht nur wegen des Mangels an grundlegender Rechts- und Normativbasis, sondern auch wegen fehlenden politischen Willens der ukrainischen Regierung, einer starken Politisierung der Sprachenfragen und ihren manipulativen Gebrauch von Politikern verschiedener Richtungen vor den und während der Wahlen, sowie auf Grund der fehlenden unabhängigen speziell geschaffenen Behörden zur Kontrolle und zum Monitoring von Sprachenfragen.

Wir sind gleicher Meinung mit Juliane Besters-Dilger: "Sprache als Grundlage, oder zumindest wichtiger Faktor der Nationsbildung trat dann in den Vordergrund, wenn wesentliche andere Merkmale einer Nation fehlten. Auch auf die Ukraine trifft zu, dass von einem seit langem klar begrenzten Territorium, von einer gemeinsamen Geschichte, Kultur, Religion oder gar längerfristigen Staatlichkeit nicht die Rede sein kann. Diese Tatsachen machen eine ukrainische Nationsbildung nicht a priori unmöglich; sie erklären lediglich, warum besonderes Gewicht unter anderem auf den Faktor Sprache gelegt wurde. Sprache bietet zudem den großen Vorteil, eine bereits viele Jahrhunderte andauernde kontinuierliche Existenz einer Gruppe glaubhaft zu machen, ohne dass sich diese Behauptung in der Regel genau (z.B. im Hinblick auf die territoriale Abgrenzung) nachprüfen lässt" [5, s.375]. Die Sprachenpolitik zur Unterstützung des Ukrainischen von 2010 bis 2013 kann als Fehlen der staatlichen Sprachenpolitik bezeichnet werden: in dieser Zeitperiode wurde ein aus dem politischen Lager des 2014 gestürzten Präsidenten V. Janukovyč forciertes Dokument verabschiedet – "Das Gesetz über die Grundlagen der staatlichen Sprachenpolitik" von S. Kivalov und V. Kolesničenko, das faktisch die zweite Staatssprache etablierte – das Russische

Am Vorabend der Revolution der Würde 2013–2014 wurden die Sprachenfragen durch die Verfassung der Ukraine (Artikel 10), "Gesetz über die Grundlagen der staatlichen Sprachenpolitik" Nr. 5029-VI vom 3. Juli 2012 von Kivalov–Kolesničenko und durch die Europäische Charta der Regional- oder Minderheitensprachen, die die Ukraine unterzeichnet und ratifiziert hat, geregelt. Dies sind die wichtigsten Dokumente, alle anderen

basieren nur darauf. Nach der Revolution 2013–2014 und in einer Zeit russischer Expansion in die Ukraine und besorgniserregender politischer Entwicklungen, wenn für die Ukrainer ein nationales Zusammengehörigkeitsgefühl wichtiger denn je war, ist die ererbte erzwungene Massenzweisprachigkeit immer noch vorhanden: in den meisten ukrainischen Städten dominiert im Alltag Russisch. Konflikte und Debatte um die Sprachenfrage beunruhigen das Land gerade in einer Zeit, in der ihm die größten Gefahren drohen und sie intensiver als zuvor sind. Wie der namhafte ukrainische Sprachwissenschaftler Oleksandr Taranenko einmal betont hat, “Besonderheiten der subjektiven Betrachtung der Sprachsituation in der Ukraine seitens derjenigen, die die Interessen der ethnischen Russen und allgemein der russischsprachigen Bevölkerung vertreten, und derjenigen, die für die Interessen der Ukrainer als Hauptnation des Landes auftreten, sind oft nicht einfach unterschiedlich, sie sind absolut gegensätzlich. Einerseits [...] hört man die Erklärungen über die ‘Zwangssukrainisierung’, andererseits [...] – Schlussfolgerungen über weitere bedrohliche Entwicklungen für die Lage der ukrainischen Sprache” [6, с. 6].

Die heutige Sprachsituation ist einerseits das Resultat eines lang anhaltenden Kampfes gegen das Ukrainische als ein mächtiges einheits- und identitätsstiftendes Instrument des Volkes, den Russland vor 350 Jahren begonnen hat und der bis heute auch in der Form einer sprachlich-kulturellen Expansion andauert. Es wird weiter versucht, das ukrainische Volk dadurch zu spalten, weil einem Teil der Ukrainer das Bewusstsein für die ukrainische Sprache, ukrainische Kultur und ukrainische Geschichte aberzogen worden ist. Andererseits aber, hat eine nicht-ukrainische und manchmal sogar anti-ukrainische Politik ukrainischer Regierungen der schon unabhängigen Ukraine dazu geführt, dass durch die deformierte Sprachsituation die Staatssprache aus dem ukrainischen sprach-kulturellen Raum von der Sprache des Nachbarlandes verdrängt wurde. Der Informationsraum in der Ukraine wurde nahezu vollständig russifiziert [1]. In der modernen Gesellschaft haben die Massenmedien einen bedeutenden Einfluss auf die Bildung des Massenbewusstseins. Der faktische Verlust des eigenen sprach-kulturellen Raums bildet deswegen eine große Gefahr auch für die Souverinität des Landes.

Obwohl der Anteil an ukrainischsprachigen Zeitungen und Zeitschriften im Vergleich zu den Vorjahren zurückgegangen ist, dominiert das Russische weiterhin in nationalen Fernsehen- und Radioübertragungen. Die Sprachsituation im Dienstleistungsbereich hängt stark von der Region ab – im Osten und im Süden überwiegt deutlich das Russische, aber oft werden auch in der Zentralukraine, einschließlich Kiew, die Rechte ukrainischsprachiger Verbraucher verletzt. In östlichen und südlichen Regionen der Ukraine ist das Russische verbreitet und nur im Westen sind

Концептуальні проблеми розвитку сучасної гуманітарної та прикладної науки

Матеріали II Всеукраїнського науково-практичного симпозиуму (м.Івано-Франківськ, 20-21 квітня 2018 р.)

auf den Straßen verschiedene Sprachen zu hören. Sogar der durch Verhovna Rada angenommene Gesetzentwurf N5313, bekannt als Gesetz über 75% der ukrainischen Sprache im Fernsehen, konnte die Position des Ukrainischen nicht stärken.

Wie bedauernswert die Prognosen auch seien mögen, meinen wir, falls die Regierung keine überlegte und klare der heutigen Situation entsprechend Sprachenpolitik einleitet, die sich auf die Entrussifizierung der Ukraine richtet, wird die dominante Position des Russischen in den meisten Bereichen der ukrainischen Gesellschaft erhalten bleiben. Es ist zu betonen, dass diese Frage aktuell ist, schmerzt und immer wieder zur Diskussion gestellt wird. Davon überzeugen die Häufigkeit der Veröffentlichungen in Massenmedien besonders in der Zeit nach dem Euromaidan, aber noch mehr regelmäßige wissenschaftliche Publikationen.

Zu diesem Thema äußerten sich öfters B. Ažnjuk, B. Bauring, J. Besters-Dilger, V. Brizyn, T. Fuderer, O. Kalynovs'ka, V. Kulyk, J. Žluktenko, O. Radčuk, N. Trač, O. Taranenko, V. Trub, H. Zaliznjak und andere Wissenschaftler, u.a. Soziolinguisten L. Masenko, H. Mazjuk, O. Ruda, L. Stavyc'ka u.a. In ihren Beiträgen schlagen sie Wege für die Lösung der Kriesensituation vor, in der sich die Ukraine befindet.

Solange die Ukraine diese Asymmetrie der Zweisprachigkeit zu Gunsten der russischen Sprache in den meisten Lebensbereichen bewahrt, wird sie weiterhin ein Objekt russisches Einflusses, Strebens und russischer Aggression bleiben. Nicht nur Wissenschaftler, aber auch Publizisten, Journalisten und Schriftsteller betonen, dass gerade die ukrainische Sprache Unterstützung benötigt. In der Perspektive und unter den Bedingungen der rationalen Sprachenpolitik wird es sich positiv auf ihren Status in den Regionen auswirken, in denen sie heutzutage in Minderheit ist – vor allem im Osten und im Süden. Der ukrainische Sprachwissenschaftler P. Selihej, der die Fragen der Bildung des Sprachbewusstseins erforscht, ganz richtig betont: es gibt ein typisches Schema der Bildung des Sprachbewusstseins eines Menschen 'Sprachbewusstsein → Nationalbewusstsein → Staatsbewusstsein'. Im Osten und im Süden der Ukraine könnte dieses Schema aber anders sein: 'Staatsbewusstsein → Nationalbewusstsein → Sprachbewusstsein' [7, c. 85].

Nach den Ereignissen der Revolution der Würde führen die ukrainischen Nationaleliten immer noch die Politik der Halbschritte in den Sprachenfragen, die sie manchmal sogar ignorieren. Nur so kann man u.a. die Tatsache einschätzen, dass das Sprachgesetz von S. Kivalov und V. Kolesničenko bis heute in Kraft war. Ungeachtet der Initiativen mehrerer Parlamentsabgeordneter und starker öffentlichen Proteste verzögerte das Verfassungsgericht der Ukraine seit dem 17. November 2016 mit der Entscheidung über die Verfassungswidrigkeit dieses Sprachgesetzes.

Концептуальні проблеми розвитку сучасної гуманітарної та прикладної науки

Матеріали II Всеукраїнського науково-практичного симпозиуму (м.Івано-Франківськ, 20-21 квітня 2018 р.)

Nur am 28. Februar 2018 hat das Verfassungsgericht das obengenannte Gesetz über die Grundlagen der staatlichen Sprachenpolitik als verfassungswidrig anerkannt. Die Verfassung der Ukraine (Artikel 10) ist also heute das einzige Dokument für die Regelung der Sprachenfrage, weil sie den Status des Ukrainischen als Staatssprache bestätigt. Das reicht aber nicht. Um die Manipulationen bei der Behandlung dieses Verfassungsartikels zu vermeiden, braucht man genaue gesetzgebende Ausführung. Und je schneller es gemacht wird, desto besser. Es besteht nur die Frage, ob die ukrainischen Abgeordneten in der Lage sind, diese legislative Lücke so schnell wie möglich auszufüllen? Wir werden aber darauf hoffen, dass es ihnen doch gelingt.

Ausländische Forscher kommen auch einmütig zum Schluss, "Insofern steht zu hoffen, dass in der Zukunft die ukrainischen Parteien die regionalen Unterschiede für ihre Partikularinteressen nicht mehr instrumentalisieren werden. Stattdessen sollten sie sich um die realen Probleme des Landes kümmern und eine inklusive nationale Identität fördern, die die regionale Vielfalt des Landes akzeptiert. Nur so kann das anspruchsvolle Ziel der Schaffung einer vereinigten Nation und einer festen Bürgergesellschaft erreicht werden" [8].

Die Ukraine ist vor allem die ukrainische Sprache, die Kultur, die Tradition. Dies ist nicht zu vergessen, wenn wir unseren Staat bewahren möchten. Deshalb ist für die Zukunft der ukrainischen Sprache und des ukrainischen Staates ein nationales Sprachbewusstsein und ein Bewusstsein für die Würde der Sprache von entscheidender Bedeutung. "Eine Nation sollte ihre Sprache stärker als ihr Territorium verteidigen. Selbst, wenn sie ihr Territorium verliert, so wird immer eine Chance und eine Möglichkeit bestehen, es wieder zurückzugewinnen. Verliert eine Nation jedoch ihre Sprache, wird sie nie wieder ein eigenes Territorium besitzen" [9].

Mit Rücksicht auf zahlreiche Forschungen und Vorschläge der Wissenschaftler, Publizisten und Schriftsteller sind wir auch der Meinung, dass die Behauptung vom Status der ukrainischen Sprache in der Ukraine von zwei Faktoren abhängt – vom kollektiven Willen ihrer Bürger und vom Handeln der ukrainischen Nationaleliten auf dem staatlichen Niveau. Dringend erforderlich wären jetzt neue Betrachtungen und Veränderungen in der Sprachenpolitik, Verabschiedung moderner entsprechend der Situation und den Entwicklungen angepasster Gesetze mit Rücksicht auf Empfehlungen von Fachleuten, die die Sprachprobleme erforschen und Lösungen für kritische Fragen des Ukrainischen in der Ukraine anbieten. Davon ist die aktive Verbreitung und Popularisierung des Ukrainischen auf dem ganzen Territorium des Landes ohne Ausnahmen abhängig, denn gerade die Sprache ist heutzutage Garant für die Stabilität, Sicherheit und auch für den Erhalt der Nation. Das Beispiel der Krim und der okkupierten

östlichen Gebiete des Landes hat es überzeugend bewiesen. Das Ukrainische zu erlernen und es ständig zu verbessern, sollte die Hauptaufgabe eines jeden Ukrainers werden. Dabei geht es nicht nur um Ethnos, sondern auch um die Staatsangehörigkeit der Ukraine.

Quellenverzeichnis

1. Вірченко Ніна. Як знищували українську мову [Електронний ресурс] // Режим доступу : <http://fakeoff.org/culture/yak-znischuvali-ukrainsku-movu>
2. Белодед И. К. Всяк сущий в ней язык / И.К. Белодед. – К.: Радянська школа, 1981. – 248 с.
3. Руда О. Мовне питання як об’єкт маніпулятивних стратегій у сучасному українському політичному дискурсі / О. Руда. – К.: Ін-т укр. мови НАН України, 2012. – 231 с.
4. Шевельов Юрій. Українська мова в себе вдома сьогодні й завтра. Так нас навчали правильних произношень // Мовознавство. – К.: Вид. дім «КМ Академія», 2008. – С. 310–333.
5. Besters-Dilger, Juliane. Nation und Sprache seit 1991: Ukrainisch und Russisch im Sprachkonflikt. In: Kappeler, Andreas (Hg.): Die Ukraine – Prozesse der Nationsbildung, Böhlau Verlag, Köln, 2011. – S. 375.
6. Тараненко О. О. Українська мова і сучасна мовна ситуація в Україні // Мовознавство. – 2001. – № 4. – С. 3–19.
7. Селігей П. Мовна свідомість: структура, виховання / П. Селігей. – К: Вид. дім «КМ Академія», 2012. – 118 с.
8. Spinello, Federico. Ein Land zwischen Europa und Russland. Die Frage der nationalen Identität in der postsowjetischen Ukraine http://www.academia.edu/18097902/Die_Frage_der_nationalen_Identit%C3%A4t_in_der_postsowjetischen_Ukraine
9. Ющук Іван. Народ без власної мови – не народ [Електронний ресурс] // Режим доступу: <http://slovoprosvity.org/2015/09/03/narod-bez-vlasnoï-movi-ne-narod/>

Книш Віталій Васильович,
кандидат юридичних наук, доцент,
доцент кафедри теорії та історії держави права
Університету Короля Данила,
(м. Івано-Франківськ, Україна)

ОСОБЛИВОСТІ КОНСТИТУЦІЙНО-ПРАВОВОЇ ВІДПОВІДАЛЬНОСТІ У СФЕРІ ЗАБОРОНИ ПРОПАГАНДИ КОМУНІСТИЧНОГО ТА НАЦІОНАЛ-СОЦІАЛІСТИЧНОГО РЕЖИМІВ

Сфера конституційно-правової відповідальності останнім часом розширюється у наступних напрямках:

1) за колом суб'єктів – у частині їх збільшення, включаючи не лише державні органи та органи місцевого самоврядування, а й окремі інституції громадянського суспільства (наприклад, об'єднання громадян, які виступають носіями певної суспільної та правової ідеології та можуть мати доступ до влади);

2) за окремими сферами суспільного життя (наприклад, у сфері очищення влади, у сфері декомунізації тощо).

Слід зауважити, що питання розширення конституційно-правової відповідальності в Україні як за колом суб'єктів, так і за окремими сферами суспільного життя торкнулось також такої сфери, як декомунізація та дефашизація суспільства. Це стосується заборони ідеології комуністичного та націонал-соціалістичного (нацистського) тоталітарних режимів в Україні не лише на нормативному, а й на організаційному рівні.

Особливим нормативно-правовим актом, який спрямований на утвердження засад конституційно-правової відповідальності в Україні, є Закон України «Про засудження комуністичного та націонал-соціалістичного (нацистського) тоталітарних режимів в Україні та заборону пропаганди їхньої символіки» від 09 квітня 2015 року [1]. На відміну від інших законодавчих актів, які визначають відповідальність органів державної влади, зазначений Закон спрямований на встановлення конституційно-правової та іншої юридичної відповідальності політичних партій, інших об'єднань громадян за пропаганду комуністичного та націонал-соціалістичного (нацистського) тоталітарних режимів та їхньої символіки.

У даному випадку вказані заборони встановлені у ст. 3 Закону України «Про засудження комуністичного та націонал-соціалістичного (нацистського) тоталітарних режимів в Україні та заборону пропаганди їхньої символіки». Дані заборони можна систематизувати у рамках наступних елементів:

Концептуальні проблеми розвитку сучасної гуманітарної та прикладної науки

Матеріали II Всеукраїнського науково-практичного симпозиуму (м.Івано-Франківськ, 20-21 квітня 2018 р.)

1) загальні засади конституційно-правової відповідальності у сфері декомунізації та заборони нацизму. Відповідно до ч. 1 ст. 3 зазначеного Закону, пропаганда комуністичного та/або націонал-соціалістичного (нацистського) тоталітарних режимів та їхньої символіки визнається наругою над пам'яттю мільйонів жертв комуністичного тоталітарного режиму, націонал-соціалістичного (нацистського) тоталітарного режиму та заборонена законом [1];

2) встановлення конституційно-правової відповідальності у цій сфері у формі відмови у легалізації новостворених чи припинення діяльності існуючих суб'єктів суспільно-політичної та іншої соціальної діяльності. За ч. 2 ст. 3 Закону України «Про засудження комуністичного та націонал-соціалістичного (нацистського) тоталітарних режимів в Україні та заборону пропаганди їхньої символіки», пропаганда комуністичного та/або націонал-соціалістичного (нацистського) тоталітарних режимів та їхньої символіки юридичною особою, політичною партією, іншим об'єднанням громадян, друкованим засобом масової інформації та/або використання у назві символіки комуністичного та/або націонал-соціалістичного (нацистського) тоталітарних режимів є підставою для відмови в реєстрації та/або припинення діяльності юридичної особи, політичної партії, іншого об'єднання громадян, підставою для відмови в реєстрації та/або припинення випуску друкованого засобу масової інформації [1];

3) процедура судового розгляду припинення діяльності суб'єктів, які порушують вимоги Закону України «Про засудження комуністичного та націонал-соціалістичного (нацистського) тоталітарних режимів в Україні та заборону пропаганди їхньої символіки». За ч. 3 ст. 3 вказаного Закону, у разі невиконання юридичними особами, політичними партіями, іншими об'єднаннями громадян, друкованими засобами масової інформації вимог цього Закону їх діяльність/випуск підлягає припиненню в судовому порядку за позовом центрального органу виконавчої влади, що реалізує державну політику з питань державної реєстрації юридичних осіб, реєстрації (легалізації) об'єднань громадян, громадських спілок, інших громадських формувань, або іншого уповноваженого органу державної влади [1];

4) процедура припинення діяльності зазначених суб'єктів в адміністративному порядку. Зокрема, за ч. 4 ст. 3 досліджуваного Закону, рішення про невідповідність діяльності, найменування та/або символіки юридичної особи, політичної партії, іншого об'єднання громадян вимогам цього Закону приймає центральний орган виконавчої влади, що реалізує державну політику з питань державної реєстрації юридичних осіб, реєстрації (легалізації) об'єднань громадян, громадських

Концептуальні проблеми розвитку сучасної гуманітарної та прикладної науки

Матеріали II Всеукраїнського науково-практичного симпозиуму (м.Івано-Франківськ, 20-21 квітня 2018 р.)

спілок, інших громадських формувань, у визначеному Кабінетом Міністрів України порядку [1];

5) конституційно-правова відповідальність суб'єктів, які порушують вимоги Закону України «Про засудження комуністичного та націонал-соціалістичного (нацистського) тоталітарних режимів в Україні та заборону пропаганди їхньої символіки», у формі заборони брати участь у виборчому процесі. Згідно ч. 5 ст. 3 даного Закону, політичні партії, обласні, міські, районні організації або інші структурні утворення, передбачені статутом політичної партії, щодо яких центральним органом виконавчої влади, що реалізує державну політику з питань державної реєстрації юридичних осіб, реєстрації (легалізації) об'єднань громадян, громадських спілок, інших громадських формувань, прийнято у визначеному Кабінетом Міністрів України порядку рішення про невідповідність їх діяльності, найменування та/або символіки вимогам цього Закону, не можуть бути суб'єктом виборчого процесу [1].

Слід зазначити, що заборона щодо вищевказаних суб'єктів на участь у виборчому процесі також юридично закріплена у ч. 2 ст. 12 Закону України «Про місцеві вибори» від 14 липня 2015 р., за якою не може бути суб'єктом виборчого процесу місцева організація партії, щодо якої центральним органом виконавчої влади, що реалізує державну політику з питань державної реєстрації юридичних осіб, реєстрації (легалізації) об'єднань громадян, громадських спілок, інших громадських формувань, прийнято у визначеному Кабінетом Міністрів України порядку рішення про невідповідність її або партії в цілому діяльності, найменування та/або символіки вимогам Закону України «Про засудження комуністичного та націонал-соціалістичного (нацистського) тоталітарних режимів в Україні та заборону пропаганди їхньої символіки» [2].

І. В. Тимошенко також акцентує увагу на необхідності про субсидіарну конституційно-правову відповідальність складу колегіальних органів за свої діяння у сфері організації та проведення виборів в Україні [3, с. 72].

Таким чином, конституційно-правова відповідальність у сфері заборони комуністичного та націонал-соціалістичного режимів має наступні ознаки:

- 1) санкціями такої відповідальності є припинення діяльності діючих та відмова від реєстрації нових суб'єктів, які пропагують дану ідеологію;
- 2) можливість застосування адміністративних чи судових процедур у цій сфері залежно від визначених законодавством випадків;
- 3) превентивний (профілактичний) характер такої відповідальності, що спрямована на недопуск носіїв такої ідеології до державної влади (наприклад, заборона їх участі у виборчому процесі).

Список використаних джерел

1. Про засудження комуністичного та націонал-соціалістичного (нацистського) тоталітарних режимів в Україні та заборону пропаганди їхньої символіки: Закон України від 09.04.2015 р. [Електронний ресурс]. – Режим доступу: <http://zakon3.rada.gov.ua/laws/show/317-19>.
2. Про місцеві вибори: Закон України від 14.07. 2015 р. [Електронний ресурс]. – Режим доступу: <http://zakon3.rada.gov.ua/laws/show/595-19/>.
3. Тимошенко І. В. Особливості конституційно-правової відповідальності за порушення виборчого законодавства України / І. В. Тимошенко // Правовий вісник Української академії банківської справи. – 2011. – № 2 (5). – С. 68 – 72.

Косьмій Леся Романівна,

старший викладач кафедри цивільного права і процесу

Університету Короля Данила (м. Івано-Франківськ, Україна)

НОВІ ПРАВИЛА РОЗГЛЯДУ СУДАМИ ТРУДОВИХ СПОРІВ

В Україні, з прийняттям Закону від 3 жовтня 2017 року № 2147 - VIII «Про внесення змін до Господарського процесуального кодексу України, Цивільного процесуального кодексу України, Кодексу адміністративного судочинства України та інших законодавчих актів», запровадив з 15 грудня 2017 року спрощений порядок судового провадження у трудових спорах.

Нові правила стосуються суттєвих змін ряду процесуальних норм як загального характеру, так і стосовно розгляду спорів окремих категорій. Зокрема, зміни процесуального законодавства України передбачають певні особливості розгляду спорів, що виникають з трудових правовідносин.

Ключові нововведення щодо порядку розгляду трудових спорів загальними судами наступні:

- з моменту набрання чинності Змін всі трудові спори з метою їх швидкого вирішення підлягають розгляду в порядку спрощеного позовного провадження. Такий порядок передбачає скорочені строки розгляду справ (не більше 60 днів з дня відкриття провадження у справі) та здійснення деяких процесуальних дій, відсутність деяких стадій судового розгляду (підготовчого засідання, судових дебатів), а також можливість розгляду справи без присутності сторін за наданими матеріалами. При цьому суд за своєю ініціативою або за клопотанням

Концептуальні проблеми розвитку сучасної гуманітарної та прикладної науки

Матеріали II Всеукраїнського науково-практичного симпозиуму (м.Івано-Франківськ, 20-21 квітня 2018 р.)

однієї із сторін може викликати сторони трудового спору для присутності при розгляді справи;

- до трудових спорів з незначною ціною позову застосовуються додаткові підстави для відмови у відкритті провадження за касаційними скаргами Верховним Судом (зокрема, у зв'язку з наявністю правового висновку Верховного Суду в аналогічній справі);

- встановлюється можливість представництва сторін в трудових спорах особами, які не мають статусу адвоката.

Також зміни торкнулися порядку розгляду в господарських судах спорів із посадовими особами (включно із колишніми посадовими особами) підприємств про відшкодування збитків:

- юрисдикція господарських судів тепер поширюється на спори будь-яких юридичних осіб (не тільки господарських товариств) про відшкодування збитків їх посадовими особами;

- однак позивачем в таких спорах в господарських судах тепер може виступати лише власник (учасник, акціонер) юридичної особи, що володіє 10 і більше відсотками акцій або статутного капіталу підприємства. Раніше дані позови в господарські суди могли подавати також безпосередньо юридичні особи, які постраждали від дій (бездіяльності) своїх посадових осіб. Очевидно, тепер такі позови підлягають розгляду загальними судами [1].

Коротко характеризуючи вказані зміни варто відмітити, що, трудові спори для більш швидкого їх вирішення розглядаються в порядку спрощеного позовного провадження, який передбачає скорочення строку розгляду справи за рахунок відсутності окремих стадій судового розгляду, зокрема, підготовчого засідання та судових дебатів, а також можливості розгляду справи без присутності сторін за наданими матеріалами.

За словами юристів, це дозволить працівникам оперативніше відстоювати свої права, а самі процеси буде складніше затягнути. У той же час короткий термін розгляду справи змусить учасників процесу ретельно готуватися до судових засідань. Працівники повинні ретельно готувати свої позови, збирати докази. Справи, в яких порушуватимуться гострі питання: звільнення, дисциплінарний проступок, залучення до матеріальної відповідальності, обов'язково будуть слухатися судом з викликом сторін. Але, роботодавець має більше можливостей у наданні доказів, ніж працівник. Тому при наявності грамотної кадрової служби та представника роботодавець отримує вагомі переваги в змагальності. Крім того, відсутність судових дебатів позбавляє сторони можливості озвучити свою кінцеву позицію по суті спору з урахуванням всіх представлених в матеріалах справи доказів [2].

Змінами процесуального законодавства України передбачено також самостійний захист. Тобто працівник може з метою економії коштів себе захищати сам, попередньо проконсультувавшись з юристом або вивчивши самостійно спеціальну літературу. Можна також попросити знайомого юриста представляти свої інтереси в суді. Представником у суді по трудових спорах може бути будь-яка особа, яка досягла 18 років, навіть без юридичної освіти.

Крім того, з'явилася можливість власників підприємств, установ, організацій вимагати відшкодування збитків, завданих їх посадовими особами, через господарський суд, а не суд загальної юрисдикції. Так, тепер з позовами до господарського суду можуть звертатися не тільки юридичні особи, а й учасники, акціонери, тобто юридичні особи, які володіють 10% і більше акцій або статутного капіталу підприємства. За словами юристів, в загальних судах справи довше розглядаються і частіше приймаються на користь громадян, а господарські суди більше орієнтовані на специфіку бізнесу.

Отже, нові правила розгляду судами трудових спорів в Україні передбачають певні особливості розгляду спорів, що виникають з трудових правовідносин. Такі новели законодавства спрямовані, перш за все, на скорочення витрат коштів та часу працівників на судові тяжби зі своїми роботодавцями. Однак на скільки вони будуть вдалими і корисними покаже час і практика їх застосування.

Список використаних джерел

1. Судова реформа України: нові особливості розгляду трудових спорів та спорів з посадовими особами : [Електронний ресурс]. – Режим доступу: <http://jur-gazeta.com/dumka-eksperta/sudova-reforma-ukrayini-novi-osoblivosti-rozglyadu-trudovih-sporiv-ta-sporiv-z-posadovimi-osobami.html>.

2. Вирішення трудових спорів: почали діяти нові правила : [Електронний ресурс]. – Режим доступу: <https://uteka.ua/ua/publication/Razreshenie-trudovykh-sporov-zarabotali-novye-pravila>.

Кравченко Крістіна Станіславівна,
*аспірант кафедри правосуддя
юридичного факультету
Київського національного університету
імені Тараса Шевченка (м. Київ, Україна)*

УДОСКОНАЛЕННЯ ПАСПОРТНОЇ СИСТЕМИ ЯК ЗАХІД ПОПЕРЕДЖЕННЯ ТОРГІВЛІ ЛЮДЬМИ

Удосконалення паспортної системи шляхом запровадження використання біометричних даних людини – власника ідентифікаційного документу є дієвим заходом попередження міжнародного тероризму, а також інших злочинів, не останнє місце серед яких займає торгівля людьми.

У 2014 році Україною була підписана Угода Про Асоціацію з Європейським Союзом, одним із пунктів якої є «План дій щодо лібералізації ЄС візового режиму», відповідно до якого від України вимагається забезпечення безпеки документів, шляхом впровадження системи біометричних даних, а також управління міграцією, у тому числі протидія нелегальній міграції та реадмісія. Виконання поставлених умов необхідно як для запровадження безвізового режиму для українців строком на 90 днів в країни Шенгенського простору так і для попередження вчинення злочинів, пов'язаних із використанням паспортної системи.

Варто зазначити що ідея створення біометричних документів виникла після теракту 11 вересня 2001 року у США. Відповідно до Резолюції Ради Безпеки ООН від 28 вересня 2001 року № 1373 усі держави повинні вжити заходів для запобігання підробки та незаконному використанню ідентифікаційних документів та пересування терористів шляхом ефективного прикордонного контролю проїзних документів та контролю за наданням документів, що посвідчують особу. У 2002 році представники 188 країн світу підписали Новоорлеанську угоду, яка визнала біометрію особи основною технологією ідентифікації для паспортів та в'їзних віз наступного покоління.[3]

Дослідивши судову практику, варто зазначити, що використання підроблених паспортів при переправленні потерпілих від торгівлі людьми через державний кордон є доволі поширеним явищем. При цьому необхідно враховувати що воно може бути як легальним – тобто перетин кордону відбувається безпосередньо в пункті пропуску через державний кордон України з використанням справжніх документів потерпілих осіб, так і нелегальним – до даного виду належить перетин кордону в пункті

Концептуальні проблеми розвитку сучасної гуманітарної та прикладної науки

Матеріали II Всеукраїнського науково-практичного симпозиуму (м.Івано-Франківськ, 20-21 квітня 2018 р.)

пропуску за підробленими або чужими документами, а також перетин кордону поза пунктами пропуску, яке здійснюється автомобільним транспортом або пішки.

Переміщення осіб через державний кордон може здійснюватися як відкрито – коли потерпіла особа усвідомлює, що вона є для зловмисників живим товаром, проте через певні життєві обставини (боргова залежність, тяжкі сімейні обставини – хвороби, бідність, скрутне матеріальне становище, безперспективність працевлаштування) фактично погоджується на це, а зловмисники в свою чергу користуючись уразливим станом таких осіб реалізують свої злочинні наміри, так і приховано – коли потерпіла особа не усвідомлює справжню мету переправлення її через державний кордон. Цей спосіб застосовується до дітей, які можуть відправлятися на оздоровлення, на гастролі, та жінок яких вивозять за кордон під приводом знайомства із потенціальними нареченими з метою їх трудової, сексуальної експлуатації, трансплантації органів, примушування до зайняття жебрацтвом, а також до примусової вагітності.

Зловмисники проводять ряд підготовчих заходів задля переміщення таких осіб, зокрема: оформлення паспортних документів (у разі потреби), оформлення документів на виїзд (віз, дозволів, медичних довідок), підроблення документів, необхідних для перетину державного кордону, проведення інструктажу потерпілої особи щодо умов експлуатації, розподілу отриманого доходу (визначається відсоток), системи застосування санкцій (за неналежне поведження), визначення суми боргу, яку потерпіла повинна відпрацювати тощо.

При розслідуванні злочинів, пов'язаних із торгівлею людьми, правоохоронними органами при проведенні слідчих (розшукових) дій виявляються як справжні так і підроблені паспорти, за допомогою яких торговці людьми переправляють потерпілих осіб через державний кордон. Підроблення паспортних документів чи документів на виїзд – здійснюється у випадках коли паспортні документи або дозволи батьків на виїзд за кордон отримати законним шляхом не можливо, наприклад батьки відмовляються надавати зазначений дозвіл. У даному випадку частіше за все об'єктами підроблення є паспорти для виїзду за кордон. При цьому, можливі різні варіанти підроблення зазначених документів: від внесення змін у дату народження з метою штучного збільшення віку потерпілої особи, переклейки фотографій потерпілих у паспортах, які належать іншим особам, до отримання повністю нових паспортів у паспортній системі МВС України на вигадані анкетні дані.

Запровадження біометричних паспортів може стати дієвим засобом попередження вчинення торгівлі людьми, так як підроблення такого документа є набагато складнішим завданням, оскільки особливістю

Концептуальні проблеми розвитку сучасної гуманітарної та прикладної науки

Матеріали II Всеукраїнського науково-практичного симпозиуму (м.Івано-Франківськ, 20-21 квітня 2018 р.)

біометричного паспорта є спеціальний безконтактний електронний носій, який відповідно до Закону України "Про Єдиний державний демографічний реєстр та документи, що підтверджують громадянство України, посвідчують особу чи її спеціальний статус" являє собою імплантовану у бланк документа безконтактну інтегральну схему для внесення персональних даних, параметрів, у тому числі біометричних, що дає змогу здійснювати комплекс заходів, пов'язаних з верифікацією особи, та може використовуватися як засіб електронного цифрового підпису у випадках, передбачених законом.[2] По суті - ця інтегральна схема являє собою чіп, який містить закодовані дані людини: продубльовані загальні відомості (ім'я, дату народження, стать, дату внесення відомостей до Єдиного державного демографічного реєстру, громадянство, відомості про батьків, опікунів, піклувальників, реквізити документа тощо), а також власне біометричні дані - тобто додаткову інформацію, яка фіксує індивідуальні особливості кожної особи, до яких відносять сукупність відомостей про особу, зібраних на основі фіксації її характеристик, що мають достатню стабільність та істотно відрізняються від аналогічних параметрів інших осіб (біометричні дані, параметри - відцифрований підпис особи, відцифрований образ обличчя особи, відцифровані відбитки пальців рук). [2]

Таким чином, можна зробити висновок, що запровадження використання біометричних даних людини може стати ефективним засобом протидії торгівлі людьми, а тому необхідним є її подальше удосконалення і поширення на території України. Окрім цього, звичайно необхідним є підвищення рівня правосвідомості громадян, роз'яснення ризиків, які можуть в собі приховувати обіцянки швидкого збагачення та підняття загального рівня життя населення.

Список використаних джерел

1. Угода про асоціацію між Україною, з однієї сторони, та Європейським Союзом, Європейським співтовариством Угода, Список, Міжнародний документ від 27.06.2014. [Електронний ресурс]. – Режим доступу: http://zakon3.rada.gov.ua/laws/show/984_011;
2. Про Єдиний державний демографічний реєстр та документи, що підтверджують громадянство України, [...] Верховна Рада України; Закон від 20.11.2012 № 5492-VI;
3. У яких країнах є біометричні паспорти: знайомимося з історією? [Електронний ресурс]. – Режим доступу: <https://www.google.com.ua/amp/s/travel.tochka.net/ua/amp/9172>;

Криницький І.Є.,

*доктор юридичних наук, професор,
старший науковий співробітник,
доцент кафедри кримінального та
адміністративного права і процесу
Полтавського юридичного інституту
Національного юридичного університету
імені Ярослава Мудрого (м. Полтава, Україна)*

ПРО СПЕЦИФІКУ ЮРИДИЧНОГО СКЛАДУ ФІНАНСОВОГО ПРАВОПОРУШЕННЯ

Конкретна правова ситуація не завжди може розвиватися в легальній площині, визначатися та оформлюватися за «ідеальним сценарієм». Відповідно, одним із різновидів юридично-значущої поведінки особи є правопорушення – соціально-небезпечний або суспільно-шкідливий вчинок, діяльність, що протирічить нормативно-правовим приписам. Зазначена правова аномалія полягає у невиконанні або неналежному виконанні покладених на особу обов'язків / зобов'язань, що тягне за собою юридичну відповідальність за умови її винності та деліктоздатності (спроможності особи згідно до чинного законодавства персонально відповідати за вчинене нею протиправне діяння), викликає виникнення охоронних і захисних правовідносин.

Необхідно зауважити, що правопорушення в сфері публічних фінансів є доволі розповсюдженим явищем, адже внутрішня конфліктність (яка є цілком природною для вітчизняного фінансово-правового регулювання) часто призводить до пошуку суб'єктами фінансових правовідносин альтернативних (більш справедливих на їх думку) шляхів вирішення конкретних проблем, інколи через порушення (недотримання) встановлених державою законодавчих приписів. Серед інших причин, що суттєво впливають на рівень поширення в нашій державі фінансових правопорушень (як на масовому, так і на груповому та індивідуальному рівнях) можна виокремити: а) недосконалість фінансового законодавства України (його колізійність та наявність прогалин у законодавчому регламентуванні фінансових відносин); б) чинники суб'єктивного характеру – низький рівень правосвідомості, правової культури в суспільстві; в) неефективну роботу правоохоронних та контролюючих органів, вади правозастосування, хибне сприйняття посадовцями суспільного блага, викривлене розуміння інтересів служби; г) гостру соціально-економічну кризу в державі тощо. Водночас, такі причини правопорушень як шкідливі звички (алкоголізм, наркоманія та токсикоманія) або психічна деформація особистості не є визначальними

факторами для правового регулювання в сфері публічної фінансової діяльності.

Враховуючи на те, що фінансово-правові порушення є різновидом правопорушень, то ним притаманні загальні ознаки, що дозволяють виокремлювати окреслений феномен серед інших правових явищ. При цьому для фінансового правопорушення (як будь-якого галузевого правопорушення) притаманною є і своя специфіка. Вона є об'єктивною реальністю та має різноманітні прояви, зокрема, на рівні передбаченої законами спеціальної юридичної конструкції – юридичного складу правопорушення (системи взаємопов'язаних суб'єктивних та об'єктивних ознак протиправного діяння, необхідних та достатніх для його кваліфікації, для притягнення особи до юридичної відповідальності).

Загалом, юридичний склад фінансового правопорушення не має принципових відмінностей від традиційної конструкції (складу) правопорушення, тобто галузева схема не має відмінностей від загально-правової – ті ж самі: суб'єкт, об'єкт, суб'єктивна сторона та об'єктивна сторона. Водночас, певні особливості мають місце: по-перше, щодо окремих складових юридичного складу; по-друге, стосовно їх підгалузевого чи інституційного забарвлення. Так, чинне законодавство фактично виключає можливість вчинення бюджетних правопорушень «ординарними» фізичними особами, а відповідно й випадків притягнення їх до бюджетної відповідальності (як різновиду фінансової). Наведена специфіка окресленої підгалузевої відповідальності визначена особливим суб'єктним складом бюджетних правовідносин.

Суб'єкт фінансового правопорушення. Перш за все слід зауважити, що суб'єкта зазначеного правопорушення можна визначити як змішаного, тобто ним виступають: а) як фізичні, так і юридичні особи; б) як індивідуальні, так і колективні суб'єкти. При цьому, зазвичай не має вирішального значення у контексті фінансової відповідальності політико-правова належність фізичної особи (такий її зв'язок з державою як громадянство) і, відповідно, поділ на громадян, іноземних громадян, осіб без громадянства (апатридів) або осіб з подвійним громадянством (біпатридів). Водночас, на віднесення конкретної особи до суб'єкта фінансового правопорушення часто суттєво впливає диференціація на резидентів і нерезидентів. На особливу увагу у наведеному контексті заслуговує вчинення фінансового правопорушення державою. Випадки коли порушником виступає такий «надсуб'єкт» зазвичай досить рідкі (якщо не екзотичні) у практиці правозастосування. Хоча саме у фінансово-правовому регулюванні вони є цілком припустимими. Наприклад, держава може виступати суб'єктом фінансового правопорушення у відносинах щодо державного зовнішнього боргу.

Концептуальні проблеми розвитку сучасної гуманітарної та прикладної науки

Матеріали II Всеукраїнського науково-практичного симпозиуму (м.Івано-Франківськ, 20-21 квітня 2018 р.)

Об'єкт фінансового правопорушення. Він також має свою специфіку. Перш за все вона визначається предметом та об'єктом фінансово-правового регулювання. Відповідно серед об'єктів фінансових правопорушень можна виокремити родовий (галузевий рівень), видовий (підгалузевий або інституціональний рівень) і безпосередній об'єкти.

Суб'єктивна сторона фінансового правопорушення. Як своєрідна внутрішня сторона правопорушення вона характеризується як психічне ставлення порушника до скоєного делікту та завданих негативних наслідків. До її складових належать вина, мотив, мета та емоційний стан особи. Важливішим щодо фінансового правопорушення є питання вини – основного елементу (ознаки) суб'єктивної сторони правопорушення, адже зазвичай мотив, мета та емоційний стан порушника (додаткові елементи) суттєво не впливають на її характеристику, не мають вирішального значення.

До обов'язкових умов наявності вини можна віднести інтелектуальний чинник (здатність особи самостійно оцінювати своє діяння та його наслідки, усвідомлювати їх значення) та вольовий фактор (можливість приймати свідомі рішення, керувати своїми діями тощо). З двох основних форм вини для фінансових правопорушень притаманною є пряма вина (умисел, намір). Адже надзвичайно складно, наприклад, необережно порушити встановлений порядок або терміни подання проекту закону про Державний бюджет України на розгляд Верховної Ради України. Водночас, в фінансових правовідносинах вина особи нібито виноситься за периметр, тобто, як правило, вона превалюється. Враховуючи на окреслене, у вітчизняному фінансовому законодавстві рідко коли згадується вина правопорушника у конкретній формі (умислу чи необережності). Законодавець апріорі виходить з вини порушника і не вважає на доцільне відволікати сили та час правоохоронців на складну процедуру визначення та доведення конкретної форми вини. У такому разі, чи скоєно делікт навмисно, чи внаслідок самовпевненості або недбалства порушника – не має різниці. Головне – це зв'язок особи, її діяння та негативних наслідків через призму психічного ставлення порушника. Акцент на зазначений зв'язок виправданий тією обставиною, що його можна відносно легко встановити за допомогою об'єктивного інструментарію.

Об'єктивна сторона фінансового правопорушення. Основною рисою фінансових правопорушень є наявність протиправного діяння у формі дії, активної цілеспрямованої поведінки. Бездіяльність та необережність, як правило, є виключеннями для цього різновиду правопорушень. Тобто в юридичному сенсі йдеться про дії суб'єкта, що виражені: а) у невиконанні або неналежному виконанні ним обов'язків, що випливають із законів; б) у ігноруванні заборон, встановлених правовими приписами;

в) у зловживанні наданими правами; г) у перешкоджанні іншим особам в реалізації їх суб'єктивних прав. Результати таких протиправних вчинків переважно спричиняють негативний вплив на державні та муніципальні фінанси, на публічну фінансову діяльність. Факультативні ознаки об'єктивної сторони фінансового правопорушення (спосіб і обставини вчинення) часто не мають визначального впливу на кваліфікацію окресленого протиправного діяння.

Кузь Софія Василівна,
*аспірант кафедри теорії та історії держави і права
Університету Короля Данила (м. Івано-Франківськ, Україна)*

РОЗУМІННЯ ФУНКЦІОНАЛЬНОСТІ В ТЕОРІЇ СОЦІОЛОГІЧНОГО ПРАВА

Особливістю соціологічного підходу до праворозуміння є установка на умови виникнення і розвитку правових явищ у всьому їх різноманітті. Для розуміння права в рамках соціологічного підходу важливо зрозуміти не джерело його відтворення і напрямки дії (позитивістське праворозуміння), не його цінність і феноменальність (юснатуралістичне праворозуміння), а невід'ємну ознаку, частину будь-якої соціальної системи, наділену рядом функцій. Таке право більшість прихильників соціологічного підходу позначає як соціальне право і диференціює його на різні типи, які відповідають різним моделям людського соціуму.

Соціологічне праворозуміння сформувалось як реакція на недоліки позитивістського підходу до права, що міцно утвердився до цього часу в юридичній теорії і практиці. Концепції соціологічного розуміння права не заперечують існування права, але не визначають його як систему нормативних приписів державної влади, а як специфічне соціальне явище, яке стихійно виникає в результаті процесів соціальної саморегуляції та є результатом динамічного функціонування соціуму. Залежно від зміни суспільних відносин змінюється і право, тому що воно є віддзеркаленням суспільних відносин. Право не породжується державою, але закріплюється нею.

Вагомий внесок у розвиток соціологічного праворозуміння здійснили такі видатні політичні мислителі, як: Г. Гуго, Ф. К. Савіньї, Г. Ф. Пухта, Є. Ерліх, Б. А. Дюгі, Р. фон Ієринг та ін. Зокрема, Г. Гуго, Ф. К. Савіньї, Г. Ф. Пухта – наголошували на тому, що право створюється не законодавцем, а поступово виростає з народних звичаїв, обумовлених так званим «народним духом». Є. Ерліх та Б. А. Дюгі розглядали право у

Концептуальні проблеми розвитку сучасної гуманітарної та прикладної науки

Матеріали II Всеукраїнського науково-практичного симпозиуму (м.Івано-Франківськ, 20-21 квітня 2018 р.)

вигляді правового і неправового закону. Правовий закон відповідає інтересам суспільства і є їх відображенням. Неправовий закон – це свавілля законодавця. Р. фон Ієринг у своєму вченні розглядає право у двох аспектах: об'єктивному і суб'єктивному. Забезпечення інтересів суспільства вбачалось ним через примусове встановлення порядку, яке можливе тільки завдяки праву, яке є результатом досвіду людських відносин – «право є сукупністю життєвих умов суспільства...», виступає як «сукупність діючих в державі примусових норм» та забезпечує законний порядок життя через «правомочність особи здійснювати захист моральних засад свого життя» [1, с. 16].

Тому, слід зазначити, що соціологічний підхід щодо розуміння права окрім того, що основну увагу акцентує безпосередньо на суспільних відносинах, ще й побудований на позитивістській методології, адже не обмежує існування права у вигляді законів. Право корениться у самому суспільному житті, а не у його формальному відображенні, і закони лише тоді є правовими, коли адекватно відображають динаміку об'єктивного суспільного розвитку [2, с. 8].

В соціологічній теорії права існує підхід до визначення функціональності через співвідношення з соціальними функціями права. Ідея соціальних функцій права виникає в процесі становлення і розвитку соціологічних наук. Ще у Ш.-Л. Монтеск'є ми зустрічаємо функції, характерні для будь-якої нормативної системи (охоронна, договірна, виховна). Пізніше зарубіжні та вітчизняні соціологи права (Г. Спенсер, Р. Ріннер, С. Франк) стали виділяти соціальні функції права в залежності від умов, середовища розвитку суспільства. Тому появились такі функції, як виробляюча, розподіляюча, споживча (економічна сфера), функція соціальної стратифікації, регулятивна функція (соціальна сфера), функція забезпечення свободи духовної творчості (духовно-культурна сфера) та інші функції [3]. Так звані «соціальні функції права» спрямовані на реалізацію суспільних інтересів. Але, незважаючи на даний підхід, існують й інші підходи до розуміння функціональності в соціологічному праві. Концепцію функціональності права визначають через співвідношення з функціями соціального права. Однак, говорячи про функціональні характеристики права з позиції соціологічного праворозуміння, варто відрізнити поняття «соціальні функції права» і «функції соціального права».

По-перше, різноманіття соціальних форм життя, правових культур потребує підходити до функціональних характеристик права в рамках соціологічного підходу не в цілому як до соціального права, а диференційовано, виділяючи різні типи соціального права. Такими типами можуть бути конституційне право, право громадянського суспільства, муніципальне право, міжнародне право, релігійне право і

Концептуальні проблеми розвитку сучасної гуманітарної та прикладної науки

Матеріали II Всеукраїнського науково-практичного симпозиуму (м.Івано-Франківськ, 20-21 квітня 2018 р.)

т.д. Кожен тип права має свою функціональну характеристику. Основною ж метою для більшості з цих правових функцій буде виступати формування особливого типу суспільства. У цій особливості полягає ще одна відмінність функцій соціального права від соціальних функцій права, так як останні не мають завдання формування певного соціуму, вони функціонують в рамках вже існуючого соціуму.

По-друге, різноманіття типів соціального права вказує на їх взаємодію і взаємозумовленість. Тому певний тип соціального права може виступати основою для визначення напрямку дії іншого типу соціального права. Наприклад, міжнародно-правові відносини можуть бути розглянуті в конституційному праві. Функціями, що відносяться до даних напрямків, можуть бути такі, які повинні сприяти переходу певного типу соціального права на новий якісний рівень. Наприклад, функція визнання правового досвіду інших країн стала важливою умовою для формування права певних правових сімей (романо-германської, англо-американської та ін.). У зазначених прикладах передбачені саме функції соціального права, а не соціальні функції права.

Отже, соціологічний підхід до праворозуміння на сьогоднішній день є провідним. Однак серед представників даної школи поширена досить складна класифікація функцій права. Тому питання розуміння функціональності в теорії соціологічного права потребує подальших досліджень.

Список використаних джерел

1. Ковальчук О. М. Цінність права в соціологічному підході до праворозуміння / О. М. Ковальчук, В. О. Хаврук // Часопис Київського університету права. – 2012. – № 2. – С. 15-18.
2. Стаценко О. До питання про зміст і напрями соціологічного праворозуміння / О.Стаценко // Філософія права . – 2009. – №11. – С. 7-9.
3. Четвернин В.А. Введение в курс общей теории права и государства. Учебное пособие. – М.: Институт государства и права РАН, 2003.– 204 с. [Електронний ресурс]. – Режим доступу : http://prav.miigaik.ru/uch_m/el_bibl/20150402155507-8545.pdf.

Луцька Галина Василівна,

кандидат юридичних наук, доцент кафедри

теорії та історії держави і права

Університету Короля Данила (м. Івано-Франківськ, Україна)

ПОЛІТИКО-ПРАВОВІ ПЕРЕДУМОВИ ФОРМУВАННЯ НТШ ТА ПРАВНИЧОЇ КОМІСІЇ У ЙОГО СКЛАДІ

Формування тих чи інших соціальних інституцій, включаючи політичні та громадські (освітні, наукові, культурні та інші) організації, завжди відбувається під впливом тих чи інших передумов (як об'єктивних, так і суб'єктивних). Не є винятком у цьому аспекті також НТШ та її структурні підрозділи. У зв'язку з цим виникає необхідність дослідити сукупність таких передумов, які вплинули на формування НТШ та оформлення в складі його історико-філософської секції правничої комісії.

Аналізуючи передумови, які вплинули на формування та розвиток НТШ і його структурних одиниць, можна виділити національні, соціальні, політико-правові, економічні, культурні та ідеологічні чинники та передумови.

Що ж стосується політико-правових передумов формування НТШ найголовнішою є політико-правовий статус західноукраїнських земель у складі Австро-Угорської монархії. Східна Галичина, була насильно об'єднана з так званою Західною (польською) Галичиною в єдиний коронний край «Королівство Галіції і Лодомерії» [1, с. 325].

Другою політико-правовою передумовою, яка вплинула на суспільно-політичне життя Галичини, включаючи і формування нових громадських та суспільно-політичних інституцій як репрезентантів українського суспільства, стала адміністративна реформа в Австро-Угорщині, включаючи, у першу чергу її адміністративно-територіальні одиниці [1, с. 325].

Адміністративна реформа запровадила певний дуалізм в управлінні – з одного боку, забезпечувала через урядову адміністрацію контроль імперської влади, а з іншого боку, через систему місцевого самоуправління надавала певну свободу адміністративно-територіальним одиницям. Це, по суті, означало можливість створення суспільних інституцій у межах самоврядних повноважень (однією з таких організацій згодом стала НТШ) але під контролем імперських намісників.

Третьою політико-правовою передумовою для формування українських суспільних інституцій на теренах Східної Галичини, включаючи і формування НТШ, була нормативно-правова база Австро-

Концептуальні проблеми розвитку сучасної гуманітарної та прикладної науки

Матеріали II Всеукраїнського науково-практичного симпозиуму (м.Івано-Франківськ, 20-21 квітня 2018 р.)

Угорської монархії. Зокрема, на західноукраїнських землях, що належали до Австро-Угорщини, польське законодавство поступово (протягом майже 50 років) було замінено на австрійське.

Завдяки австрійському конституційному законодавству було створено реальні умови для формування та легалізації політичних і громадських інституцій на західноукраїнських землях (в т. ч. й НТШ). Якщо ж порівнювати у цьому аспекті законодавство Австро-Угорщини із законодавством Російської імперії, то російське законодавство, яке поширювало свою дію на більшість українських земель, взагалі носило реакційний характер (наприклад, Валуєвський циркуляр 1863 р. та Енський указ 1876 р.). Тому порівняльний аналіз у цьому випадку свідчить про доволі сприятливі політико-правові передумови для створення та легалізації суспільно-політичних та інших інституцій українського суспільства саме на західноукраїнських землях.

Ще однією політико-правовою передумовою стало обмеження виборчих прав різних соціальних верств українського населення. Зокрема, верхню палату австрійського рейхсрату призначав імператор з числа великих землевласників, промисловців та верхівки духовенства, у яку аж ніяк не могло потрапити українське населення. Нижня палата парламенту обиралася за куріальною системою. Виборці поділялися на 4 курії (великої власності, торгово-промислової палати, міської та сільської буржуазії). Згідно з цією системою, українське населення у 1897 р. було представлено 11 депутатами із 425. Відповідно закони приймалися переважно в інтересах польської меншості. З цього приводу І. Я. Франко зазначив, що «після австрійських законів хлоп не був уже панська власність, та, проте, права його були мало чим більші від прав робочої худоби» [2, с. 498].

З врахуванням домінуючого становища у суспільному житті польського елемента та поблажливості щодо них політики австрійського уряду, важливою складовою проблемою Галичини була організація місцевого (громадського і повітового) самоврядування. Принцип австрійського управління полягав у розчленуванні завдань і функцій державного управління і самоврядування [3, с. 40].

Як зазначає М. М. Кравець, наявність майнового цензу при виборах до громадських рад позбавила приблизно третину всіх селян права обирати [4, с. 131]. Тому українці пропонували вирішити питання місцевого самоврядування у Галичині в контексті польсько-українських відносин з застосуванням загального рівного голосування не лише до Сейму, але і до ради повітової. Очевидно, що позитивне вирішення цього питання (запровадження загального, прямого, рівного й таємного голосування) забезпечило б українцям більшість у повітових радах та Галицькому сеймі. Тим самим однозначно українці ставали домінуючим

Концептуальні проблеми розвитку сучасної гуманітарної та прикладної науки

Матеріали II Всеукраїнського науково-практичного симпозиуму (м.Івано-Франківськ, 20-21 квітня 2018 р.)

елементом східної частини провінції. Проте польська шляхта не мала наміру добровільно віддавати політичну владу, тому запровадження демократичних виборів у краї на той час ставало проблематичним.

Найбільше зловживань у Галичині допускалося при проведенні виборів. Вибори до Галицького крайового сейму, місцевих органів, як і до австрійського парламенту, проводилися за «куріальною системою», що забезпечувало перевагу в сеймі польським шляхетсько-консервативним колам. Куріальна система виборів вимагала також дотримання цензу походження і майнового цензу. Законодавчо передбачений високий майновий ценз давав реальну можливість брати участь у виборах лише 9-10 % населення. Крім того, у східній частині краю виборчі округи формувалися за допомогою так званої «виборчої географії» (формування виборчих округів на користь поляків) [5, с. 4].

Це, у свою чергу, перешкодило організації національного життя та реалізації конституційних прав українців Галичини. Тим самим було закладено основу для подальшого багаторічного українсько-польського конфлікту. Адже згідно з переписом 1773 р. у Східній Галичині проживало 1820 тис. чоловік, серед них українців – 71 %, поляків – 22 %, євреїв – 7 %. Незважаючи на значну перевагу, українське населення Східної Галичини потрапило в залежність від менш чисельного польського населення. У великих землевласників, переважно поляків уже на 1892 р. перебувало 43 % всієї землі [6, с. 223].

Цілком зрозуміло, що при такій організації проведення виборів, українців у представницьких органах було мало. Так, коли у 1861 р. українці вибороли 46 мандатів, то у 1867 р. – 38, 1870 р. – 32, 1876 р. – 14, 1883 р. – 9, 1889 р. – 16, 1895 р. – 11. Безперечно, що таке представництво не відповідало тогочасному складу населення, оскільки на 1890 р. із проживаючих в Східній Галичині 4,7 млн. громадян, 63 % становили українці, 23 % – поляки, 13% – євреї, 1% – інші [7, с. 174]. Тому політично пануючою й найбільш соціально захищеною верствою виступали поляки, які законодавчо у віденському парламенті та крайовому сеймі закріпили за собою привілеї.

Таким чином, виникненню НТШ та її структурних підрозділів (включаючи правничу комісію) на західноукраїнських землях у 2-ій половині XIX століття сприяла ціла низка передумов (національних, соціальних, політико-правових, економічних, культурних та ідеологічних). Чільне місце серед них відводилось політико-правовим передумовам, серед яких ключова роль належала специфіці розвитку правового регулювання та нормативно-правової бази функціонування політико-правових інституцій, що діяли на західноукраїнських землях.

Список використаних джерел

1. Грушевський М. С. Очерк истории украинского народа / Сост. Шевченко Ф. П., Смолий В. А. – 2-е изд. – К.: Льбидь, 1991. – 400 с.
2. Франко І. Що то була панщина? / І. Франко // Зібрання творів у 50 т. – Т. 44. – Кн. 2. – 693 с.
3. Кульчицький В. С. Державний лад і право в Галичині (в другій половині ХІХ – на початку ХХ ст.) / В. С. Кульчицький. – Львів, 1965. – 62 с.
4. Кравець М. М. Селянство Східної Галичини і Північної Буковини у другій половині ХІХ ст. / М. М. Кравець. – Львів, 1964. – 239 с.
5. Лозинський М. М. Галичина в житті України / М. М. Лозинський. – Відень, 1916. – 62 с.
6. Енциклопедія Українознавства. Перевидання в Україні. – Львів, 1996. –Т. 6. – С. 223.
7. Кульчицький В. С. Історія держави і права України / В. С. Кульчицький, М. І. Настюк, Б. Й. Тищик. – Львів: Світ, 1996. – 289 с.

Луцький Андрій Іванович,
доктор юридичних наук, доцент,
ректор Університету Короля Данила
(м. Івано-Франківськ, Україна)

ІСТОРИЧНІ ЕТАПИ СТАНОВЛЕННЯ ПРАВОВОЇ ІДЕОЛОГІЇ В УКРАЇНІ У ХХ СТ.

Процес формування правової ідеології пройшов тривалий процес еволюції, на який впливали не тільки правові системи країн до складу яких входили українські землі, а й правосвідомість громадян, яка змінювалася в залежності від суспільних обставин.

Через те, що наша країна перебувала під владою Російської імперії у кінці ХІХ – початку ХХ ст., ми можемо говорити про її розвиток та правову ідеологію в програмах українських політичних партій лише у контексті поточної для тієї доби політичної ситуації (наявність та вплив російського протекторату). Остання, на нашу думку, була відображенням загальної світової проблеми оцінного ставлення до профспілкових організацій та розширення прав простих, непривілейованих верств громадян.

Ми погоджуємося з усталеною у вітчизняній науці думкою, що про появу політичних партій як помітної та впливової політичної одиниці

можна говорити лише з початком ХХ ст. [11]. Впродовж ХІХ ст. об'єктивні умови для функціонування політичних партій були тільки на українських землях, що перебували у складі Австро-Угорської імперії. Впродовж 1890-х років тут виникло кілька політичних партій, найвпливовішою серед яких була Русько-українська радикальна партія (згодом – Українська радикальна партія). Натомість перша політична партія на Наддніпрянщині виникла у 1900 році.

Відповідно, на нашу думку, доцільно виділяти дві взаємопов'язані ланки феномену української політичної активності:

1) підготовча робота щодо формування революційних настроїв (кінець ХІХ ст.);

2) перші втілення у життя правової ідеології, заснованої на визвольній боротьбі та прагненні до класової рівності (початок ХХ ст.).

Наступний етап розвитку українських політичних партій припадає на період Першої світової війни. Найпомітнішою в той час була діяльність Товариства українських поступовців, члени і засновники якого були вихідцями з РУП. Замість надій на спільне процвітання у межах Російської федерації, висувалися ідеї щодо розриву російсько-українських відносин та, навіть, обрання австро-німецького протекторату.

Ми погоджуємося з думкою науковців про те, що занурення у російську культуру не сприяло зростанню автентичності у національній свідомості нашого народу. Тут можна спиратися ще на античні тези, що політико-культурна та правова асиміляція на рівні країн призводить до того, що громадяни перестають ідентифікувати себе як частину своєї національної, етнічної, культурної чи релігійної спільноти [6; 9].

Відповідно можна говорити про ще один етап розвитку правової ідеології в програмах українських політичних партій початку ХХ ст.: етап співіснування націоналістичних ідей з радянською політичною системою та радянською ідеологією. Дослідження останньої знаходиться поза межами нашої роботи, тому звернемося лише до суто українського аспекту питання. Ми вважаємо обґрунтованою позицію цілого ряду вітчизняних науковців, які вказують на те, що радянська влада не втілювала в життя проголошені політичні та правові принципи [3; 8].

Початок радянської епохи на теренах України характеризується заміщенням правової ідеології монархії на ідеологію марксизму-ленінізму. Це була офіційна правова ідеологія всіх соціалістичних країн-республік, що іменувалася «ідеологією робітничого класу». Вітчизняні науковці зауважують [4], що такі ідеологічні засади не були статичними, а трансформувалися у відповідності до потреб панівної еліти та контексту місцевості, де вони насаджувалися, з урахуванням певних специфічних особливостей менталітету.

Концептуальні проблеми розвитку сучасної гуманітарної та прикладної науки

Матеріали II Всеукраїнського науково-практичного симпозиуму (м.Івано-Франківськ, 20-21 квітня 2018 р.)

Звернемо увагу на парадоксальність: як вказують дослідники [7], марксизм-ленінізм подавався як такий, що претендує на універсальність та є єдиним істинно-правдивими. Ці постулати нагадують релігійні вірування, що надавало радянській ідеології майже релігійного статусу. Парадоксальність тут полягає в тому, що саме релігію як таку намагалися знищити або принизити радянські політологи.

Тобто маємо констатувати поразку українських визвольних змагань 1917-1921 рр. й перемогу радянської ідеології над українською національною ідеологією.

Разом з тим спроби відновлення української державності тривали. З цим науковці пов'язують діяльність Організації українських націоналістів (ОУН). Вона очолювала український політичний рух, що ставив за мету відновлення незалежної України [5; 10]. Офіційно ОУН розпочала своє існування на конгресі представників націоналістичних організацій, який відбувався у Відні з 27 січня до 3 лютого 1929 р. У результаті об'єднання Української військової організації та націоналістичних студентських товариств і була створена підпільна Організація українських націоналістів. Її членами були переважно студенти та молодь, станом на 1939 р. вона досягала 20 тис. осіб [2, с. 312].

Таке організаційне утворення надало перший після поразки українських визвольних змагань 1917-1921 рр. варіант викладу світоглядно-ідеологічних основ ОУН. Ці основи мали два напрямки:

- радикальний – сповідував збройну боротьбу за незалежність;
- помірний – дотримувався мирної просвітницької позиції.

Нова українська правова ідеологія, яку представляли ці недержавні провісники, вказувала, що найвищим типом людської організації є нація як внутрішньо органічна, цілісна спільнота. Український націоналізм визначався як духовий та політичний рух, що виник як необхідна передумова національної державності. Абсолютизація органічності нації та українського націоналізму, їх природності стала одним із базових і незмінних постулатів, яких ОУН дотримувалась упродовж усієї своєї історії.

Правова ідеологія ОУН у соціальних та політичних аспектах складалася з ідей надкласової солідарності та примату інтересів нації над інтересами особистості, принципів соціальної справедливості некомуністичного ґатунку (ідея гідної винагороди за працю). Політичний елітаризм поєднувався з соціальним егалітаризмом [1; 2].

Ідеологічний вплив, на який спиралися українські націоналісти тих часів, багато у чому базувався на «культу сили» – світоглядній позиції, розробленій ідеологом Д. Донцовим, зокрема його теорії фундаментування національного на волі та войовничості, а також

доповнення її адаптованою під українські реалії, сумісно з іншими патріотами України, ідеологією «інтегрального націоналізму» [4, с. 97].

Таким чином, новітній час та сучасна епоха засвідчують стабільність пріоритетів теорії лібералізму, періодичні кризи якого призводять до домінування ідей соціальної демократії (чергування прагнень до максимальної індивідуальної свободи та соціальної захищеності). При цьому найбільші катастрофи в історії людства пов'язані з домінуванням націонал-соціалізму, а підвищення рівня суспільного добробуту – з неоконсерватизмом (зокрема, з проведенням державної дотаційної політики) та плюралізмом (гласність, багатопартійність тощо). Порівняно новою правовою ідеологією слід вважати інституційний напрямок державного ладу, представлений поєднанням ідей соціал-лібералізму та суспільства «загального благоденства».

Список використаних джерел

1. Державна політика сприяння розвитку громадянського суспільства : [метод. рек.] / [А. О. Красносільська, М. В. Лациба, А. В. Волошина та ін.]; Укр. незалеж. центр політ. дослідж. – К. : Україна, 2013. – 179 с.
2. Єфіменко Г. Г. Комунізм vs українське націєтворення в радянській Україні (1917–1938 рр.): сприяння, поборювання чи вимушене замирення? / Г. Г. Єфіменко // Український історичний журнал. – 2012. – № 2. – С. 114-132.
3. Калашников М. Крах путинской России. Тьма в конце туннеля / М. Калашников. – М. : Яуза-пресс, 2013. – 320 с.
4. Лилак Д. Д. Мудрість прадавніх про право, закон, владу, правосуддя / Д. Д. Лилак. – К. : Оріяни, 2000. – 144 с.
5. Максименко А. О. Особливості споживчої поведінки в сучасному домогосподарстві: соціологічний вимір : [автореф. дис. ... канд. соціол. наук] / А. О. Максименко. – Х., 2012. – 18 с.
6. Маслов В. В. Философия: изучение и понимание : [учеб. пособие для студентов] / В. В. Маслов. – К.: Сталь, 2014. – 88 с.
7. Миронов А. В. Философия социо(техно)-природной системы / А. В. Миронов. – М. : МАКС Пресс, 2013. – 190 с.
8. Мошенець В. А. Історико-філософські трансформації особистісності філософствування : [автореф. дис. ... канд. філос. наук] / В. А. Мошенець. – Донецьк, 2012. – 20 с.
9. Отрешко В. С. Гуманітарна стратегія інноваційного розвитку українського суспільства. Політологічний концепт / Отрешко В. С – Київ : Генеза, 2014. – 426 с.
10. Русул О. В. Трансформація етнокультурної національної ідентичності в добу глобалізації: соціально-філософський аналіз : [автореф. дис. ... канд. філос. наук] / О. В. Русул. – К., 2012. – 17 с.

11. Скрипнюк О. В. Теоретико-методологічні засади формування та розвитку громадянського суспільства і правової держави / О. В. Скрипнюк. – К. : Хрещатик, 1995. – 216 с.

Луцький Мирослав Іванович,
доктор юридичних наук, доцент, перший проректор
Університету Короля Данила
(м. Івано-Франківськ, Україна)

РЕАЛІЗАЦІЯ ПРИНЦИПУ НАРОДОВЛАДДЯ В «ПРОЕКТІ ОСНОВ ДЕРЖАВНОГО УСТРОЮ ЗУНР»

Процес державного будівництва в ЗУНР відбувався за складних обставин. Попри необхідність розв'язання цілого ряду внутрішньополітичних питань, зокрема земельного, адміністративного та інших, керівництво ЗУНР змушене було розгорнути активну зовнішньополітичну діяльність.

Перебуваючи у екзилі національний уряд ЗУНР зосередив основну увагу насамперед на дипломатичній діяльності та досягненні міжнародного визнання [5, с. 425]. Основні запити, які надсилали українці на розгляд Ліги Націй стосувалися порушення поляками національних прав населення Галичини та недотримання умов по забезпеченню політичної автономії українців [3, с. 204]. Одним із основних ініціаторів звернень до найвищих міжнародних інстанцій був Є. Петрушевич. Більшість звернень українців залишалися поза увагою, однак на початку 1921 р. настав сприятливий час для активізації на міжнародній арені українського питання. 23 лютого 1921 р. Рада Ліги Націй визнала, що Галичина перебуває поза кордонами Польщі, тому для неї не можуть поширюватись постанови мирного договору про права національних меншин, питання правового становища Галичини повинна була вирішити Рада Амбасадорів. 27 вересня 1921 р. загальні збори Ліги Націй ухвалили резолюцію про те, щоб її Рада звернула увагу головних союзних і прихильних держав на потребу унормувати правове становище Східної Галичини [2, с. 105].

Одночасно, 30 квітня 1921 р. вступив у силу Ризький договір підписаний між Польщею та Росією, який остаточно перекреслював плани галицьких українців на відновлення суверенної держави. Разом з тим, це був оптимальний момент для представлення на розгляд держав Антанти проекту «Основ державного устрою Галицької Республіки», що було здійснено Є. Петрушевичем 30 квітня 1921 р. Основним

Концептуальні проблеми розвитку сучасної гуманітарної та прикладної науки

Матеріали II Всеукраїнського науково-практичного симпозиуму (м.Івано-Франківськ, 20-21 квітня 2018 р.)

засадничим принципом цього документу була ідея звільнення Східної Галичини від польської окупації та визнання незалежності краю [6, с. 211].

У правовому аспекті проект «Основ державного устрою Галицької Республіки» являв собою конституційний проект, що складався з 12 розділів та перехідних положень, що загалом вміщували 42 статті (артикули). Розділи мали назву: «Державна суверенність», «Державна територія», «Державні народности», «Форма правління», «Загальні права горожан», «Державна рада», «Президент Держави», «Державна міністерія», «Національні права», «Судівництво», «Адміністрація», «Оружна сила» [1]. проект був досить об'ємним і мабуть найдемократичнішим серед тогочасних європейських конституцій. Основним принципом цього проекту був принцип народовладдя, оскільки саме жителям країни належали суверенні права держави [1].

Найбільш конroversійним був розділ II «Державна територія». Визнаючи право на власну державність, пропонувалося кордони Галицької Республіки визначити на заході річкою Сян, включаючи Перемишль та Лемківщину, а також «ті етнографічні українські області давньої австро-угорської монархії, котрі їй приділять великі держави Антанти» [1]. фактично українці претендували на Північну Буковину та Закарпаття, які відійшли до Румунії та Чехословаччини. Звісно, що забезпечити виконання таких конституційних вимог, Ліга Націй не могла, оскільки повоєнні кордони Центрально-Східної Європи формувалися в умовах складних і довготривалих переговорів.

Проект пропонував республіканську форму правління для Галичини, що на думку авторів мало забезпечити моральний матеріальний добробут жителів [4, с. 567]. Цікавим може видатись те, що першочерговий акцент робиться на моральному забезпеченні населення краю. Можна припустити, що ця норма була обумовлена розумінням всієї кризи та утисків, що зазнавали українці перебуваючи у складі Польщі. У розділі 5, громадянам країни забезпечувалися широкі громадянські та політичні права, а саме:

- 1) «право горожанства» – право на громадянство;
- 2) рівність перед державою та законами;
- 3) доступ до публічної влади;
- 4) недоторканість майна та побуту;
- 5) право підприємницької діяльності;
- 6) недоторканість особистих прав і свобод;
- 7) право недоторканості житла;
- 8) тайна листування;
- 9) право на збори та заснування об'єднань;

Концептуальні проблеми розвитку сучасної гуманітарної та прикладної науки

Матеріали II Всеукраїнського науково-практичного симпозиуму (м.Івано-Франківськ, 20-21 квітня 2018 р.)

- 10) право публічного висловлювати власні переконання;
- 11) свобода віросповідання;
- 12) право на освіту та заняття наукою [4, с. 567-568].

Виконавчу владу, згідно пропонованого Проекту обіймав Президент, що обирався на принципах загального виборчого права і складав присягу перед спікером Державної Ради. Він обирався раз у 6 років. Президенту підпорядковувалася Рада міністрів (уряд). Ст. 24 визначала українську мову державною, але не забороняла використовувати у правовому обігу польську та іврит у випадку, коли поляки чи євреї були суб'єктами правових відносин [4, с. 572]. Трьома мовами мали публікуватися усі офіційні звернення та законодавчі акти [4, с. 572]. Цікавим є також і те, що знання національних мов було основною вимогою, поряд із статусом громадянства, для обіймання державних посад. Так, ст. 29 зазначала, що «урядниками і службовниками у Галицькій Республіці можуть бути іменовані лиш горожане держави, що володіють що найменше двома мовами національностей держави» [1].

Досягненням галицької правової традиції було забезпечення незалежності судової гілки влади. У Проекті основного закону, представленого на розгляд Ліги Націй, чітко визначалася структура судової системи держави. Розділивши цивільне і кримінальне судочинство, було проголошено відкритість і гласність судової системи. Одночасно ст. 33 передбачала судову відповідальність державних чиновників, але детальне регламентування цього положення переносилося до компетенції окремого правового акту [1].

Найцікавішим з політичної точки зору видається розділ з перехідними положенням. Задекларувавши основні принципи державного устрою та повноваження основних гілок влади, автори Проекту запропонували саме Лізі Націй прийняти безпосередню участь у організації державності на території Галичини. Для цього, у ст. 39 пропонувалося створити «Міжкоаліційну Комісію для Галицької Держави», до якої країни Антанти мали надіслати по одному представнику [1]. Для допомоги цьому органу в організаційних питаннях і для врахування внутрішніх інтересів жителів краю, пропонувалося створити так звану, «Адміністративну раду», до якої мали ввійти 7 українців, 3 – поляки та 2 – євреї. Такий розрахунок виходив із відсоткового співвідношення національної приналежності жителів Галичини.

Отже, Проект «Основ державного устрою Галицької республіки» являв собою один із багатьох конституційних проект розроблених період функціонування ЗУНР. Його практична реалізація та дотримання умов було декларовано міжнародному співтовариству і зокрема Лізі Націй,

Концептуальні проблеми розвитку сучасної гуманітарної та прикладної науки

Матеріали II Всеукраїнського науково-практичного симпозиуму (м.Івано-Франківськ, 20-21 квітня 2018 р.)

однак ця ініціатива не мала жодних практичних юридичних наслідків. Це був правовий акт з глибоким політичним змістом, який продемонстрував ставлення міжнародної спільноти до українського питання.

Список використаних джерел

1. Архів УКУ, ф. Колекція документів ЗУНР, оп. 1, спр. 309 – Машинопис. Оригінал.
2. Баран С. Західньо-Українська Народня Республіка (1918 – 1923) / С. Баран // Український історик. – Нью-Йорк; Торонто; К. ; Львів; Мюнхен, 1998. – Т. XXXV. – С. 105.
3. Галицька-Дідух Т. Зовнішньополітична діяльність урядів УНР і ЗУНР у контексті державно-соборницької ідеї (1919–1920 рр.) / Т. Галицька-Дідух // Україна соборна : Збірник наукових статей. – К., 2005. – Вип. 2, ч. 1. – С. 202–217.
4. Західно-Українська Народна Республіка 1918–1923 рр. Документи і матеріали : у 5 т. / укл. Олександр Карпенко, Катерина Мицан ; за ред. О. Карпенка. – Івано-Франківськ, 2001. – Т. 2. Державотворчі й адміністративно-організаційні процеси. – 712 с.
5. Литвин Н. Еміграційний уряд Західно-Української народної республіки: зовнішня політика та програма державного будівництва / Н. Литвин // Наукові записки Інституту політичних і етнонаціональних досліджень ім. І. Ф. Кураса. – 2012. – Вип. 2. – С. 422-431.
6. Лозинський М. Галичина в рр. 1918 – 1920. / М. Лозинський. – Нью-Йорк, 1970. – 228 с.

Луцький Роман Петрович,

доктор юридичних наук,

доцент кафедри теорії держави і права,

Директор науково-дослідного інституту

Університету Короля Данила (м. Івано-Франківськ, Україна)

ХРИСТИЯНСЬКІ ЗАПОВІДІ ЯК ФУНДАМЕНТАЛЬНА ОСНОВА ПОЗИТИВНОГО ПРАВА (НА ОСНОВІ НАУКОВИХ ПРАЦЬ АКАДЕМІКА І. ЛУЦЬКОГО)

Розвиток знань про право передбачає глибоке осмислення основних світоглядних начал, на яких базується вітчизняне позитивне право. До таких, зокрема, належать філософсько-правові категорії на яких формувалася сучасна українська мораль, яка черпала свої витoki з

Концептуальні проблеми розвитку сучасної гуманітарної та прикладної науки

Матеріали II Всеукраїнського науково-практичного симпозиуму (м.Івано-Франківськ, 20-21 квітня 2018 р.)

Святого Письма (Біблії). Знання цих підвалин дає змогу полегшити та удосконалити процес правотворчості, оскільки допомагає чіткіше визначити орієнтири законодавчої діяльності й забезпечити єдність юридичної практики у різноманітних її сферах. Окрім того, категорія права тісно пов'язана із світоглядними поняттями правди, справедливості, добра, яким, по суті, і повинно бути останнє. Тому дослідження змісту системи правових понять та сутнісних характеристик позитивного права має не тільки академічне, а й практичне значення.

Сьогодні відсутнє єдине комплексне дослідження особливостей становлення ідеї права в контексті іудео-християнської традиції світосприйняття. Саме на сучасному етапі державотворення потрібно конкретизувати постанови іудаїзму і християнства в сфері морально-етичного комплексу, з'ясувати доміанти їх змістовного наповнення відповідно до процесу осмислення ідеї права. Також, доцільно розглянути символізм текстів Старого й Нового Завітів, які породжують різноакцентованість у полі їх тлумачення та площині взаємозв'язку розуміння соціального призначення моралі і позитивного права.

Ідея, згідно з якою в основі будь якого правопорядку, в кінцевому підсумку, лежить релігія неодноразово висловлювалась різними мислителями, як у сфері філософії так і теорії права. Вона притаманна для тих теоретико-правових науковців, які основу права вбачали у державній владі, тобто представників сучасного позитивного права. Оскільки загальна теорія позитивного права, яка підсумовує дані аналітичної юриспруденції, – це самодостатня юридична наука, предметом якої є догма права. Крім того, Г. Гегель визначав державу, як «духовно-моральну ідею, що проявляється у формі людської волі та її свободи, внаслідок чого історичний процес за сутністю справи здійснюється при посередництві держави» [3, с. 92].

В одному із поширених у теорії підходів щодо розуміння сутності права стверджується, що право утворюється внаслідок еволюції релігійних підстав людської активності, хоча, водночас, як система вимог воно є найбільш віддаленою та незалежною від релігії системою. Як підкреслює Ю. В. Тихонравов, «найбільш природний і логічний шлях трансформації духу в право пролягає через послідовність: релігія – мораль – право» [5, с. 92].

Оскільки Біблія складається з Старого (Писання євреїв) та Нового Завітів, доречно розглянути ті аспекти віровчення іудаїзму, які стали основою морального життя та правової традиції єврейського народу, із перспективою їх подальшого виходу на історію й аналіз питань виражених у християнстві.

Концептуальні проблеми розвитку сучасної гуманітарної та прикладної науки

Матеріали II Всеукраїнського науково-практичного симпозиуму (м.Івано-Франківськ, 20-21 квітня 2018 р.)

В основі всієї релігійної, а далі і правової культури єврейського народу, Святе Письмо – Тора (християнський еквівалент – перші 5 книг Біблії), що розглядається, як безцінний дар самого Всевишнього. У середовищі представників народу воно відоме і як Божественний Закон. Вважається, що свої Встановлення правил життя Господь передав євреям через пророка Мойсея, а тому інший варіант назви – Десять Заповідей Божих.

Саме вони були покликані регулювати усі сторони життя суспільства – від взаємин усередині родини, до справ організації суспільних інститутів. Їх норми у сукупності утворюють договір, який Бог уклав з Обраним народом. Серед представників єврейського народу вважається, що саме термін договір – із взаємними обов'язками сторін – у найбільшій мірі відповідає сутності події. Так, на народ поклалися зобов'язання виконувати Божу Волю, а сам Господь обіцяв у разі виконання Його вимог благовоління й підтримку. Змістовний центр, в якому концентровано дані загальносвітоглядні та моральні приписи, які стають основою регулятивних механізмів життя євреїв упродовж усієї їх історії це – 10 заповідей або Декалог.

Р. А. Папаян зазначає, що «заповіді, за деякою долею умовності, ми можемо назвати біблійною «конституцією» (тому що саме вони – основа усіх інших законодавчих положень), в якій у «преамбулі» фіксується, що Бог – основа й джерело права. У цьому плані цікаво виглядає «юридична техніка» заповідей. Гранично чітка композиція тексту не залишає сумнівів у її продуманості – у русі від загального до одиничного, від основи до деталей. Перші ж «статті» встановлюють основу основ: відносини людини з Богом, де фіксується Божественне джерело життя й волі, наводиться формула волі («Не роби собі кумира, ... не вклоняйся їм і не служи їм»), формула істини («Не вимовляй імені Господа, Бога твого, даремно»), формула праці для себе («Шість днів працюй») і для Бога («а день сьомий – суббота Господові, Богові твоєму»). Ось тут і стикуються небесне та земне, і звідси заповіді переходять «на землю», втілюється усе вищесказане у сферу людських відносин. Вони заново повертаються до джерела життя, цього разу земного («Шануй батька твого і матір твою»). Загалом, останні п'ять заповідей встановлюють границі земної волі і тим самим формують ключові механізми забезпечення недоторканності прав: на життя («Не вбивай»), на родину («Не перелюбствуй»), на власність і результати власної праці («Не кради»), на істину («Не вимовляй хибного свідчення»), – і на завершення знову апелюють до духовного початку в людині, що зобов'язує її до внутрішніх заборон на ті ж дії («Не бажай будинку ближнього твого; не бажай дружини ближнього твого» та інше.). Як бачимо, в усьому тексті у найтісніший спосіб переплітаються норми як моральні, так і юридичні» [4, с. 92].

Концептуальні проблеми розвитку сучасної гуманітарної та прикладної науки

Матеріали II Всеукраїнського науково-практичного симпозиуму (м.Івано-Франківськ, 20-21 квітня 2018 р.)

Таким чином, Декалог визнається джерелом основних принципів регулювання відносин єврейського народу з Богом й усієї суми суспільних відносин. Хоча він не містить санкцій, тобто конкретних вказівок на негативні наслідки, що можуть і повинні наставати для порушників розпоряджень (крім, можливо, 3-ї заповіді), його положення мали для євреїв обов'язковий характер, встановлювали як їх права, так і обов'язки. Десять заповідей закріплюють принцип рівності перед Законом, вирішують ключові питання про чинність Закону в просторі й часі. Чинність у просторі визначається принципом громадянства (поширення на кожного єврея, незалежно від місця проживання), та територіальності (стосується всіх осіб, що знаходяться на території, займаної Ізраїлем). Що ж стосується дії у часі, то Законом утверджується необмежений характер його дії – вважається, що Господь дав його раз і назавжди. Загалом же в усьому віровченні підкреслюється: порушення Закону призводить до загибелі народу, а покора Божим Заповідям дає йому нескориму силу духу. Таким чином, запорака правильного способу життя в єврейській традиції – слідування тим змістовно моральним нормам, що в проекції Божої волі у суспільне життя набувають характеру норм юридичних. Така їх сполука та взаємопереплетення стають остаточно зрозумілими, якщо мати на увазі головну сутнісну рису етики євреїв, яка координує всю систему організації способу життя.

Сполученість моральних вимог і правових установлень в іудаїзмі виглядає природньо, оскільки відбувається порівняння понять гріх та злочин. Вважається, що з даруванням Божого Закону з'явилася вічно діюча постанова про виховання для розпізнання гріха й злочину. З погляду іудаїзму, усе, чого вимагає сам Господь, є добро, а що забороняє – зло. У такий спосіб у віровченні встановлюється поділяюча лінія між праведним (правильним) і гріховним (неправильним). У своїй проекції у громадське життя цей поділ морального характеру здобуває формально-фіксований стандарт і стає основою всієї правової системи єврейського народу. Власне в рамках такої світоглядної схеми наповнюються змістом ключові поняття – праведності і законності та гріха і злочинності. Так вибудовується сума вимог морального й одночасно правового характеру.

Коли Закон виявляє провину гріха, одночасно виявляється і провина грішника. При діянні гріха Закон встановлює відповідальність грішника і підводить його під «прокляття» [1], оскільки в цьому випадку мова йде про «переступ» границі дозволеного Богом поведження. Так, значеннєвим змістом одночасно наповнюється поняття злочину, як проти- Божого діяння, а отже суспільно-небезпечного, оскільки воно посягає на непорушність правил суспільного життя, встановлених самим Богом. Можна простежити як подібне значеннєве сполучення простежується, скажімо, щодо вимог дотримання заповідей, які за змістом можна

Концептуальні проблеми розвитку сучасної гуманітарної та прикладної науки

Матеріали II Всеукраїнського науково-практичного симпозиуму (м.Івано-Франківськ, 20-21 квітня 2018 р.)

віднести до сфери цивільно-правової юрисдикції, в якій регулюється сума майнових і пов'язаних з ними особистих немайнових відносин – «не кради», «не бажай... нічого, що є у ближнього твого», та наслідків їх порушення. У сутнісну основу вимог заповідей покладалася захист права приватної власності. Остання заповідь застерігає навіть від допущення можливості порушення даного права, оскільки вважається, що гріховні справи народжуються від гріховних бажань і думок, саме тому вони мають бути чистими й праведними.

Зміст заповіді «не кради» можна виразити так: будь чесним і працьовитим, не намагайся привласнити те що тобі не належить, поважай результати праці і власність іншої людини – подібні принципи і на сьогодні відбиті в будь-якому національному законодавстві: питання власності і сукупності відносин у зв'язку з нею і на сьогодні складають стрижень економічної діяльності. Але, оскільки ми акцентуємо увагу на переплетенні етичних й правових вимог у системі нормування способу життя євреїв, відзначимо широке тлумачення поняття «крадіжка». «Злодієм уважався не тільки той, хто здійснив крадіжку з чужої кишені або чужого житла, але і той, хто свідомо завдав шкоди репутації безневинного, хто не пропонував людині свого даху над головою у разі потреби. Талмудисти називали злодієм навіть того, хто безсоромно користувався гостинністю хазяїв, або віднімав час без потреби у свого ближнього, чи самого себе. Злодійство, з точки зору іудаїзму, це, зрештою, обвинувачення Бога в тім, що Він дає недостатньо, тобто повстання проти Божої волі» [3, с. 87].

Підсумовуючи викладений матеріал, можна зробити наступні висновки: сукупність вимог морального характеру, зафіксованих в Святому Письмі євреїв, сприймається як Боже веління, що має бути втіленим у суспільному житті. Обов'язковість цих норм і їх чітко виражений формальний характер сприяють становлення системи норм юридичного характеру. Так, тісно сполучені норми моральні й правові, і основа цього сполучення у змістовному сполученні праведного (правильного) і гріховного (злочинного). Між тим, незважаючи на їх тісний зв'язок, не можна назвати поняття гріха та злочину (в юридичному розумінні) тотожними, оскільки в системі світоглядних координат іудаїзму будь-який злочин, як порушення встановленого Богом порядку світобудівлі, є гріхом, але не всякий гріх (у правовому значенні) є злочином.

Список використаних джерел

1. Біблія. Книга Священного Писання Старого і Нового Завіту. – Брюсель: 2013. – 546 с.

2. Гегель Г. Философия истории / Г.Гегель – Сочинения в 14 тт. Пер. нем. – XVIII. – М.: Госуд. соц.-эк. изд-во, 1935. – 470 с.
3. Луцький І. М. Християнство як світоглядне джерело української держави і права. / І.М. Луцький: Монографія. – Івано-Франківськ: Місто НВ, 2012. – 468 с.
4. Папаян Р.А. Христианские корни современного права / Р.А. Папаян – М.: Издательство НОРМА, 2002. – 403 с.
5. Тихонравов Ю.В. Судебное религиоведение. Фундаментальный курс / Ю.В.Тихонравов – М.: Издание «Интел-Синтез», 1998. – 251с.

Негринч Н.М.,

*аспірант кафедри кримінального права,
процесу та криміналістики*

ПВНЗ «Європейський університет» (м. Київ, Україна)

ЩОДО КРИМІНАЛІСТИЧНОЇ ХАРАКТЕРИСТИКИ ЗАВІДОМО НЕПРАВДИВИХ ПОВІДОМЛЕНЬ ПРО ЗАГРОЗУ БЕЗПЕЦІ ГРОМАДЯН, ЗНИЩЕННЯ ЧИ ПОШКОДЖЕННЯ ОБ'ЄКТІВ ВЛАСНОСТІ

Завідомо неправдиві повідомлення про загрозу безпеці громадян – злочини, що ставлять під загрозу громадський порядок. В нашій державі такі злочини набувають ще більш негативного забарвлення, адже їх вчинення сприяє поширенню паніки серед населення та розповсюдженню антисупільних настроїв. Саме тому наукові дослідження цього виду злочинів є актуальними й практично значущими.

На сьогодні в криміналістичній науці відсутні комплексні дослідження питань криміналістичної характеристики завідомо неправдивих повідомлень про загрозу безпеці громадян, знищення чи пошкодження об'єктів власності. основні зусилля науковців, як правило, спрямовані на вивчення загальнотеоретичних питань криміналістичної характеристики злочинів, а також на конкретизоване вивчення окремих її елементів у межах розроблення та удосконалення окремих методик розслідування злочинів. Так, серед вчених, які зробили вагомий внесок у розроблення поняття, рівнів узагальнення, структури криміналістичної характеристики, варто виділити В.П. Бахіна, Р.С. Белкіна, О.М. Васильєва, І.А. Возгріна, І.Ф. Герасимова, В.О. Коновалову, В.А. Образцова, М.В. Салтевського, М.О. Селіванова, В.Г. Танасевича тощо.

Концептуальні проблеми розвитку сучасної гуманітарної та прикладної науки

Матеріали II Всеукраїнського науково-практичного симпозиуму (м.Івано-Франківськ, 20-21 квітня 2018 р.)

Проаналізувавши основні погляди зазначених вище науковців, слід зазначити, що у найбільш узагальненому вигляді до структури криміналістичної характеристики можна включити: предмет злочинного посягання, його ознаки і властивості; способи вчинення злочину, а також підготовки та приховування; час, місце та обстановку вчинення злочину; характеристику особи злочинця, мотив і мету вчинення злочину; особливості слідів злочину; характеристику особи потерпілого.

Крім того, до числа основних елементів криміналістичної характеристики злочинів, які можуть різнитися в залежності від механізму вчинення злочинів, також відносять:

- відомості про способи вчинення злочинів, способи їх приховування, а також про інші прийоми протидії розслідуванню;
- відомості про осіб, які вчиняють злочини, а також про особливості їхньої злочинної поведінки;
- відомості про просторово-часові та інші навколишні умови вчинення злочину (обстановку);
- відомості про причини вчинення злочинів та їхній вплив на механізм певних подій [1, с. 22].

Першим елементом криміналістичної характеристики завідомо неправдивих повідомлень про загрозу безпеці громадян, знищення чи пошкодження об'єктів власності нами виділено способи вчинення цього злочину. З приводу цього слід зауважити, що аналіз статистичної інформації показує: у 26% випадків при здійсненні досліджуваної групи злочинів відсутня так звана підготовча стадія. Це свідчить про те, що має місце раптовий намір повідомити неправдиву інформацію про загрозу безпеці громадян, знищення чи пошкодження об'єкту власності. Статистичні відомості свідчать про те, що в абсолютній більшості випадків (81%) злочинці передають інформацію про загрозу об'єкту в підрозділи МВС, в 11% випадків таку інформацію отримують цивільні особи, 5% - СБУ, 3% - інші органи. Крім того, злочинець може видавати себе за особу, якій нібито надійшло повідомлення про загрозу безпеки громадян, про що вона «задля усунення небезпеки» повідомила в правоохоронні органи [2, с. 67-68].

Центральне місце в структурі способу вчинення злочину займають дії злочинця безпосередньо з доведення інформації про загрозу безпеці громадян, знищення або пошкодження об'єктів власності адресату. Для поширення таких повідомлень зловмисники часто використовують електронну пошту. Аналіз статистичних відомостей показує, що в 100% випадків завідомо неправдивого повідомлення про загрозу безпеці громадян, знищення або пошкодження об'єктів власності йдеться про підготовлюваний вибух [3, с. 63].

Концептуальні проблеми розвитку сучасної гуманітарної та прикладної науки

Матеріали II Всеукраїнського науково-практичного симпозиуму (м.Івано-Франківськ, 20-21 квітня 2018 р.)

Важливою складовою криміналістичної характеристики завідомо неправдивих повідомлень про загрозу безпеці громадян, знищення або пошкодження об'єктів власності є обстановка вчинення аналізованих злочинів, а також місце та час їх вчинення. Неправдиві повідомлення про загрозу безпеці громадян, знищення або пошкодження об'єктів власності найчастіше надходять в денний час: в період з 8 до 14 годин - 46% повідомлень; в період з 14 до 18 годин - 27% повідомлень [3, с. 64].

Крім того, для ефективного розслідування завідомо неправдивих повідомлень про загрозу безпеці громадян необхідно забезпечити якісне вивчення криміналістичної характеристики осіб, що вчиняють ці злочини. Узагальнення та аналіз судово-слідчої практики показує, що злочини цієї категорії в 4 рази частіше вчиняються чоловіками. Більшість суб'єктів злочину мають вищу бо незакінчену вищу освіту. Серед них переважають особи у віці від 16 до 30 років. Це обумовлено перш за все соціальними факторами, що детермінують поведінку людей [4, с. 3].

Однак обов'язково варто звертати увагу на те, що узагальнені відомості про осіб, які вчиняють такі злочини, як правило, відображають ознаки лише більшості з них. В дійсності такі відомості можуть суттєво різнитися. Наприклад, зовсім «нетиповим» є вчинення цього злочину харків'янкою похилого віку. В травні 2016 р. в Харкові була затримана 62-річна місцева мешканка, яка повідомила про мінування 6 станцій харківського метрополітену. В її неправдивому повідомленні згадувалися лише ті станції метро, назви яких підлягали зміні у зв'язку з декомунізацією, а сама ж пенсіонерка таким чином висловлювала свій протест проти цього [5].

Важливим також є вивчення мотивів вчинення таких злочинів. Існує наукова позиція, відповідно до якої диференціюють найбільш типові мотиви в залежності від об'єктів загроз. Так, наприклад, найбільш поширеною метою «мінування» навчальних закладів і промислових підприємств є зрив навчального або виробничого процесу. Однак навчальні заклади і промислові підприємства можуть піддаватися загрозі вибуху, хоча в меншій мірі, з мотивів помсти вчителям, директору, керівництву за «незаслужені» оцінки, «несправедливе» відрахування, звільнення, невиплату зарплати тощо. Житлові будинки найчастіше піддаються загрозі «вибуху» з метою порушення спокою громадян, залякування конкретної людини, з хуліганських мотивів, а також з помсти, ревнощів або заздрості. Причому, такий мотив як помста, за спрямованістю може бути знеособленим (помста владі, суспільству, будь-якій організації) та особистим (помста конкретній людині). Загрози вибуху різноманітних об'єктів торгівлі, складських або офісних приміщень найчастіше виникають на ґрунті комерційного суперництва,

з метою завдати шкоди конкурентам або залякати об'єкт вимагання. Вокзали, аеропорти або конкретний поїзд, літак часто стають об'єктами погроз «вибуху» з метою затримати своєчасне відправлення транспорту. Суб'єктами таких повідомлень можуть стати пасажирів, що запізнюються, а мотивом служить бажання встигнути на конкретний рейс. Але зазначені об'єкти можуть «мінуватися» і з корисливих мотивів. Відомі також випадки загрози вибуху вокзалів, аеропортів з мотивів помсти. Практиці відомі також випадки завідомо неправдивих повідомлень про загрозу безпеці у відношенні будівель, приміщень органів державної влади і місцевого самоврядування. Причиною повідомлень найчастіше є помста за неправомірні дії або бездіяльність представників цих органів, низький рівень життя населення тощо. Також зазначені злочини можуть вчинятися з мотивів політичної, расової або національної ворожнечі [3, с. 65].

На наш погляд, детальне вивчення елементів криміналістичної характеристики завідомо неправдивих повідомлень про загрозу безпеці громадян, знищення чи пошкодження об'єктів власності сприятиме зменшенню кількості зареєстрованих аналізованих злочинів та призведе до поліпшення криміногенної ситуації в країні загалом. В умовах сьогодення це має важливе значення і для розслідування, і для профілактики злочинності, адже так звані «жарти» про мінування призводять до тяжких наслідків у вигляді зупинки роботи організацій, зміни розкладу руху транспорту тощо, та, як наслідок, до значних матеріальних витрат.

Список використаних джерел

1. Шишмарева Е. В. К вопросу о криминалистической характеристике преступлений, связанных с безопасностью дорожного движения // Вестник Восточно-Сибирского института МВД РФ. – 2010. № 3 (54). – С. 20 – 29.
2. Бавыкин Д. Ю. Некоторые особенности тактики неотложных действий на местах происшествий при получении сообщений об угрозе взрыва // Вестник Владимирского юридического института. – № 1 (10). – 2009. – С. 66-69.
3. Скоморохов О. Н., Чиненов Е. В. Особенности криминалистической характеристики заведомо ложного сообщения об акте терроризма посредством сети Интернет // Проблемы правоохранительной деятельности. – № 1. 2013. – С. 61-66.
4. Кримінологічна теорія і практика: досвід, проблеми сьогодення та шляхи їх вирішення : матеріали міжвуз. наук.- практик. конф. (Київ, 24 берез. 2017 р.) : у 2 ч. / редкол.: В. В. Черней, С. Д. Гусарев, С. С. Чернявський та ін. Київ : НАВС, 2017. Ч. 2. 153 с.

5. Мінування харківського метро виявилось помстою комуністки. Веб-сайт новин «patrioty.org.ua» : веб-сайт. URL: <http://patrioty.org.ua/society/u-metri-bimba-minuvannia-stantsii-kharkivskoho-metro-vyiavylosia-pomstoiu-komunistky-119546.html>. (дата звернення: 20.03.2018).

Огерук Ігор Степанович,

кандидат юридичних наук, доцент,

завідувач кафедри кримінального права і процесу

Університету Короля Данила (м. Івано-Франківськ, Україна)

Огерук Ольга Ігорівна,

студентка Коледжу Університету Короля Данила

ОСОБЛИВОСТІ ПІДХОДІВ ДО ВИЗНАЧЕННЯ ЗЛОЧИНУ КОРУПЦІЙНИМ (НА ПРИКЛАДІ ЗАКОНОДАВСТВА РЕСПУБЛІКИ БІЛОРУСЬ, РЕСПУБЛІКИ МОЛДОВА ТА УКРАЇНИ)

Протидія корупції є пріоритетною для будь-якої країни, адже наслідки корупційних діянь негативно позначаються на економічному розвитку держави, сприяють соціальному розшаруванню населення, викликають недовіру до влади, що може призвести до серйозних соціальних потрясінь. У світовому Індексі сприйняття корупції (СРІ) за 2017 рік Україна отримала 30 балів зі 100 можливих. Це на 1 бал більше, ніж минулого року, але недостатньо для країни, влада якої назвала боротьбу з корупцією головним пріоритетом. У всесвітньому рейтингу СРІ Україна цього року посідає 130 місце зі 180 країн з показником 30 балів [1]. Очевидно, що вирішення проблеми корупції неможливе без комплексного підходу, який включає в себе і притягнення до відповідальності осіб, що вчинили кримінально карані корупційні діяння. Врахування міжнародного досвіду в даній сфері відкриває нові можливості у протидії зазначеному негативному явищу. Таким чином, незважаючи на загальний підвищений інтерес до корупції як до явища в цілому та до проблемних питань її протидії зокрема, розробка вказаної проблематики залишається досить актуальною та затребуваною.

Законодавство більшості країн тим чи інакшим чином регламентує перелік злочинів корупційної спрямованості. В Україні, в Республіці Білорусь та Республіці Молдова переліки корупційних злочинних діянь регламентуються відповідними нормативними документами. Вони містять багато характерних спільних рис. Насамперед, це пов'язано із подібними підходами до визначення корупції як явища. У законодавстві

Концептуальні проблеми розвитку сучасної гуманітарної та прикладної науки

Матеріали II Всеукраїнського науково-практичного симпозиуму (м.Івано-Франківськ, 20-21 квітня 2018 р.)

вказаних держав є відповідні закони, спрямовані на протидію та запобігання корупції, серед норм яких міститься визначення зазначеного явища. В Україні діє Закон України «Про запобігання корупції» [6]. Відповідно, в Республіці Білорусь діє Закон Республіки Білорусь «Про боротьбу з корупцією» [4], а в Республіці Молдова – Закон Республіки Молдова «Про попередження корупції та боротьбу з нею» [5]. В усіх зазначених законодавчих актах є окрема стаття, що визначає основні поняття, серед яких є визначення такого терміну як «корупція», під яким розуміються незаконні діяння службових осіб, які здійснюються всупереч інтересам служби, з метою набуття певних преференцій особисто чи третіми особами на їх вимогу, а також підкуп службових осіб.

В кримінальному законодавстві України перелік корупційних злочинів вказано у примітці до ст. 45 Кримінального кодексу України. Відповідно до нього, корупційними злочинами вважаються злочини, передбачені ст. 191 (привласнення, розтрата майна або заволодіння ним шляхом зловживання службовим становищем), ст. 262 (викрадення, привласнення, вимагання вогнепальної зброї, бойових припасів, вибухових речовин чи радіоактивних матеріалів або заволодіння ними шляхом шахрайства або зловживанням службовим становищем), ст. 308 (викрадення, привласнення, вимагання наркотичних засобів, психотропних речовин або їх аналогів чи заволодіння ними шляхом шахрайства або зловживання службовим становищем), ст. 312 (викрадення, привласнення, вимагання прекурсорів або заволодіння ними шляхом шахрайства або зловживання службовим становищем), ст. 313 (викрадення, привласнення, вимагання обладнання, призначеного для виготовлення наркотичних засобів, психотропних речовин або їх аналогів, чи заволодіння ним шляхом шахрайства або зловживання службовим становищем та інші незаконні дії з таким обладнанням), ст. 320 (порушення встановлених правил обігу наркотичних засобів, психотропних речовин, їх аналогів або прекурсорів), ст. 357 (викрадення, привласнення, вимагання документів, штампів, печаток, заволодіння ними шляхом шахрайства чи зловживання службовим становищем або їх пошкодження), ст. 410 (викрадення, привласнення, вимагання військовослужбовцем зброї, бойових припасів, вибухових або інших бойових речовин, засобів пересування, військової та спеціальної техніки чи іншого військового майна, а також заволодіння ними шляхом шахрайства або зловживання службовим становищем) у випадку їх вчинення шляхом зловживання службовим становищем, а також злочини, передбачені ст. 210 (нецільове використання бюджетних коштів, здійснення видатків бюджету чи надання кредитів з бюджету без встановлених бюджетних призначень або з їх перевищенням), ст. 354 (підкуп працівника підприємства, установи чи організації), ст. 364

Концептуальні проблеми розвитку сучасної гуманітарної та прикладної науки

Матеріали II Всеукраїнського науково-практичного симпозиуму (м.Івано-Франківськ, 20-21 квітня 2018 р.)

(зловживання владою або службовим становищем), ст. 364¹ (зловживання повноваженнями службовою особою юридичної особи приватного права незалежно від організаційно-правової форми), ст. 365² (зловживання повноваженнями особами, які надають публічні послуги), ст. 368 (прийняття пропозиції, обіцянки або одержання неправомірної вигоди службовою особою), ст. 368² (незаконне збагачення), ст. 368³ (підкуп службової особи юридичної особи приватного права незалежно від організаційно-правової форми), ст. 368⁴ (підкуп особи, яка надає публічні послуги), ст. 369 (пропозиція, обіцянка або надання неправомірної вигоди службовій особі), 369² (зловживання впливом) Кримінального кодексу України [3, ст. 45]. Як зазначає ряд авторів, українське законодавство про кримінальну відповідальність вирізняє 11 складів безумовно корупційних злочинів та 8 складів умовно корупційних злочинів, які відносяться до корупційних лише за умови вчинення їх шляхом зловживання службовим становищем [7, с. 393].

Злочини, що визнаються корупційними у Республіці Білорусь, вказано у Переліку корупційних злочинів, який затверджено 27 грудня 2013 року спільною постановою Генеральної прокуратури Республіки Білорусь, Комітету державного контролю Республіки Білорусь, Оперативно-аналітичного центру при Президенті Республіки Білорусь, Міністерства внутрішніх справ Республіки Білорусь, Комітету Державної Безпеки республіки Білорусь та Слідчого комітету Республіки Білорусь за № 43/9/95/571/57/234. Даний Перелік включає в себе 10 складів, а саме: ст. 210 (розкрадання шляхом зловживання службовими повноваженнями); ч. 2, 3 ст. 235 (легалізація («відмивання») матеріальних цінностей, здобутих злочинним шляхом, вчинених службовою особою з використанням своїх службових повноважень); ч. 2, 3 ст. 424 (зловживання владою або службовими повноваженнями з корисливої чи іншої особистої зацікавленості); ч. 2, 3 ст. 425 (бездіяльність посадової особи з корисливої чи іншої особистої зацікавленості); ч. 2, 3 ст. 426 (перевищення влади або службових повноважень, вчинене з корисливої чи іншої особистої зацікавленості); ст. 429 (незаконна участь в підприємницькій діяльності); ст. 430 (одержання хабара); ст. 431 (давання хабара); ст. 432 (посередництво у хабарництві); ст. 455 (зловживання владою, перевищення влади або бездіяльність влади, з корисливої чи іншої особистої зацікавленості) Кримінального кодексу Республіки Білорусь [2, с. 40]. Однак, у чинному Кримінальному кодексі Республіки Білорусь ні визначення корупційного злочину, ні переліку корупційних кримінально караних діянь не вказано.

В Кримінальному кодексі Республіки Молдова немає окремої статті, в якій би було надано перелік корупційних кримінально караних діянь, однак, аналізуючи зазначений законодавчий акт, можна дійти висновку,

Концептуальні проблеми розвитку сучасної гуманітарної та прикладної науки

Матеріали II Всеукраїнського науково-практичного симпозиуму (м.Івано-Франківськ, 20-21 квітня 2018 р.)

що до корупційних відносяться злочини, зазначені у Главі XVI «Корупційні злочини у приватному секторі», а також злочини, передбачені ст. 324 (пасивне корумпування) та ст. 325 (активне корумпування) Кримінального кодексу Республіки Молдова [8].

Таким чином, під корупційним злочином законодавство України, Республіки Білорусь та Республіки Молдова розуміє злочинне діяння, яке певним чином відповідає законодавчо закріпленому визначенню поняття «корупція», та передбачено у Особливій частині відповідного Кримінального кодексу. Однак, перелік корупційних злочинів закріплюється по різному: приміткою до статті Кримінального кодексу (Україна), окремим нормативним актом (Республіка Білорусь), назвою Глави або відповідної статті Кримінального кодексу (Республіка Молдова).

Список використаних джерел

1. Індекс корупції CPI-2017: Transparency International Україна : [Електронний ресурс]. – Режим доступу до сторінки: <http://ti-ukraine.org/research/indeks-koruptsiyi-cpi-2017>.
2. Кийко В.Н. Антикоруptionная политика и законодательство Республики Беларусь / В.Н. Кийко, Т.Г. Терещенко // Вестник института: преступление, наказание, исправление. – Вологда, 2016. – №1 (33). – С. 38-45.
3. Кримінальний кодекс України від 05 квітня 2001 р. [Електронний ресурс] : станом на 07 березня 2018 р. / Верховна Рада України. – Режим доступу до сторінки : <http://zakon3.rada.gov.ua/laws/show/2341-14>.
4. О борьбе с коррупцией: Закон Республики Беларусь от 20 июля 2006 г. [Електронний ресурс]. – Режим доступу до сторінки : http://kodeksy-by.com/zakon_rb_o_borbe_s_korruptsiej.htm.
5. О предупреждении коррупции и борьбе с ней: Закон Республики Молдова от 25 апреля 2007 г. [Електронний ресурс]. – Режим доступу до сторінки : http://publicofficialsfinancialdisclosure.worldbank.org/sites/fdl/files/assets/law-library-files/Moldova_Anti-Corruption%20Law%202008_amended%202012_RU.pdf.
6. Про запобігання корупції: Закон України від 14 жовтня 2014 р. [Електронний ресурс] : станом на 05 березня 2017 р. / Верховна Рада України. – Режим доступу до сторінки : <http://zakon2.rada.gov.ua/laws/show/1700-18/para6#n6>.
7. Тютюгін В. І. Поняття та ознаки корупційних злочинів / В. І. Тютюгін, К. С. Косінова // Вісник Асоціації кримінального права України, 2015. – № 1(4). – С. 388-396.

8. Уголовный кодекс Республики Молдова от 18 апреля 2002 г. [Електронний ресурс]. – Режим доступу до сторінки : <http://lex.justice.md/ru/331268>.

Острогляд Олександр Васильович,
кандидат юридичних наук, доцент,
проректор з наукової роботи
Університету Короля Данила
(м. Івано-Франківськ, Україна)

РОЗУМІННЯ ІНСТИТУТУ НЕОБХІДНОЇ ОБОРОНИ В ОКРЕМИХ ЗАРУБІЖНИХ КРАЇНАХ

Інститут необхідної оборони в тій чи іншій мірі притаманний більшості країн світу. Держава визнає за особою право захищати себе, своїх близьких, майно і т.д., доступними їй засобами, якщо при цьому не допускається перевищення встановлених законодавством меж.

Інститут необхідної оборони в Україні вже традиційно відносять до обставин, що виключають злочинність діяння (обставини, що виключають злочинність діяння – це передбачені КК, а також іншими законодавчими актами, зовнішньо схожі зі злочинами суспільно корисні (соціально прийнятні) і правомірні вчинки, які здійснені за наявності певних підстав і виключають злочинність діяння, а тим самим і кримінальну відповідальність особи за заподіяну шкоду) [5, с. 99]. Під необхідною обороною прийнято визнавати – дії, вчинені з метою захисту охоронюваних законом прав та інтересів особи, яка захищається, або іншої особи, а також суспільних інтересів та інтересів держави від суспільно небезпечного посягання шляхом заподіяння тому, хто посягає, шкоди, необхідної і достатньої в даній обстановці для негайного відвернення чи припинення посягання, якщо при цьому не було допущено перевищення меж необхідної оборони. Умови правомірності також традиційно поділяють на умови, що відносяться до нападу та умови, що відносяться до захисту.

Крім положення ККУ є також і Постанова Пленуму Верховного Суду України від 26.04.2002 р. № 1 «Про судову практику у справах про необхідну оборону», яка вказує що «Суди повинні виходити з того, що відповідно до закону кожна особа має право на необхідну оборону від суспільно небезпечного посягання незалежно від можливості уникнути посягання або звернутись за допомогою до інших осіб чи органів влади,

Концептуальні проблеми розвитку сучасної гуманітарної та прикладної науки

Матеріали II Всеукраїнського науково-практичного симпозиуму (м.Івано-Франківськ, 20-21 квітня 2018 р.)

тому точним і неухильним застосуванням закону повинні забезпечити громадянам реальну можливість активно протидіяти таким посяганням».

На перший погляд з інститутом необхідної оборони все зрозуміло, проте практика його застосування не настільки однозначна. Для кращого розуміння цього важливого інституту варто звернутися до зарубіжного законодавства, що дозволить поглянути на українське кримінальне право в цьому аспекті з іншого боку.

Варто відмітити, що законодавство так званих колишніх республік СРСР має подібне трактування до українського.

Наприклад, ст. 34 КК Республіки Білорусь, що міститься в Главі 6 «Обставини, що виключають злочинність діяння» має наступне формулювання:

1. Кожен громадянин має право на захист від суспільно небезпечного посягання. Це право належить особі незалежно від можливості уникнути посягання або звернутися за допомогою до інших осіб або органів влади.

2. Не є злочином дія, вчинена в стані необхідної оборони, тобто при захисті життя, здоров'я, прав того хто обороняється або іншої особи, інтересів суспільства або держави від суспільно небезпечного посягання шляхом заподіяння шкоди тому, хто посягає шкоди, якщо при цьому не було допущено перевищення меж необхідної оборони [2, с. 66].

Подібне формулювання містить і ст. 36 КК Республіки Молдова, що розміщена в главі III «Обставини, що усувають кримінальний характер діяння». А саме:

(1) Не є злочином діяння, передбачене кримінальним законом, вчинене у стані необхідної оборони.

(2) У стані необхідної оборони визнається особа, яка вчиняє діяння з метою відбиття прямого, негайного, матеріального і реального нападу, спрямованого проти неї, іншої особи або проти громадських інтересів і який представляє крайню небезпеку для особи, яка захищається або для суспільних інтересів [2, с. 270].

Як видно з наведених норм, кримінальне законодавство зазначених країн виходить з розуміння необхідної оборони, як обставини, що виключає злочинність (кримінальний характер) діяння, при захисті особи від протиправних дій іншої особи.

Дещо інше розуміння знаходимо в КК інших країн. Наприклад, КК Республіки Польща містить ст. 25, що розміщена в Главі III «Звільнення від кримінальної відповідальності» з наступним формулюванням:

§ 1. Не вчиняє злочин той, хто у цілях самооборони відвертає безпосередній, незаконний замах на будь-яку цінність, охоронювану правом [3, с. 12]. Як видно з зазначеного формулювання розуміння природи самооборони в КК Республіки Польща є дещо іншим, що

Концептуальні проблеми розвитку сучасної гуманітарної та прикладної науки

Матеріали II Всеукраїнського науково-практичного симпозиуму (м.Івано-Франківськ, 20-21 квітня 2018 р.)

розпочинається в розміщення його в інститутах звільнення від кримінальної відповідальності.

КК Королівства Іспанія містить ст. 20, що розміщена в Главі II «Про звільнення від кримінальної відповідальності» з наступним формулюванням:

Не підлягає кримінальній відповідальності:

...4. Той, хто діяв на захист власної особи або своїх прав, а також на захист іншої особи або прав іншої людини, з дотриманням наступних умов:

По-перше. Протиправний напад. У випадку захисту власності, протиправним нападом визнається посягання на чужу власність, що містить ознаки злочину або проступку, і піддає таку власність серйозній небезпеці або неминучій втраті. В разі захисту житла або будівель протиправним нападом визнається незаконне проникнення або перебування в них.

По-друге. Спосіб, використовуваний для припинення або запобігання злочину, повинен відповідати вимогам розумної необхідності.

По-третє. Відсутність провокації з боку того, хто захищається [1, с. 21-22].

Як видно з наведеного положення, дане формулювання також вказує на іншу правову природу. Посилання ж на відсутність провокації є надзвичайно цікавим з точки зору правозастосовної практики.

КК Французької республіки має цілу групу статей, що стосуються досліджуваного питання і розміщені вони в Главі II «Підстави звільнення від кримінальної відповідальності чи її пом'якшення», а саме:

Ст. 122-5 Не підлягає кримінальній відповідальності особа, яка діяла у стані крайньої необхідності, для усунення небезпеки, що безпосередньо загрожує особі чи іншим особам, якщо цю небезпеку за даних обставин не можна було усунути іншими засобами.

Не підлягає кримінальній відповідальності особа, яка діяла у стані крайньої необхідності проти посягання на її власне майно, за винятком умисного убивства, якщо цю небезпеку за даних обставин не можна було усунути іншими засобами.

Ст. 122-6 Особа, яка діяла у стані правомірного захисту, - це та особа, яка вчинила діяння:

1) у випадку незаконного нічного проникнення у власне помешкання, здійснене шляхом злому, насильства чи обману;

2) у випадку крадіжки, поєднаної з насильством, з метою захистити власне життя.

Ст. 122-7 Не підлягає кримінальній відповідальності особа, яка в умовах настання небезпеки, що загрожує їй чи іншій особі, чи власному

майну, вчинила необхідне для захисту власного життя чи життя іншої особи, чи власного майна, діяння, якщо при цьому не було допущено перевищення меж крайньої необхідності [4, с. 26-27].

Як видно з наведених положень, французьке законодавство, не розмежовуючи джерела небезпеки, об'єднує в один інститут положення, що стосуються необхідної оборони та крайньої необхідності.

Як підсумки можна зазначити, що законодавство більшості зарубіжних країн, за виключенням пострадянських, акцент переміщує з визнання діяння таким, що виключає злочинність діяння, на наслідки його вчинення (застосування), тобто звільнення від кримінальної відповідальності. Положення що стосується відсутності провокації зі сторони того, хто обороняється, є цікавим для полегшення правозастосування і може бути запозичене до КК України.

Список використаних джерел

1. Кримінальний кодекс Королівства Іспанія / під. ред. В.Л. Менчинського. Переклад на українську мову О.В. Лішевської. – К.: ОВК, 2016. – 284 с.
2. Кримінальний кодекс Республіки Білорусь, Кримінальний кодекс Республіки Молдова / під. ред. В.Л. Менчинського. Переклад на українську мову Т.В. Руденко. – К.: ОВК, 2016. – 462 с.
3. Кримінальний кодекс Республіки Польща / під. ред. В.Л. Менчинського. Переклад на українську мову В.С. Станіч. – К.: ОВК, 2016. – 138 с.
4. Кримінальний кодекс Французької республіки / під. ред. В.Л. Менчинського. Переклад на українську мову. – К.І. Мазуренко. – К.: ОВК, 2017. – 348 с.
5. Острогляд О.В. Основні положення кримінально-правової політики України та Кримінального права України (Загальна частина) [текст] : навчальний посібник (в схемах та визначеннях, практичні завдання) / О.В.Острогляд. – 2-ге вид., переробл. та допов. – Івано-Франківськ : Симфонія форте, 2017. – 326 с.

Савчук Олег Ігорович,
кандидат філософських наук,
доцент, завідувач кафедри богослов'я
та суспільствознавчих дисциплін імені
академіка УАН І.М. Луцького
ПВНЗ «Університет Короля Данила»,
(м. Івано-Франківськ, Україна)

ІМПЛЕМЕНТАЦІЯ СОЦІАЛЬНОЇ ДОКТРИНИ УГКЦ У РОЗБУДОВУ ГРОМАДЯНСЬКОГО СУСПІЛЬСТВА В УКРАЇНІ

Сучасне українське суспільство протягом свого історичного становлення виробило й активно реалізовує християнські фундаменти принципи соціальної дії, які на сьогодні стали універсальними. УГКЦ здійснює вплив на національну культуру, що відбувається шляхом інтеграції цієї церкви в українські суспільні структури. Головним принципом такої інтеграції є евангелізація сучасної культури, що об'єднує плюралістичне, полірелігійне українське суспільство, яке базується на загальнолюдських цінностях. З іншого боку, гуманізація світу на засадах евангельського вчення однозначно є фактором піднесення людської культури. Активне й послідовне входження в суспільство для УГКЦ є перспективою і викликом одночасно.

Слід відзначити, що однією з фундаментальних засад сучасної католицької суспільної доктрини, якою керується УГКЦ, є антропоцентричність: світ і суспільство знаходять своє вираження в людині, в її суспільному централітеті, універсалітеті та дотриманні її гідності. Людська особа, розвиток та реалізація її гідності є основою, суб'єктом і метою суспільної діяльності, зокрема побудови громадянського суспільства. Тому католицьке суспільне вчення вважає найвищою конституційною засадою громадянського суспільства пошану прав людини, оскільки основним завданням соціального вчення українського греко-католицизму є дати і забезпечити повноту дії природного права і природної справедливості. Це забезпечення зумовлено потребами людської природи (особистості) і водночас вимогами самого сенсу й цілей суспільства та його правового і культурного порядку. Свобода накладає на особу великі зобов'язання. У прагненні людей доброї волі вивести наш народ з пут минулих ідеологій до правової системи державного життя УГКЦ хоче зайняти своє місце. Вона активно сприяє всьому, що веде до загального добра українського народу, а також підтримує націю у виправданих надіях на краще, дбає, щоб вона не зневірилася. Соціальна позиція УГКЦ першочергово полягає в тому, щоб через заангажування в суспільні процеси скеровувати

Концептуальні проблеми розвитку сучасної гуманітарної та прикладної науки

Матеріали II Всеукраїнського науково-практичного симпозиуму (м.Івано-Франківськ, 20-21 квітня 2018 р.)

громадян до життя за євангельськими принципами, щоб ніхто не шукав благ тільки для себе, але щоб у душі справжнього розуміння відповідальності за загальне добро став зрілим громадянином [4, с. 130]. Оскільки в основі свободи й фундаментальних прав людини лежить її гідність, то ця засада повинна знайти своє місце і в католицькій церкві, і в державі, хоча в дещо відмінній формі.

Моральна криза сьогодні характеризується морально-етичною дезорієнтацією окремої особи, апатією та відмовою від суспільно-політичної активності, недовірою до влади, втечею від відповідальності. Це спонукає український греко-католицизм врахувати суспільні потреби не лише відповідно до морального імперативу, але й - соціального вчення.

Нові обставини зумовляють нові виклики та модифікують наявні, а тому найхарактернішою рисою трансформацій теперішнього українського греко-католицизму є, очевидно, модернізація. Вона полягає в інноваційних акцентах функціонування. При цьому варто відзначити, що це виявляється не стільки в осучасненні трактування теоретичних основ греко-католицизму, скільки у сфері його практичного втілення.

У багатогранному суспільному житті виділяються ділянки, що заслуговують особливої уваги. З ними кожний громадянин повинен бути обізнаний, правильно на них реагувати й намагатися, не нав'язуючи іншим своїх поглядів, діяти для спільного блага. Перш за все мова йде про права людини, адже їх дотримання є запорукою реалізації партнерських державно-церковних взаємин і становлення громадянського суспільства на принципах пошанування людської гідності та релігійної свободи. Греко-католицьке трактування, на чому слід зацентувати, передбачає вживання саме граматичної конструкції права людини, а не людські права, наголошуючи таким чином на їх онтологічній природі: „Не кажемо людські права, щоб нікому не прийшло на думку, що це права, які собі виборола людина, або які вона набула через якийсь соціальний контракт, або які їй надала держава. Права людини належать до природи людини. Як сама людина, так і її права походять від Бога, і вони є неподільні” [2, с. 159].

Окреслене вказує на ще один важливий аспект, пов'язаний з органічною єдністю людських прав із дотриманням діючого законодавства. Відомо, що забезпечення правопорядку в нашій країні знаходиться на низькому рівні, що безперечно, на нашу думку, є перешкодою до побудови громадянського суспільства. В Україні бракує культури закону, інтуїтивної законопослушності громадянина, що є закономірним наслідком радянської епохи. Як сама влада, так і кожний справедливий закон має за собою авторитет Бога. Навіть недосконалий закон вимагає поваги. Особливу увагу слід звернути на судову систему та

Концептуальні проблеми розвитку сучасної гуманітарної та прикладної науки

Матеріали II Всеукраїнського науково-практичного симпозиуму (м.Івано-Франківськ, 20-21 квітня 2018 р.)

право загалом. Дуже влучну метафоричну характеристику судовій владі дав кардинал Л. Гузар: „Феміду з давніх-давен представляють із зав'язаними очима як символ цілковитої безсторонності у вироках. Злі язики, на жаль, небезпідставно казали і кажуть, що вона закриває очі на те, чого не хоче бачити. Справедлива судова система - це не тільки окраса будь-якого суспільства, а й доказ його зрілості і морального здоров'я. Інше лихо, успадковане від диктатур і тоталітарних режимів минулих років, - це переконаність людей, які стоять при владі, у своїй вищості над законом, у можливості маніпулювати ним” [2, с. 159]. У такий спосіб подано недвозначну оцінку недосконалості вітчизняної системи судочинства.

Сферою практичного втілення соціального вчення УГКЦ є також громадсько-політичне життя. У цій царині відображається суспільний характер діяльності, адже політик за своєю природою повинен бути заангажованим суспільним життям народу. Проте це зовсім не оберігає його від спокуси шукати користі чи слави. Головним завданням політика-християнина є усвідомлення того, що мета його діяльності - це служити іншим, служити так, щоб думати і діяти на користь спільного блага, а не поодиноких осіб чи груп.

У „Доктринальних заувагах щодо деяких питань стосовно участі католиків у політичному житті” слушно зауважено, що необхідно жити у згоді зі своїм сумлінням, яке є найпевнішим підґрунтям християнської участі в соціально-політичному житті. Саме життя відповідно до сумління чинить суспільство більш справедливим та злагодженим [1, с. 12].

Бути політиком чи державним мужем - це одне з найбільш почесних у людській спільноті завдань, але також одне з найвідповідальніших. Перед ним ставлять високі вимоги як у приватному, так і в політичному житті; його становище не терпить ні подвійної моралі, ні подвійного стандарту життя. Необхідно формувати образ нового політика. Молодь слід переконувати конкретними прикладами, що можна бути політичною фігурою й водночас чесною людиною, як слушно у своїх рефлексіях зазначає кардинал Л. Гузар.

Згідно з одним із принципів сучасного католицького вчення соціальна доктрина виступає першочерговим знаряддям діалогу між християнськими спільнотами і громадянським суспільством. Вона є засобом сприяння і розвитку засад справжнього плідного співробітництва між цими інституціями. Соціальне вчення УГКЦ акцентує на необхідності суспільної ініціативи низів для встановлення ефективного громадянського самоврядування. Так, зокрема, зазначається: „Миряни повинні проявляти вільну ініціативу, а не пасивно чекати наказів і вказівок, наповнювати християнським духом

менталітет, звичаї, закони і структури спільноти, в якій вони живуть... На першому рівні формації християн-мирян їм потрібно прищепити здатність ефективно виконувати свою щоденну діяльність... Другий рівень – формування політичного сумління, необхідний, щоб приготувати християн-мирян до здійснення політичної влади” [3, § 534, § 531].

Досвід незалежної України свідчить, що політизація церковного життя зростає пропорційно до уповільнення темпу розв’язання гострих соціальних проблем. Значення релігії збільшується там, де затягується реалізація конкретних політичних інтересів членів суспільства. Тому, вважаємо, що цей негативний досвід потрібно брати до уваги у визначенні можливого рівня впливу УГКЦ на політичне життя країни. Соціальну свободу в різних ділянках суспільства можна трактувати як засіб сприяння і розвитку засад автентичної християнської спільноти.

Отже, у сучасних умовах розбудови громадянського українського суспільства об’єктивно необхідним і надзвичайно важливими є, як підкреслюють дослідники, чітке окреслення й вироблення кінцевої мети державотворення, а також формування, з урахуванням українського християнського досвіду та сучасної конструктивної суспільної позиції УГКЦ, чітких національних критеріїв побудови громадянського суспільства, які узгоджувалися б із загальнолюдськими цінностями. Це є значущим тому, що цілі й суспільнотворчі зусилля влади й церкви є односпрямованими і взаємодоповнювальними, вони не гальмують, а навпаки, прискорюють побудову в Україні відкритого демократичного суспільства.

Список використаних джерел

1. Доктринальні зауваги щодо деяких питань стосовно участі католиків у політичному житті. – Львів : УКУ, 2006. – 21 с.
2. Звернення єпископів УГКЦ до вірних та всіх людей доброї волі про завдання християнина у сучасному суспільстві // Соціально-зорієнтовані документи Української греко-католицької церкви (1989-2008). – Львів : Вид-во УКУ, 2008. – С. 154-162.
3. Компендіум соціальної доктрини Церкви. – К. : Кайрос, 2008. – 549 с.
4. Любачівський М.-І. Вітальне слово глави УГКЦ Блаженнішого Мирослава-Івана, Кардинала Любачівського з нагоди початку роботи Синоду єпископів УГКЦ / М.-І. Любачівський // Соціально-зорієнтовані документи Української греко-католицької церкви (1989-2008). – Львів : Вид-во УКУ, 2008. – С. 129-130.

Середюк Віталій Юрійович,

аспірант кафедри теорії та історії держави і права

Університету Короля Данила (м. Івано-Франківськ, Україна)

ПРАВОВИЙ ЗМІСТ НАЦІОНАЛЬНОЇ ПОЛІТИКИ РОСІЙСЬКОЇ ІМПЕРІЇ КІНЦЯ ХІХ СТ.

Національне питання, що є складовими «українського питання» обумовлене пошуками історичних витоків формування сучасного громадянського суспільства. Закономірним є факт того, що саме розвиток сучасної держави визначається розвитком громадянського суспільства яке об'єднує суспільне життя і державні інститути. За відсутності громадянського суспільства формується бюрократична централізована держава яка формально втрачає свій суверенітет і можливість для існування. Сучасні національні держави в класичному розумінні почали формуватися у ХІХ ст. та були результатом поширення загальної освіти та індустріалізації. Суб'єктом національної держави і основним виразником суверенітету є нація. Нація, в свою чергу, є продуктом націоналізму що був найпоширенішою ідеологією ХІХ ст. у Європі. Поширення націоналізму було наслідком ідеалів великої Французької революції так само як громадянське суспільство що виражало свободу конкретного громадянина.

Окрему увагу в контексті визначення «українського питання» слід звернути власне на націоналізм, який формувався не відразу і не був властивим для всього суспільства. Як зауважив американський дослідник Дж. Армстронг, що незважаючи на тривалу традицію політичного розвитку українських земель, сучасний націоналізм, як правова доктрина про право людей окремої культури на власну державність сформувалося у свідомості українців на початку ХІХ ст. [1, с. 6-7]. Єдине, що на нашу думку, не відповідає дійсності то це теза Дж. Армстронга і Дж. Решетара, що політизація українського національного руху та національної ідеї відбулася тільки у 1917 р. [1, с. 6-7; 7, р. 12.].

Доцільно зауважити, що і для самих українців не дуло усталеного розуміння нації, як чогось консолідуючого. Більше того, поняття нація не асоціювалося з українством, оскільки у ХІХ ст. для українських земель характерне протистояння різних термінів, що асоціювалися з українцями. Власне для Російської імперії, усі українські землі розумілися, як «Західний край» чи «Південна Русь», при цьому чітко виокремлювали «Південно-західний край» (Подільська, Волинська і Київська губернії), «Північно-західний край» (Віленська, Ковенська, Могилівська, Мінська і Вітебська губернії – етнічні землі білорусів), «Малоросією» називали усі землі, що знаходилися на лівому березі Дніпра,

Концептуальні проблеми розвитку сучасної гуманітарної та прикладної науки

Матеріали II Всеукраїнського науково-практичного симпозиуму (м.Івано-Франківськ, 20-21 квітня 2018 р.)

а Причорномор'я – отримало назву «Новоросія» [5, с. 36]. Власне назва «Україна», як усталена адміністративна назва виникла ще в часи Речі Посполитої і стосувалася усіх південних окраїн східнослов'янських земель, що входили до її складу [6, с. 7].

Більше того, термінологічна складова також мала вагоме значення у загальній концепції відродження національної держави. Власне XIX ст. стало часом утвердження назви «Україна» та «українець». Ще на початку століття серед українців була поширена назва «Русь», яка підкреслювала історичний і державницький зв'язок з Давньоруською державою.

Загалом політику Російської імперії стосовно «українського питання» можна чітко поділити на два напрямки:

1) засоби терору та заборони всього українського (мови, політичного руху, культури);

2) соціально-економічні та політичні, які носили мирний характер і спрямовувалися на штучну асиміляцію місцевого населення через залучення його до спільної системи соціально-економічних відносин (поширення пролетаріату в кінці XIX ст.).

Сукупність цих факторів дає підстави стверджувати про домінування концепції автономізму серед тогочасних українських громадсько-політичних діячів. Згадуваний вище, М.Грушевський був лідером цього напрямку. Ми не будемо вдаватися в аналіз правових і державницьких поглядів М.Грушевського, окрім зауваження того, що в сучасній українській наці тривають активні дискусії стосовно того ким він був – «народником» чи «державником» [2].

Окрім того імперська влада вживала і ряд практичних заходів стосовно впливу на свідомість пересічних українців. Найбільш зручним у маніпуляційному плані питанням було земельне. Ріст обезземелення українців на Правобережжі та Півдні призвів до переселення у Закавказзя чи за Урал. Тому, коли на початку XX ст., українські послы, що були представлені в російській державній думі спробували акцентувати увагу на «українському питанні» та можливості отриманні широкої автономії для етнічних українських земель, селяни виступили з протестами. На їх думку, така позиція могла стати «перешкодою для переселення на вільні землі азійської Росії та Уральської області» [3, с.83].

Певні зміни у національному питанні відбулися на початку XX ст., коли Російська імперія переживала чергову політичну та соціально-економічну кризу. Так, у січні 1905 року Міністерство внутрішніх справ заявило про готовність сприяти розвитку самосвідомості також українців і білорусів. Тобто передбачалося усунення перешкод для набуття ними землі на батьківщині [4]. З цією метою, навесні 1905 р. було скасовано заборону купувати селянам-католикам землі, в Західному краї. Однак

цей захід стосувався більше поляків, як українців чи білорусів, які були православними за віросповіданням. Одночасно слід зауважити, що лібералізм міністерства не доходив, до визнання української і білоруської мов. Єдиним послабленням для українців було зняття заборони на друкування, з благословення Синоду перекладів Євангелія українською мовою. В якості причини послаблення відверто називалася безглуздість заборони в умовах, коли українські Євангелія широко поширюються через кордони [4].

Таким чином, визначаючи процес становлення і змісту «українського питання» на українських землях, що перебували у складі Російської імперії, можна зауважити, що основним змістом «українського питання» був взаємозв'язок понять нація та націоналізм, що асоціювалися зі збереженням рідної мови та культури. Без чіткого уявлення і розуміння нації, як основного елементу держави, не могла і сформуватися чітка ідея боротьби за її відродження. Характерною рисою російської політики другої половини ХІХ – початку ХХ ст. було одночасний лібералізм у відношенні до розвитку національних рухів, а з іншого боку – застосування тоталітарних заходів до українців, які вказували на свою національну, культурну і навіть політичну окремішність.

Список використаних джерел

1. Армстронг Дж. Украинский национализм. Факты и исследования / Дж. Армстронг. – М.: Центрполиграф, 2008. – 368 с.
2. Гирич І. Михайло Грушевський: між наукою і політикою / І. Гирич [Електронний ресурс]. – Режим доступу: <http://www.i-hurych.name/Misc/Dashkevich/Hrushevsky.html>.
3. Грушевський М. С. Збіжучої хвилі. Статті й замітки на теми дня. 1905-1906. / М. С. Грушевський. – К.: Прогрес, 1907. – 329 с.
4. Дякин В.С. Национальный вопрос во внутренней политике царизма (начало ХХ в.) / В.С. Дякин // Вопросы истории. 1996. № 11-12. [Електронний ресурс]. – Режим доступу: http://russiabgu.narod.ru/pages/themes/txt/dyakin_natc_vopros.pdf.
5. Миллер А.И. «Украинский вопрос» в политике властей и русском общественном мнении (вторая половина ХІХ в.). – СПб.: Алетейя, 2000. – 260 с.
6. Михутина И. В. Украинский вопрос в России (конец ХІХ – начало ХХ века) : [монография] / И. В. Михутина; Рос. акад. наук, Ин-т славяноведения. – Москва: [б.и.], 2003. – 287 с.
7. John S. Reshetar Jr. The Ukrainian Revolution, 1917-1920: A Study in Nationalism / John S. Reshetar Jr. – Princeton, New Jersey: Princeton University Press, 1952. – 363 p.

Стечишин Алла Василівна,
*аспірантка кафедри теорії та історії держави і права
Університету Короля Данила (м. Івано-Франківськ, Україна)*

РЕАЛІЗАЦІЯ ІДЕАЛІВ МОРАЛІ ТА ЛІБЕРАЛІЗМУ В ДЕРЖАВНИЦЬКІЙ ДІЯЛЬНОСТІ К. ЛЕВИЦЬКОГО

Процеси національного відродження в Галичині другої половини ХІХ ст. та державотворення на початку ХХ ст. виносили на поверхню політичного життя різні погляди, у т.ч. і критичні, різні оцінки щодо тактики домагання української автономії та самостійництва. Але в ході запеклих дискусій провідні діячі вмiли знаходити компромiс заради реалізації національної ідеї. На наш погляд, в сучасній Україні бракує державних діячів, які б підпорядкували власні інтереси інтересам загальнонародним та самовіддано працювали на благо народу.

Дослідники державотворчої діяльності К. Левицького відзначають, по-перше, його високий юридичний професіоналізм; по-друге, досить стійку і неперевершену моральність у повсякденному житті; по-третє, він посідав унікальне місце в історії відродження української національної держави. Його ставлять в один ряд з митрополитом Андреем Шептицьким.

У його правових поглядах і моральності та українському патріотизмі завжди відчутний також зв'язок юридичної повновартості, що реалізувався у співпраці з іншими. Природа і сімейне виховання щедро обдарували К. Левицького, зокрема наділили швидкістю професіонального правового мислення, залізною волею, хистом до адвокатської роботи, енергійністю у поширенні правових знань в середовищі галицького українства. Найвиразніше в його характеристиці виявився хист до громадської роботи серед селян. Це була людина, відкрита своїми знаннями і вміннями для служіння українству. Він вмів з'єднувати своїми ідеями і пропозиціями людей і буквально спалахував ентузіазмом у намаганні пробудити в українському селянському середовищі потяг до правових знань та сформуванню, зрушити у їх почуттях і волі український національний патріотизм, поєднаний у світоглядну перспективу на державотворення.

К. Левицький усвідомлював, що у Східній Галичині немає освітніх юридичних видань і зорганізував їх. Спадком К. Левицького є його подвижницька праця у справі видання журналу «Часопись правнича», в якому доктор права започаткував систематичну працю «правнича термінологія». Часопис виходив у світ із 1889 до 1900 р. за підтримки О. Огоновського, А. Горбачевського, Є. Олесницького і С. Федака. К. Левицький працював незмінним редактором, сам із номера в номер

Концептуальні проблеми розвитку сучасної гуманітарної та прикладної науки

Матеріали II Всеукраїнського науково-практичного симпозиуму (м.Івано-Франківськ, 20-21 квітня 2018 р.)

подавав до друку власні наукові розвідки. Співпрацюючи тривалий час з громадською організацією «Просвіта», він надавав цілу низку правових порад як для керівників цих інституцій, так і для читачів, оскільки на той час у Східній Галичині було впроваджене конституційне право, цивільне, господарське, кримінальне, норми якого друкувалися в основному німецькою і польською мовами, в українських перекладах залишалися латинські назви або польські, що не завжди було зрозуміло широкому загалу. Тому К.Левицький дійшов висновку, що без належної української юридичної лексики, яка б відповідала тодішнім європейським цивілізаційно-правовим здобуткам, не можливо сформуванню державницько-правову самосвідомість українства. Зауважимо, що увага до юридичної термінології та її розбудови на власній національній основі, стан і глибина її вивчення – це показники рівня розвитку держави, суспільства, нації, національної свідомості і правосвідомості, національної духовної культури у різних її проявах [3, с. 56].

Важливу роль у формуванні української юридичної термінології відіграв укладений К.Левицьким у 1893 р. «Німецько-український правничий словар», над яким він працював майже 10 років (1920 р. перевидано у Відні). Особливо активною була робота над словником у 1883 р., коли було створено комітет, до якого увійшли перекладачі та правники, які спільно займалися перекладами австрійських законів українською мовою. Під керівництвом К.Левицького австрійські закони перекладали також члени львівського товариства «Кружок правників» [4, с. 78–79].

Одним із перших політичних виступів К.Левицького була його участь в якості секретаря «Народної Ради» у конференції намісника гр. Казимира Бадені з українськими представниками, що започаткувала т.зв. «нову еру». В дискусії К.Левицький стверджував, що «ми стоїмо на становищі, що ми маємо право заступати український нарід, а ніхто інший, і готові порозумітися з австрійським урядом на основі рівноправності нашого народу» [5, с. 237].

У 1907 р. К.Левицький став послом до Віденського парламенту, а в 1908 р. – послом до галицького сойму [2, с. 139]. До 1910 р. Українську Парламентарну Репрезентацію очолював Ю.Романчук, а з 1910 р. – К.Левицький. Це були «розважні політики, що своєю довголітньою працею привикли були нагромадженням громадських сил здобувати еволюційним шляхом все нові осяги. Вони намагалися надавати виступам українських послів поважного характеру, щоб цим способом здобувати прихильність і зрозуміння в парламенті й уряді та поволі добиватися зміни режиму в Галичині» [6, с. 160]. Таку тактику радив українцям парламентарний посол, а пізніше творець чехословацької

Концептуальні проблеми розвитку сучасної гуманітарної та прикладної науки

Матеріали II Всеукраїнського науково-практичного симпозиуму (м.Івано-Франківськ, 20-21 квітня 2018 р.)

держави Т. Масарик. В одній із своїх промов він сказав, що українська парламентська фракція «виказує добрі прикмети, але має теж деякі хиби. Членам партії, що в короткім часі через добру організацію й агітацію дійшли до такої сили, нелегко приходиться стати добрими парламентарними політиками. В політиці треба мати терпеливість і зачинати від малої політичної роботи» [5, с. 481–482]. Одним із наслідків парламентської діяльності К. Левицького стало те, що «українська репрезентація здобувала собі симпатії в парламенті і українців почали вважати за зрілий, конструктивний елемент» [2, с. 140].

Цісар Франц Йосиф поважав К. Левицького як ерудованого, толерантного, виваженого політика й законотворця громадянина і нагородив його лицарським орденом – «Хрестом Леопольда» [4, с. 27].

К. Левицький під час зустрічей із прем'єр-міністром Карлом Штірком переконував його, що «через нужду народу терпить і держава». Прем'єр-міністр підтримав пропозиції К. Левицького, і для економічного розвитку краю було виділено 1 млн. крон [7]. «Зручним маневруванням» К. Левицький намагався «використовувати принагідні констеляції в парламенті і виторговувати все нові концесії». Він усвідомлював, що різні національні інституції («Просвіта», «Наукове Товариство ім. Шевченка», «Сільський Господар» та ін.), які розвинули свою діяльність і якими він дорожив, користувалися краєвими і державними субвенціями, а у випадку доведення тактики до крайності могли їх втратити й опинитися в скрутному становищі [2, с. 140]. Тож К. Левицький відстоював концепцію здобування політичного впливу українців етапами, еволюційним шляхом. Він чітко сформулював своє кредо політичної і державотворчої діяльності: «В політиці треба брати що можна і поки час, щоб не було запізно» [1, с. 13].

Представники окремих політичних сил критикували парламентську діяльність К. Левицького та очолюваної ним партії за надмірну миролюбність до австрійської держави. Радикали та представники опозиції називали політику К. Левицького «політикою малих діл», що придушує пафос боротьби розворушених мас та заступає конечну мету, до якої має змагати народ. Проти політики К. Левицького виступав також М. Грушевський у «Літературно-науковому віснику» [8]. К. Левицький відповідав на такі закиди, що передусім треба невпинною органічною працею піднести народ на вищий щабель, виховати широкі кадри фахової інтелігенції, добитися її входження до всіх державних і самоврядних інститутів, і тоді домагатися національної автономії. Але коли «справа виборчої реформи до сейму застрягла на мертвому пункті», він погодився на загострення тактики в сеймі, яка упродовж «трилітньої завзятої боротьби довела до зміни виборчої ординації, часткової зміни краєвого статуту і згоди поляків на заснування українського

університету» [2, с. 140–141]. Це був перший, засадничого значення успіх української політики, що відкривав можливість подальшої політичної боротьби українського народу.

Залишаючись найвпливовішим представником адвокатської групи українських парламентаріїв у Галицькому сеймі та австрійському сенаті, К. Левицький був тією постаттю, яку підтримували широкі кола ліберально налаштованих державних і політичних діячів в його пропозиціях з удосконалення виборчого та податкового законодавства. Доктор права І. Макух вказував, що К. Левицький дуже тонко і дипломатично вів переговори з представниками польської парламентської групи, надихаючи їх до співпраці з українськими парламентарями, щоб спільними зусиллями розробити нормативно-правову базу для взаємного зростання національних, культурних, освітніх і економічних структур, орієнтованих на майбутню незалежність обох держав.

Список використаних джерел

1. Левицький К. Українські політики Галичини / К. Левицький. – Тернопіль, 1996. – 176 с.
2. о. Ізидор Сохоцький. Будівничі новітньої української державности в Галичині. Д-р Кость Левицький // Історичні постаті Галичини ХІХ–ХХ ст. / Наукове товариство ім. Шевченка. Бібліотека українознавства, Ч. 8. – Нью-Йорк – Париж – Сідней – Торонто, 1961. – 247 с.
3. Артикуца Н. Проблеми і перспективи вивчення юридичної термінології / Н. Артикуца // Право України. – 1998. – №4. – С. 56–57.
4. Андрухів І. Кость Левицький: політик, громадський діяч, правник (1859–1941): монографія / І. Андрухів, С. Сворака, В. Ковалик. – Надвірна : Надвінян. друк. 2009. – 104 с.
5. Левицький К. Історія політичної думки галицьких українців 1848–1914 рр. / К. Левицький. – Львів : Друкарня оо. Василіян у Жовкві, 1926. – 737 с.
6. о. Ізидор Сохоцький. Будівничі новітньої української державности в Галичині. Д-р Євген Петрушевич // Історичні постаті Галичини ХІХ–ХХ ст. / Наукове товариство ім. Шевченка. Бібліотека українознавства, Ч. 8. – Нью-Йорк – Париж – Сідней – Торонто, 1961. – 247 с.
7. Українські послы проти правительства // Свобода. – 1913. – 9 жовтня.
8. Грушевський М. С. Наша політика / М. С. Грушевський ; упоряд.: Л. Р. І. Винар, Є. Пшеничний ; Українське іст. т-во. – Нью-Йорк ; Дрогобич : Коло, 2003. – 241 с.

Турчак Ірина Олександрівна,
кандидат юридичних наук,
доцент кафедри цивільного права і процесу
юридичного факультету
Університету Короля Данила
(м. Івано-Франківськ, Україна)

МІСЦЕ МЕДИЧНОГО ПРАВА У СИСТЕМІ ЮРИДИЧНОЇ ОСВІТИ УКРАЇНИ

Медичне право покликане забезпечити ідеальний баланс інтересів всіх учасників відносин із здійснення медичної діяльності. Саме тому дедалі актуальнішими постають питання юридичного забезпечення медичної діяльності в Україні та очевидною є потреба українського суспільства у професійних знаннях у сфері юридичного забезпечення медичної діяльності.

Медичне право як самостійна галузь системи права перебуває в процесі неупинного розвитку. Саме тому існують різні погляди і позиції сучасних науковців щодо розуміння поняття «медичне право». Р. Майданик визначає медичне право як явище вітчизняного права, яке є комплексним правовим утворенням, що становить порівняно автономну сферу в системі права і є сукупністю правових норм, покликаних регулювати правові відносини, пов'язані з реалізацією прав людини у сфері охорони здоров'я [1, с. 64].

На думку С. Стеценка медичне право України нині - одна з галузей права, котра має право на існування й об'єктивно потребує наукового, методологічного, практичного супроводження з метою посідання гідного місця серед інших галузей права [3, с.303]. Він визначає медичне право як комплексну галузь права, що включає сукупність правових норм, які регулюють суспільні відносини у сфері медичної діяльності [4, с.21].

Існують також інші дефініції медичного права та розуміння його правової природи, висловлені та сформульовані сучасними вченими. Всі єдині у визнанні медичного права самостійною галуззю права, яка носить комплексний характер. Проте, мета нашого дослідження стосується не так розуміння медичного права як галузі права, скільки медичного права як навчальної дисципліни та гострої актуальності вивчення цієї дисципліни, як майбутніми фахівцями, так і практичними працівниками медичної сфери, і професійними юристами, які не мають медичної освіти.

На думку Р.Майданика, призначення юридичної складової в сфері охорони здоров'я полягає у сприянні поліпшенню основних показників здоров'я населення шляхом ефективного нормативного регулювання

Концептуальні проблеми розвитку сучасної гуманітарної та прикладної науки

Матеріали II Всеукраїнського науково-практичного симпозиуму (м.Івано-Франківськ, 20-21 квітня 2018 р.)

відносин у сфері охорони здоров'я. Нормативно-правові акти в сфері охорони здоров'я повинні впроваджувати правові механізми зміцнення здоров'я населення та підвищення ефективності використання людських, матеріально-технічних і фінансових ресурсів у системі охорони здоров'я ефективність правових норм у сфері охорони здоров'я.

Питання вдосконалення та трансформації вищої юридичної освіти, і, зокрема, спеціалізації та підвищення кваліфікації дипломованих юристів-фахівців виникають у процесі реформування системи охорони здоров'я і вищої освіти в Україні.

Щодо навчальної дисципліни «Медичне право України», то вперше на державному рівні навчальна програма з цієї дисципліни була затверджена Міністерством охорони здоров'я України у 2004р. для Львівського національного медичного університету імені Данила Галицького з метою підготовки лікарів усіх спеціальностей, що є слухачами факультетів і закладів післядипломної освіти МОЗ України. В оновленому вигляді ця програма затверджена у 2011 р., для слухачів рівня післядипломної освіти.

Окрім цього, існують короткі курси, так званого, тематичного удосконалення для організаторів охорони здоров'я з медичного права. Дещо пізніше було розроблено навчальну програму для додипломної підготовки спеціалістів.

У 2009 р. затверджена типова навчальна програма «Медичне право» для студентів вищих медичних навчальних закладів III–IV рівнів акредитації, укладена на базі Національного медичного університету імені О. Богомольця.

Вказаний досвід розробки та викладання навчальних дисциплін курсу «Медичне право» є своєрідною базою для запровадження у юридичній освіті. На базі МОЗ України було організовано міжвідомчу робочу групу зі створення навчальної програми курсу «Медичне право» для студентів вищих навчальних закладів, які готують фахівців за напрямом «Право», склад якої затверджено наказом МОЗ України від 23.09.2010 р. N 808. До складу робочої групи при розробці програми були залучені представники Міністерства освіти і науки, молоді та спорту України, Міністерства охорони здоров'я України та Міністерства юстиції України, а також провідні фахівці України, які досліджують проблематику медичного права. Результатом діяльності стала розробка типових навчальних програм з дисципліни «Медичне право України» для студентів вищих навчальних закладів III–IV рівнів акредитації, що навчаються за напрямом підготовки «Право», спеціальністю «Правознавство» (для освітньо-кваліфікаційних рівнів «Магістр» і «Спеціаліст»). Ці програми погоджені Міністерством юстиції України та Міністерством охорони здоров'я України, затверджені Міністерством

Концептуальні проблеми розвитку сучасної гуманітарної та прикладної науки

Матеріали II Всеукраїнського науково-практичного симпозиуму (м.Івано-Франківськ, 20-21 квітня 2018 р.)

освіти і науки, молоді та спорту України 2011 р. Враховуючи реформування вищої освіти в Україні, із відсутністю освітньо-кваліфікаційного рівня «спеціаліст», вірогідно дисципліна «Медичне право» органічно увійде до дисциплін освітньо-кваліфікаційного рівня «Магістр» та, можливо, до предметів окремих напрямів спеціалізації освітньо-кваліфікаційного рівня «Бакалавр».

Актуальною є потреба вивчення навчальних дисциплін медичного права юристами. Вища юридична освіта відреагувала на такі запити відносно недавно. Предмети зі сфери правового регулювання охорони здоров'я носили факультативний характер або були віднесені до вибіркової частини на розсуд студентів. Саме тому не було необхідності у розробці науково-обґрунтованих і методично якісних навчальних програм. До оглядових чи факультативних курсів включалися питання практичного характеру, як-то лікарська таємниця, кримінальна відповідальність медичних працівників за професійні правопорушення, юридичне значення медичної документації і тощо, а також коментарі нормативно-правових актів, щодо здійснення медичної діяльності.

На думку С. Стеценка, медичне право нині може існувати як окрема частина в структурі предмету судової медицини; як спеціальний курс за вибором студента; як одна з дисциплін у програмі спеціалізації. Окрім цього, вчений вважає, що стримуючим чинником у розвитку медичного права як учбової дисципліни є незначна кількість фахівців у галузі юридичного забезпечення медичної діяльності. Оскільки, в ідеалі, викладати медичне право повинні фахівці з двома вищими освітами - медичною та юридичною. Беручи до уваги, що медична освіта, на відміну від багатьох інших (зокрема юридичної), отримується виключно на денній формі навчання, реальніша картина отримання лікарем вищої юридичної освіти (вечірньої або заочної форми), ніж отримання юристом вищої медичної освіти протягом 6-ти років у медичному ВНЗ [4].

При визначенні мети вивчення навчальної дисципліни «Медичне право» слід враховувати для кого розробляється навчальний курс, яким чином формується система навчального матеріалу, які акценти доктринального, теоретичного та практичного характеру зроблено у навчальній програмі.

З огляду на практику застосування положень медичного права можемо сформулювати приблизний перелік осіб, які є потенційними слухачами навчальних курсів з медичного права різного спрямування та змісту. Отже, ними є: юристи державних та комунальних закладів охорони здоров'я; юристи та менеджери приватних медичних закладів та фармацевтичних компаній; адвокати у справах з відшкодування збитків заподіяних ненаданням або неякісним наданням медичних послуг; державні службовці органів Міністерства охорони здоров'я України,

Концептуальні проблеми розвитку сучасної гуманітарної та прикладної науки

Матеріали II Всеукраїнського науково-практичного симпозиуму (м.Івано-Франківськ, 20-21 квітня 2018 р.)

Державної служби з лікарських засобів, Державної санітарно-епідеміологічної служби; керівники та працівники громадських (в т.ч. волонтерських) організацій, що здійснюють діяльність у сфері охорони здоров'я та ін.; особи, які здійснюють підприємницьку діяльність у сфері охорони здоров'я; митні брокери (декларанти), що організують імпорту та експорт лікарських засобів і медичного обладнання; особи, підконтрольні органам санітарного нагляду.

Таким чином, можемо стверджувати, що навчальна дисципліна «Медичне право» є органічним елементом як медичної, так і юридичної освіти. Як не дивно, медичне право як частина освітніх програм, активніше розвивалася у сфері медичної спільноти. Це, вочевидь, обумовлено великою кількістю проблем правового характеру, які існують у сфері охорони здоров'я. Практика здійснення медичної діяльності все більше вимагає від медичних працівників бути обізнаними з вимогами законодавства щодо власних прав і обов'язків, зокрема щодо видів та форм відповідальності за вчинені дії.

Питання медичного права та нормотворчої діяльності у сфері охорони здоров'я є важливими складовими вищої юридичної освіти в Україні. Актуальним напрямком вдосконалення вищої юридичної освіти в Україні є підготовка, затвердження і впровадження навчально-освітніх програм у сфері правового регулювання охорони здоров'я, зокрема вивчення навчальних дисциплін медичного права у освітньо-кваліфікаційному рівні «магістр», у післядипломній підготовці, перепідготовці та підвищенні кваліфікації відповідних фахівців.

Список використаних джерел

1. Майданик Р. Законодавство України в сфері охорони здоров'я: система і систематизація / Р. Майданик // Медичне право. – 2013. – №2. – С. 63-74
2. Майданик Р. Єдиний медичний простір як ключовий стандарт прав людини і юридичний виклик у сфері охорони здоров'я України / Р. Майданик // Доктрина медичного права – 2013. – № 1(11). – С. 33–42. – Режим доступу: //http://www.irbis-nbuv.gov.ua
3. Стеценко С. Медичне право України: міфи та реалії / С. Стеценко // Медичне право України: проблеми становлення та розвитку: Матеріали I Всеукраїнської науково-практичної конференції 19-20.04.2007, м. Львів. – С. 302 – 307
4. Стеценко С., Стеценко В., Сенюта І. Медичне право України: Підручник / За заг.ред. д.ю.н. проф. С.Стеценка. – К.: «Правова єдність», 2008. – 507 с.

5. Шаров О. 2017-го систему вищої освіти очікують чотири ключові зміни / О. Шаров // [Електронний ресурс]. – Режим доступу: <http://mon.gov.ua/usi-novivni/novini/2017/01/16>

Федик Лідія Богданівна,

*к.і.н., доц., доцент кафедри теорії та історії держави і права
Університету Короля Данила (м. Івано-Франківськ, Україна)*

ПРОБЛЕМА ВПЛИВУ НТР НА ОХОРОНУ ОСОБИСТИХ ПРАВ ОСОБИ

Особисті (громадянські) права і свободи складають основу правового статусу особи, покликані забезпечити свободу і автономію індивіда як члена громадянського суспільства, його юридичну захищеність від будь-якого незаконного зовнішнього втручання. До них відносяться права: на життя; на повагу до гідності; на свободу та особисту недоторканність; на недоторканність житла; на таємницю листування, телефонних розмов, телеграфної та іншої кореспонденції; на невтручання в особисте та сімейне життя; свободу пересування, вільний вибір місця проживання; на свободу думки і слова; на свободу світогляду і віросповідання (ст. 27–35 Конституції України) [3].

Розвиток інформаційних технологій та широке використання соціальних мереж, переваги, які вони надають як їх користувачам, так і власникам (висока ступінь централізації інформації, здатність швидкої обробки та відтворення даних) були взяті на озброєння бізнесом, наукою, державою. Комп'ютер став не тільки засобом, за допомогою якого людина отримала можливість справлятися з обробкою великої кількості інформації, але також знаряддям, яке концентрує величезну владу в руках тих, хто використовує і контролює інформаційні системи. У зв'язку зі зростанням ролі фінансових операцій в економічному житті велику кількість інформації особистого характеру накопичують банки та інші кредитні організації. Сюди відносяться також страхові компанії та заклади охорони здоров'я. Наприклад, мета обробки персональних даних пацієнтів лікувального закладу і працівників лікувального закладу різна. Одні – лікують, а інші – лікуються. Мета обробки персональних даних у цих двох різних персональних даних сформульована в різних законах.

У першому випадку це можуть бути, наприклад, Закон України «Основи законодавства України про охорону здоров'я», у другому – Кодекс законів про працю України. Склад персональних даних, що обробляються в цих персональних даних теж різний.

Концептуальні проблеми розвитку сучасної гуманітарної та прикладної науки

Матеріали II Всеукраїнського науково-практичного симпозиуму (м.Івано-Франківськ, 20-21 квітня 2018 р.)

Дані, що надходять у різні відомства стають, на основі взаємності, доступними для різноманітних користувачів централізованих комп'ютерних систем, включаючи і неурядові організації. Результатом цього є зростання зловмисного або несумлінного використання інформації.

Процес втрати індивідом контролю за своїм «інформаційним профілем», тобто сукупності відомостей, що визначають його обличчя в очах співгромадян, можна розглядати в двох аспектах: втрата контролю за доступом до інформації, що стосується його і втрата контролю за точністю такої інформації. У першому випадку йдеться про поширення відомостей серед набагато ширшої аудиторії, ніж може уявити собі особа, яка навіть добровільно погодилася дати про себе інформацію. Хоча більшість інформаційних систем з формальної точки зору є локальними, по суті, завдяки угодам про обмін інформацією, вони ведуть операції в національному і навіть міжнародному масштабі.

Найчастіше персональні дані з використанням веб-ресурсів обробляються в рамках таких процесів як: заповнення відвідувачами веб-ресурсів анкет реєстрація та отримання логіна та пароля реєстрація з використанням облікового запису соціальної мережі надання електронної адреси відвідувача для зворотного зв'язку.

Найчастіше виявлялися такі порушення:

1. У момент збору персональних даних суб'єкт персональних даних не повідомляється про володільця персональних даних (найменування юридичної особи – володільця та її адресу), склад та зміст зібраних персональних даних, права такого суб'єкта, визначені цим Законом, мету збору персональних даних та осіб, яким передаються його персональні дані.

2. Зміст персональних даних був явно надмірним відповідно до визначеної мети обробки персональних даних.

3. Процедури обробки персональних даних були визначені на сайті, але не були визначені розпорядчими документами володільця, як це передбачено законодавством [2, с. 14-15].

Наявні порушення показують недостатність традиційних цивільно-правових засобів для адекватної охорони інформаційної діяльності та громадянських прав особи та зумовлює потребу прямого законодавчого регулювання збору, зберігання, використання і поширення інформації особистого характеру. У зв'язку з цим гарантоване Конституцією України право на інформацію стає все більш важливим для існування демократичного суспільства. Право на захист персональних даних та конфіденційність є основоположним правом людини, яке гарантує Закон «Про захист персональних даних», у поточній редакції від 01 січня 2017

Концептуальні проблеми розвитку сучасної гуманітарної та прикладної науки

Матеріали II Всеукраїнського науково-практичного симпозиуму (м.Івано-Франківськ, 20-21 квітня 2018 р.)

року. Його прийняття обумовлювалося також долученням України до процесу підписання документів з Європейським Союзом.

Однак основними проблемами, які виникають сьогодні у процесі захисту порушеного права, є складність встановлення особи порушника, складність виконання заходів реагування з огляду на екстериторіальний характер Інтернету, а також дотримання балансу між заходами реагування на порушення і збереженням свободи в інформаційному просторі.

Схожа ситуація з відеоспостереженням у супермаркеті, яке зберігає наше відеозображення, інформацію про те, коли і з ким ми були в магазині, які товари купували, які роздивлялися, який у нас був настрій у цей час, який номер набирали по телефону, та багато іншої інформації [2, с. 4].

За даними CareerBuilder, близько 60% європейських роботодавців використовують отриману в соціальних мережах інформацію, перш ніж ухвалити рішення щодо кандидатів. Для України ця проблема ще актуальніша, ніж для ЄС. За даними HeadHunter, в нашій країні соцмережі при підборі персоналу вивчають майже 70% роботодавців [1].

В Україні більшість телекомунікаційних компаній погодилися, що номер телефону і номер мобільного абонента, навіть того, який не уклав письмову угоду, а використовує послуги передоплаченого зв'язку, придбавши стартовий пакет, – це персональні дані. У цьому випадку особа може бути досить просто ідентифікована.

Визначення персональних даних є сталим, але із змінами технологій змінюється відомості, які відносяться до персональних даних.

Наприклад, обробка біометричних та генетичних даних, кілька десятків років тому вимагала значних ресурсів, ніхто не вважав генетичний код персональними даними. А на сьогодні застосування методів ідентифікації фізичних осіб з використанням генетичного коду є досить поширеним, і при цьому, безумовно здійснюється обробка персональних даних.

Право громадянина не зазнавати втручання в його особисте та сімейне життя, шляхом збирання, зберігання, використання та поширення конфіденційної інформації про особу без її згоди, знаходитися в органах державної влади, органах місцевого самоврядування, установах та організаціях із відомостями про себе (ст. 32 КУ: «...не допускається збирання, зберігання, використання та поширення конфіденційної інформації про особу без її згоди, крім випадків, визначених законом, і лише в інтересах національної безпеки, економічного добробуту та прав людини»).

У ст. 302 ЦК законодавчо закріплено, що збирання, зберігання, використання і поширення інформації про особисте життя фізичної

Концептуальні проблеми розвитку сучасної гуманітарної та прикладної науки

Матеріали ІІ Всеукраїнського науково-практичного симпозиуму (м.Івано-Франківськ, 20-21 квітня 2018 р.)

особи без її згоди не допускаються, крім випадків, визначених законом, і лише в інтересах національної безпеки, економічного добробуту та прав людини [4]. Після прийняття Закону України «Про захист персональних даних» стає актуальною проблема обігу та захисту персональних даних.

Однак швидкі темпи науково-технічного прогресу, які удосконалюють засоби створення, обробки, передачі інформації, викликають нові загрози для життя і здоров'я людини, пов'язані з сучасними інформаційними технологіями, розвитком інтернету. Всі і кожен окремо потребують захисту від інформації, яка не потрібна, або яка використовується з неправомірною метою. Постає потреба забезпечення інформаційної безпеки людини, що порушує її громадянські права.

Законодавство України у цьому плані потребує удосконалення. Хоч ст. 17 Конституції України і передбачає, що забезпечення інформаційної безпеки – це одна з найважливіших функцій держави, справа всього народу, та Доктрина інформаційної безпеки України дещо звучує зміст інформаційної безпеки – не передбачає інтереси особи щодо захисту від неповноти, невчасності та невірогідності інформації, що використовується, від негативних інформаційних впливів. Фактором такої прогалини є відсутність нормативно закріпленого відповідного права людини. І нині таке право набуває характеру природного тому, що від захищеності людини від неповноти, невчасності невірогідності інформації, що використовується, від негативних інформаційних впливів залежить стан здоров'я і життя людини.

Список використаних джерел

1. Гілевич А. Соцмережі під захистом ЄС: роботодавцям прикривають доступ до особистої інформації / А. Гілевич // Європейська правда. – 2017. – 24 липня.
2. Козак В. Захист персональних даних та правила приватності при дослідженнях в Інтернет / В. Козак // Маркетинг в Україні. – 2013. – № 3. – С. 49-70
3. Конституція України: Прийнята на п'ятій сесії Верховної Ради України 28 червня 1996 року. – Київ: Українська правнича фундація, 1996. – 44 с.
4. Цивільний кодекс України [Електронний ресурс]. – Режим доступу: http://www.interbuh.com.ua/docs/cku_435-4.pdf

Ходак С.М.,

*аспірантка Університету Короля Данила
(м. Івано-Франківськ, Україна)*

ЕТАПИ ФОРМУВАННЯ І ПІЗНАННЯ СУТНОСТІ ТА ЗМІСТУ ПОНЯТТЯ ІНТЕРЕС

Після здобуття незалежності Україна стала на шлях побудови демократичної, соціальної, правової держави, що вимагає докорінних змін у суспільстві, саме тому актуальною стає проблема інтересу.

Для того щоб з'ясувати місце і роль інтересу в праві в цілому і в сімейних правовідносинах зокрема, необхідно розглянути сутність інтересу, яка визначається представниками галузевої науки. Важливо зауважити, що категорія «інтерес» є загальнонауковою. Безумовно, різногалузевий підхід до дослідження того чи іншого питання обумовлює і різне смислове наповнення даного поняття.

Протягом багатьох століть категорія інтерес використовувалась у різних філософських теоріях, однак її роль та функції не з'ясовано повністю до сьогодні. Поділ суспільствознавства на окремі науки, що був зумовлений кардинальними змінами у способі виробництва, суспільних відносинах, світогляді, засобах і рівні теоретичного пізнання, привів до поглибленого вивчення і теоретичного осмислення сутності категорії «інтерес» [11].

Категорія інтересу досліджувалася різними науками: філософією, соціологією, психологією, економікою, юриспруденцією та іншими, однак на сьогодні не з'ясовано сутність інтересу. Саме в цих галузях наук дослідження еволюції підходів до розуміння даної категорії, що органічно пов'язують теоретичні аспекти походження інтересів, їх формування з практичним аспектом їх задоволення, а також вивчення і осмислення її філософського поняття дасть нам можливість визначити сутність інтересу [12,с.173].

Вживання категорії «інтерес» при визначенні таких феноменів як держава та право спостерігається вже на початкових етапах їх пізнання. Мислителі стародавнього Китаю, Індії, філософи античності, створили підмурівок вивчення феномену інтересу, вперше визначивши його як чинник індивідуальної й соціальної причини у вигляді потреби, пізніше у вигляді пошуку щастя. У концепціях античних мислителів держава постає як вираз загального інтересу всіх його членів [11].

Розуміння політики як галузі прояву людських інтересів властиве, наприклад, Платону та Аристотелю. Знаходячись під впливом їх переконань, Цицерон визначав державу як справу народу, розуміючи

Концептуальні проблеми розвитку сучасної гуманітарної та прикладної науки

Матеріали II Всеукраїнського науково-практичного симпозиуму (м.Івано-Франківськ, 20-21 квітня 2018 р.)

під ним багато людей, пов'язаних між собою єдністю в питаннях права та спільністю інтересів [1, с.208].

Давньоримський юрист Ульпіан першим запропонував розглядати інтерес як основний критерій розподілу права на публічне і приватне.

У західноєвропейській правовій думці категорія інтересу досить часто зустрічається в працях К.Гельвеція, Г.Гегеля, Р.Ієрінга, Г.Еллінека та багатьох інших.

Теоретичний статус категорія «інтерес» отримала в роботах німецького правознавця Р.Ієрінга, якого справедливо вважають засновником юриспруденції інтересів. Його теорія інтересів створена як альтернатива вольовій теорії [4, с. 8].

Основна ідея теорії інтересів полягає в тому, що формальна «силова» складова права без змістовного елементу(інтересу) є пустою і нежиттєздатною.

Матеріалісти П.Гольбах, Д.Дідро, Ж.Ж.Руссо запровадили парадигму, відповідно до якої людина є «соціальний атом», що рухається завдяки впливу на нього певних інтересів [11].

Французькі матеріалісти зробили першу спробу пояснити суспільне життя за допомогою інтересів людей, що протиставляються ними як божественному визначенню, так і випадковим обставинам історичного процесу. В інтересах вони вбачали основу моральності, політики, суспільного ладу в цілому [9, с.213].

Предметом пізнання за часів Відродження інтереси стають завдяки зусиллям тогочасних мислителів. Інтерес стали пояснювати як властивість людської природи, а людину як джерело власних інтересів.

К.Маркс і Ф.Енгельс також розглядали ряд проблем, пов'язаних із категорією інтересу. Вони доводили, що інтерес існує незалежно від ідеї, об'єктивно по відношенню до неї, а також що всяка ідея є віддзеркаленням того або іншого інтересу. «Ідея неодмінно осоромлювала себе, як тільки вона відділялася від інтересу» [7, с.160].

В науковому обігу поняття «інтерес» почало застосовуватись десь в XVII в. і пов'язано зі спробами видатного чеського педагога і мислителя-гуманіста Я.А. Каменського пояснити стимули навчально-пізнавальної діяльності [5].

Незважаючи на те що історія дослідження цього поняття налічує вже кілька століть, питання саме про правову природу інтересу до цих пір залишається дискусійним.

Однак, як вірно вважає І.І. Лукашук, «без урахування цієї найважливішої соціальної категорії чи можливо з'ясувати природу права і закономірності його функціонування» [6].

При всьому різноманітті дефініцій і підходів до вивчення інтересу можна говорити про те, що до теперішнього часу в науці досить чітко

Концептуальні проблеми розвитку сучасної гуманітарної та прикладної науки

Матеріали II Всеукраїнського науково-практичного симпозиуму (м.Івано-Франківськ, 20-21 квітня 2018 р.)

сформувалися три точки зору на сутність інтересу; його представляють як: суб'єктивне явище; об'єктивне явище; єдність об'єктивного і суб'єктивного [5].

Як суб'єктивного явища інтерес зазвичай розглядається психологами, в зв'язку з чим дана теорія і отримала назву психологічної. Відомий російський психолог С.Л. Рубінштейн вважав, що інтерес являє собою не що інше, як зосередженість на певному предметі думок, помислів особистості, що викликає «прагнення ближче познайомитися з предметом, глибше в нього проникнути, не випускаючи його з поля свого зору» [8].

Друга точка зору на природу інтересу розглядає його як соціальне явище, об'єктивне за своєю суттю, в зв'язку з чим дана концепція іноді іменується соціологічною. Представники цієї теорії обґрунтовують тезу про те, що інтерес - явище тільки об'єктивне, «пов'язане виключно з буттям предмета і не зводиться до свідомості і волі», що «інтерес спільноті дано об'єктивно, як визначене її природою і умовами існування» [2]

При цьому простежується досить певний взаємозв'язок між інтересом і потребою.

Представники третьої концепції інтересу, не заперечуючи його об'єктивного характеру, в той же час намагаються знайти в ньому і суб'єктивний елемент. Ще Гегель відзначав, що «інтерес - зміст тих бажань, на задоволення яких спрямована діяльність суб'єкта» [3]. Як вважають прихильники даної концепції, інтерес означає перехід від об'єктивного до суб'єктивного, і в цьому проявляється його своєрідність [5].

На нашу думку, інтерес у сім'ї і сімейних правовідносинах має особливу природу з точки зору поєднання об'єктивного і суб'єктивного елементів в його змісті.

Погодимося, що розробка окремих положень, пов'язаних з інтересами в сімейному праві, має методологічне значення для розуміння і аналізу даної проблематики, а наявні наукові дослідження у вигляді дисертацій та статей підтверджують певну ступінь дослідженості категорії «інтерес» стосовно сімейно-правового регулювання.

Список використаних джерел

1. Біленчук П.Д. Філософія права: навч.посіб./П.Д. Біленчук, В.Д. Гвоздецький, С.С.Сливка; за ред. П.Д. Біленчука.-К.:Атіка,1999.-412
2. Гегель Г. Энциклопедия философских наук. М., 1977. Т. 3. С. 321.
3. Гельвеций К.А. О человеке, его умственных способностях и его воспитании. М., 1938. С. 346.
4. Иеринг Р. Борьба за право/Р.Иеринг.-М.:Феникс,1991.-312с.

5. Ильина О.Ю. "Проблемы интереса в семейном праве Российской Федерации"("Городец", 2007[Електронний ресурс].- Режим доступу : <https://www.lawmix.ru/commlaw/1061>
6. Лукашук И.И. Глобализация, государство, право, XXI век. М., 2000. С. 68.
7. Маркс К. Сочинения: в 39т./ К.Маркс,Ф. Энгельс.-2-е изд.-М.:Гос.Изд-во политической лит.,1955.-Т.3.-318.
8. Рубинштейн С.Л. Основы общей психологии. М., 1946. С. 630.
9. Философский энциклопедический словарь /(сост.Л.Ф. Ильичев и др.).-М.:Сов.энцикл.,1983.-840с.
10. Чепис О.І.Еволюція поглядів на зміст категорії інтерес// Серія Право.Випуск 16.-С. 128-131
11. Шабатько К.В. Поняття ,сутність та значення інтересу як державоуправлінської категорії //Право і безпека .-2012.- №4 (46)-С.104-109
12. Яковенко И.Г. Российское государство: национальные интересы, границы, перспективы/ И.Г. Яковенко.-Новосибирск: Сибирский хронограф,1999.-254с.

Хорватова Оксана Олегівна,
кандидат юридичних наук, доцент
завідувач кафедри міжнародного,
господарського та цивільного права
ПВНЗ «Європейський університет»

ОСОБЛИВОСТІ УКЛАДАННЯ ДОГОВОРУ КУПІВЛІ-ПРОДАЖУ З НЕРЕЗИДЕНТАМИ УКРАЇНИ

Відповідно до статті 26 Конституції України іноземці та особи без громадянства, що перебувають в Україні на законних підставах, користуються тими самими правами і свободами, а також несуть такі самі обов'язки, як і громадяни України. Також у ст. 13 Закону України «Про правовий статус іноземців та осіб без громадянства» від 22.09.2011 № 3773-VI визначено, що іноземці та особи без громадянства можуть відповідно до законодавства України мати у власності будь-яке майно, успадковувати і заповідати його, а також мати особисті немайнові права. Тому, іноземці можуть набувати у власність нерухомість шляхом укладення договору купівлі-продажу нерухомого майна, у порядку, передбаченому чинним законодавством.

Концептуальні проблеми розвитку сучасної гуманітарної та прикладної науки

Матеріали II Всеукраїнського науково-практичного симпозиуму (м.Івано-Франківськ, 20-21 квітня 2018 р.)

Так, згідно зі статтею 657 Цивільного кодексу України договір купівлі-продажу земельної ділянки, єдиного майнового комплексу, житлового будинку (квартири) або іншого нерухомого майна укладається у письмовій формі і підлягає нотаріальному посвідченню та державній реєстрації.

Важливі умови укладання договору купівлі-продажу нерухомості іноземцями в Україні є:

1. Легальне перебування на території України;
2. Наявність ідентифікаційного номера фізичної особи;
3. Порядок проведення розрахунків за договором.

Проаналізуємо детально дані умови.

1. Законність перебування іноземця на території будь-якої держави підпорядковується ряду правил і умов. Поняття «законного перебування» має на увазі як легальний перетин кордону при в'їзді, так і збереження режиму правомірності знаходження в Україні протягом всього терміну проживання. Саме поняття «термін перебування» є центральним, оскільки якщо легальність в'їзду контролюється прикордонною службою та наявністю візи, то контроль часу перебування і його обмежень контролюється міграційною службою, але паралельно такий контроль повинен здійснюватися і іноземцем самостійно - щоб уникнути вкрай неприємних моментів, пов'язаних з порушеннями термінів і, як наслідок - відповідальністю і обмеженнями на можливий майбутній в'їзд в Україну. Щодо термінів перебування іноземців, в Україні існує два основних правила: а) для громадян країн, в яких отримують візу для відвідування України - термін, зазначений у візі; б) для країн з безвізовим порядком в'їзду - не більше 90 днів протягом 180 днів.

До першої групи країн відносяться: Австралія, Індія, Китай, Коста-Ріка, Уругвай, Мексика, Куба, Венесуела, Індонезія, Малайзія, Ірак, Іран, країни Африки, Шрі-Ланка та інші. Друга група - це країни Європейського Союзу, країни СНД, Японія, Туреччина, США, Канада, Парагвай і інші. У першому випадку легальність перебування чітко визначається наявністю і терміновістю візи, з варіантом «б» ситуація є такою, що термін 90 днів є сумарним - передбачається, що протягом 180 днів, що передують даті перетину кордону при в'їзді, іноземний громадянин перебував в Україні за всі відвідування разом лише близько 90 днів.

2. Якщо іноземець, який бажає придбати нерухомість в Україні, не має ідентифікаційного номера фізичної особи, то такому іноземцю перед укладанням договору купівлі-продажу необхідно його отримати, інакше нотаріус просто не посвідчить договір і правочин не відбудеться. Отримати ідентифікаційний номер іноземець може будь-якому районному або міському центрі обслуговування платників податків.

Концептуальні проблеми розвитку сучасної гуманітарної та прикладної науки

Матеріали II Всеукраїнського науково-практичного симпозиуму (м.Івано-Франківськ, 20-21 квітня 2018 р.)

Процедура ця нескладна, необхідно лише заповнити анкету з особистими даними та подати переклад паспорта, завірений нотаріусом. Як правило, через 10 днів після подання зазначених документів видається довідка про присвоєння ідентифікаційного номера.

3. Відкриття банківського рахунку в національній валюті. Найчастіше рахунок нерезидента, на який потрібно перевести гроші, відкритий у закордонному банку. В такому випадку покупцю доведеться розраховуватися іноземною валютою. Зробити це можна за наявності індивідуальної ліцензії НБУ, яка дозволяє використовувати іноземну валюту як засіб платежу, а також переводити гроші за кордон. Такий порядок встановлений Декретом Кабінету Міністрів України «Про систему валютного регулювання і валютного контролю від 19.02.1993 р. № 15-93. Окрім того, відповідно до ст. 7 «Положення про ведення касових операцій у національній валюті в Україні» фізичні особи мають право здійснювати розрахунки готівкою між собою за договорами купівлі-продажу, які підлягають нотаріальному посвідченню, у розмірі до 50000 (п'ятдесят тисяч) гривень включно. Платежі на суму, яка перевищує 50000 гривень, здійснюються шляхом: 1) переказу коштів з поточного рахунку на поточний рахунок; 2) унесення та/або переказу коштів на поточні рахунки (у тому числі на депозит нотаріуса на окремий поточний рахунок у національній валюті).

Також, відповідно до ст. 2 Постанови Правління національного банку України «Про переміщення готівки і банківських металів через митний кордон України» від 28.12.2017 р. фізична особа має право ввозити в Україну та вивозити за межі України готівку в сумі, що не перевищує в еквіваленті 10 000 євро, без письмового декларування митному органу. Фізична особа - нерезидент має право ввозити в Україну готівку в сумі, що перевищує в еквіваленті 10 000 євро, за умови письмового декларування митному органу в повному обсязі.

Укладання договору купівлі-продажу нерухомості є дуже відповідальною справою, оскільки мова йде про значні грошові кошти, а нюансів може бути безліч: підтвердження права власності на нерухомість у продавця; згода подружжя продавця на укладання відповідного договору; відсутність обтяжень (тобто будь-яких майнових прав чи претензій на нерухомість третіх осіб, судових спорів стосовно нерухомості тощо); відсутність заборон на відчуження нерухомості; наявність неповнолітніх осіб серед власників або користувачів нерухомості, якщо мова йде про квартиру чи інше житлове приміщення та інше.

Переваги, які отримує іноземець, купляючи землю в Україні. В деяких країнах існують закони, які дають право тим, хто купив нерухомість, отримати громадянство або посвідку на постійне

Концептуальні проблеми розвитку сучасної гуманітарної та прикладної науки

Матеріали II Всеукраїнського науково-практичного симпозиуму (м.Івано-Франківськ, 20-21 квітня 2018 р.)

проживання за спрощеною процедурою. В Україні така можливість існує лише опосередковано. Справа в тому, що дозвіл на імміграцію видається тим людям, які інвестували в українську економіку більше ніж сто тисяч американських доларів. Сама по собі купівля нерухомості інвестицією не вважається. Так, відповідно п.12 до ст. 4 ЗУ «Про правовий статус іноземців та осіб без громадянства» підставою для видачі посвідки на тимчасове проживання у випадку, передбаченому цією частиною, є наступне:

1) іноземець та особа без громадянства є засновником та/або учасником, та/або бенефіціарним власником (контролером) юридичної особи, дані про яку внесені до Єдиного державного реєстру юридичних осіб, фізичних осіб - підприємців та громадських формувань;

2) розмір частки власності іноземця або особи без громадянства, або іноземної юридичної особи, бенефіціаром (контролером) якої він є, у статутному капіталі української юридичної особи становить не менше 100 тисяч євро за офіційним валютним курсом, встановленим Національним банком України на дату внесення іноземної інвестиції.

Основний документ, який підтверджує право власності на нерухомість – це Витяг про реєстрацію прав з державного реєстру. Крім нього, існують і інші документи, зокрема, свідоцтво про право власності; договір, за яким власник купив об'єкт або реєстраційне посвідчення, що можливо перевірити в режимі онлайн на офіційному сайті Міністерства юстиції України.

Податки на нерухомість. Іноземці платять за володіння нерухомістю ті самі податки, що і резиденти України. Для прикладу, розглянемо податок на житло. Оподаткування залежить від загальної площі квартири чи будинку. За квартири площею до 60 кв.м., будинки до 120 кв.м. та різні об'єкти житлової нерухомості до 180 кв.м. податок не платиться. Для більших об'єктів нерухомості, на даний момент податок становить 0,5% мінімальної заробітної плати для квартири і 1% для будинку.

Отже, порядок укладання договору купівлі-продажу нерухомого майна іноземцями в Україні є не надто складним, проте вимагає суворого дотримання норм чинного законодавства.

Список використаних джерел

1. Конституція України // Відомості Верховної Ради України від 23.07.1996 — 1996 р., № 30, стаття 141.
2. Цивільний кодекс України // Відомості Верховної Ради України від 03.10.2003 — 2003 р., № 40, стаття 356.

Концептуальні проблеми розвитку сучасної гуманітарної та прикладної науки

Матеріали II Всеукраїнського науково-практичного симпозиуму (м.Івано-Франківськ, 20-21 квітня 2018 р.)

3. Податковий кодекс України від 02.12.2010 № 2755-VI // (Відомості Верховної Ради України (ВВР), 2011, № 13-14, № 15-16, № 17, ст.112.

4. Закон України «Про правовий статус іноземців та осіб без громадянства» від 22.09.2011 № 3773-VI // Відомості Верховної Ради України (ВВР), 2012, № 19-20, ст.179.

5. Закон України «Про Національний банк України» від 20.05.1999 № 679-XIV // Відомості Верховної Ради України (ВВР), 1999, № 29, ст.238.

6. Декрет Кабінету Міністрів України «Про систему валютного регулювання і валютного контролю від 19.02.1993 № 15-93 // Відомості Верховної Ради України (ВВР), 1993, N 17, ст.184.

7. Постанова Правління національного банку України «Про затвердження Положення про ведення касових операцій у національній валюті в Україні» від 29.12.2017 № 148 // [Електронний ресурс]. – Режим доступу: <http://zakon3.rada.gov.ua/laws/show/v0148500-17>.

8. Постанова Правління національного банку України «Про переміщення готівки і банківських металів через митний кордон України» від 28.12.2017 № 0142500-17 // [Електронний ресурс]. – Режим доступу: <http://zakon2.rada.gov.ua/laws/show/z0520-08>.

Цимбалюк Віталій Степанович,

доктор юридичних наук, старший науковий співробітник, завідувач кафедри галузевих юридичних наук Кременчуцького національного університету імені Михайла Остроградського, головний науковий співробітник Науково-дослідного інституту інформатики і права Національної академії правових наук України (м. Кременчук, Україна)

КОНЦЕПТИ НАУКОВО-ОСВІТНЬОЇ ІНФОРМАТИКИ ЯК ІНСТИТУТУ ПУБЛІЧНОГО ПРАВА

Ознакою сучасної науки та освіти є те, що у їх провідних суб'єктів (науковців і тих, хто здобуває освіту) відпала необхідність простого заучування великої кількості теоретичних знань здобутих людством протягом століть. Будь-яка, відповідного віку сучасна людина, яка має можливості користування електронними інформаційно-телекомунікаційним технологіями, у тому числі Інтернет, отримує інтерактивний доступ в умовах реального часу до суспільно значимих інформаційних ресурсів, формуючи з них особисті знання.

Концептуальні проблеми розвитку сучасної гуманітарної та прикладної науки

Матеріали II Всеукраїнського науково-практичного симпозиуму (м.Івано-Франківськ, 20-21 квітня 2018 р.)

Те, що нині називають «електронно-цифровою революцією» активно впливає на всі сфери публічного та приватного життя. З цієї точки зору подальший розвиток, так званого, кіберпростору викликає множину проблем. Окремі із них структуровані ЮНЕСКО на рівні завдань подальшого глобального гуманітарного життя людства [1].

Серед актуальних завдань подолання визначених проблем виділяються ті, що відносяться до агрегації ключових, так званих умовно, цифрових компетентностей навчання впродовж життя, що були визначені в оновленій редакції Європейським Парламентом та Радою (ЄС) [2].

В структурі лінійної моделі освіти, за будь-якою спеціальністю і рівнем їх [3], можна інтерпретувати наступним чином: мовна і математична грамотність; підприємливість і громадянська позиція; культурна обізнаність (освідченість) і самовираженість; науки – технології – інженерія – інновації; індивідуальність у складі навчання у спільноті із застосуванням комп'ютерних засобів (способів, методів, методик).

У змісті заявленої теми пропонується звернути увагу на розгляд зазначеного у контексті комплексного визначення таких провідних складових підгалузей у спеціальній частині інформаційного права як науково-освітнє право та право інформатики (правової інформатики), серед інших інституційних ознак, під умовною назвою «науково-освітня інформатика» (НОІ) як об'єкта права в цілому та інформаційного права зокрема.

Для формування бази наукового дослідження щодо НОІ були застосовані результати теоретичних і практичних напрацювань багатьох вчених, серед них: М.В.Загірняк, Р.А.Калюжний, В.В.Локтіонова, В.А.Ліпкан, О.І.Максак, А.І.Марущак, А.А.Митник, І.І.Митрофанов, О.В.Петришин, В.Г.Пилипчук, О.В.Плескун, Т.Б.Поясок, Д.І.Сирота, В.Ф.Сіренко, В.А.Скрипник, Є.Д.Скулиш, Т.М.Слободяник, М.П.Стрельбицький, В.Я.Тацій, М.Я.Швець.

Концептуальні засади науково-освітньої інформатики, як інституційного об'єкта права, були безпосередньо означені із публікацій таких науковців як: І.В.Арістова, К.І.Беляков, О.А.Баранов О.Д.Довгань, І.Б.Жиляєв, В.В.Костицький, В.Я.Настюк, А.М.Новицький, Н.А.Савінова, В.М.Фурашев.

Окремі методологічні положення щодо науково-освітньої інформатики знайшли відображення у окремих публікаціях автора [4-10].

Концептуально, з точки зору юридико-догматичного підходу, інформатика, як і наука та освіта, мають конституційно-правовий статус. Зокрема у Конституції України зазначено: у ст.54 – серед гарантій свобод творчості – визначаються наукова і технічна; у п.6 ст.85

Концептуальні проблеми розвитку сучасної гуманітарної та прикладної науки

Матеріали II Всеукраїнського науково-практичного симпозиуму (м.Івано-Франківськ, 20-21 квітня 2018 р.)

– серед повноважень Верховної Ради України – затвердження загальнодержавних програм, у тому числі науково-технічного розвитку; у ст.92 – серед іншого виключно законами України визначаються: засади виховання, освіти (п.6); поряд з організацією і діяльністю органів виконавчої влади, організацією державної статистики та інформатики (п.12). У ст.116 – серед функцій КМ України – зазначено забезпечення проведення політики у сферах освіти, науки (п.3), а також розроблення і здійснення загальнодержавних програм науково-технічного розвитку країни (п.4).

У порядку постановки проблем, що можуть бути частково вирішені із розвитком науково-освітньої інформатики пропонується звернути увагу на ті, що зазначені були як кризові у Доповіді про світовий розвиток 2018 Світового банку «Навчання для реалізації освітніх перспектив» [11]. У цій доповіді визначені три групи політичних заходів для країн щодо виходу із світової освітньої кризи. Їх пропонується формалізувати так: 1) оцінка якості навчання, що розглядається як найважливіше завдання; 2) проведення заходів на основі фактичних даних, щоб освітні заклади працювали в інтересах усіх тих, хто навчається; 3) узгодження інтересів, потреб суб'єктів системи освіти, націлюючи її на удосконалення навчання.

У ході дослідження були сформовані наступні окремі узагальнення:

1. Науково-освітня інформатика за сутністю: сфера суспільних відносин; напрямок комплексних, міжгалузевих досліджень; навчальна дисципліна.

2. Загальний формалізований зміст науково-освітньої інформатики – це підгалузь суспільних відносин щодо інформатизації науково-освітньої сфери, пов'язаних із забезпеченням реалізації інтересів, потреб суб'єктів у процесах системного збирання, передавання, опрацювання, відображення та застосування знань, із застосуванням електронної телекомунікації.

3. Застосовуючи теорію гіперсистем у юридичних науках, науково-освітню інформатику слід розглядати як означний (системний) об'єкт права, що у своєму складі має ряд об'єктів наступного порядку, зокрема тих, що зазначені у освітньому законодавстві України: вебінар (у розумінні організації викладацької діяльності онлайн, проведення семінарів, тренінгів та інших заходів за допомогою Інтернет); електронні підручники (посібники) та інші мультимедійні навчальні ресурси; веб-сайти міністерства науки та освіти України, закладів освіти, наукових установ, їх структурних підрозділів тощо.

4. У комплексі науково-освітня інформатика має забезпечити збір та обробку освітньої статистики, здійснення її аналізу та прогнозування розвитку системи освіти; функціонування Єдиної державної електронної

Концептуальні проблеми розвитку сучасної гуманітарної та прикладної науки

Матеріали II Всеукраїнського науково-практичного симпозиуму (м.Івано-Франківськ, 20-21 квітня 2018 р.)

бази з питань освіти та інших державних інформаційних систем освіти і науки; розробку та доступ зацікавлених осіб до стандартів освіти через оприлюднення їх на офіційних веб-сайтах суб'єктів організації освіти та науки; спеціальних інформаційних ресурсів в Інтернет; електронних документів державного прогнозування і стратегічного планування розвитку освіти, у тому числі прогнозів і стратегій розвитку освіти в країні, відповідних державних, регіональних та місцевих цільових програм, планів діяльності у сфері освіти органів влади; рейтингів навчальних закладів; відкритого доступу до зазначених та інших електронних документів, у тому числі документів про вищу освіту шляхом їх оприлюднення на своїх офіційних веб-сайтах із дотриманням вимог законодавства про доступ до персональних даних; організацію роботи Конкурсної комісії за допомогою засобів електронного відеозв'язку; ліцензування освітньої діяльності та акредитація освітніх програм, правила та умови прийому на навчання, верифікації переліку спеціальностей тощо.

5. Важливим системним об'єктом науково-освітньої інформатики є Єдина державна електронна база з питань освіти, що включає Реєстр закладів вищої освіти, Реєстр документів про вищу освіту, Реєстр сертифікатів зовнішнього незалежного оцінювання та Реєстр студентських (учнівських) квитків.

6. В Україні законодавчо визначено, що реєстр закладів вищої освіти має містити відомості про кожен заклад вищої освіти, видані йому ліцензії та сертифікати про акредитацію. Відомості Реєстру закладів вищої освіти є відкритими та оприлюднюються відповідно до вимог Закону України «Про доступ до публічної інформації», у тому числі у формі відкритих даних.

Список використаних джерел

1. Resolution on Internet Related Issues: Including Access to Information and Knowledge, Freedom of Expression, Privacy and Ethical Dimensions of the Information Society. Paris: UNESCO General Conference, 37-th session, 7.11.2013. URL. http://www.unesco.org/new/fileadmin/MULTIMEDIA/HQ/CI/CI/pdf/internet_draft_study.pdf.

2. Рекомендація 2018/0008 (NLE) Європейського Парламенту та Ради (ЄС) щодо оновленої редакції ключових компетентностей для навчання впродовж життя. URL. <https://ec.europa.eu/education/sites/education/files/recommendation-key-competences-lifelong-learning.pdf>.

3. Дистанційна освіта. URL. <http://dystosvita.blogspot.pe/2018/01/2018.html>

Концептуальні проблеми розвитку сучасної гуманітарної та прикладної науки

Матеріали II Всеукраїнського науково-практичного симпозиуму (м.Івано-Франківськ, 20-21 квітня 2018 р.)

4. Цимбалюк В. С. Інформаційне право (основи теорії і практики). Монографія. К. Освіта України. 2010. 388 с.

5. Цимбалюк В. С. Сутність і зміст правової інформатики (методологічний аспект). Правова інформатика. 2005. №4(8). С. 18-30.

6. Цимбалюк В. С. Роль правової інформатики у модернізації прокуратури України. Право України. 2006. №11. С. 73-77.

7. Цимбалюк В. С. До методології міжгалузевого взаємозв'язку з організаційно-правовим забезпеченням системності інформатизації (на прикладі інституціоналізації інформаційних правовідносин у сфері повітряного транспорту). Правова інформатика. 2008. №1(17). С.35-38.

8. Цимбалюк В. С. Науково-освітнє право, як підгалузь інформаційного права України: тенденції формування і розвитку. IV міжнародна науково-практична конференція «Сучасні тенденції розбудови правової держави в Україні та світі» (19 травня 2016 р.). Житомир. ЖНАЕУ. 2016.

9. Цимбалюк В. С. Взаємозв'язок інноваційного права з науково-освітнім правом. Сучасні тенденції розбудови правової держави в Україні та світі. Зб. наук. ст. за матеріалами V Міжнар. наук.-практ. конф. ЖНАЕУ. 18.05.2017. Житомир. Видавець О.О. Євенок. 2017. С. 196-199.

10. Цимбалюк В. С. Інформатика як об'єкт правовідносин. Інформація і право. 2012. № 1(4). С.108-112.

11. World Bank. 2018. World Development Report 2018: Learning to Realize Education's Promise. URL. <https://openknowledge.worldbank.org/handle/10986/28340>.

Чежулаєв Сергій Олександрович,
*магістр права, Голова Правління
Громадської організації «Право на захист» (м. Київ, Україна)*
Наумова Олена Олександрівна,
*кандидат економічних наук,
доцент кафедри маркетингу та поведінкової економіки
Університет економіки та права «КРОК», адвокат
(м. Київ, Україна)*

ЕЛЕКТРОННІ ЗАСОБИ ДОКАЗУВАННЯ: ПРОБЛЕМИ РЕГУЛЮВАННЯ

Одним з ключових елементів судової реформи в Україні, яка була розпочата ще 8 квітня 2014 року прийняттям Верховною Радою України Закону № 1188-VII «Про відновлення довіри до судової влади в Україні»,

Концептуальні проблеми розвитку сучасної гуманітарної та прикладної науки

Матеріали II Всеукраїнського науково-практичного симпозиуму (м.Івано-Франківськ, 20-21 квітня 2018 р.)

стало прийняття одночасно кардинально нових процесуальних кодексів цивільного, господарського та адміністративного судочинства.

Викладені в новій редакції процесуальні кодекси згідно Закону України «Про внесення змін до Господарського процесуального кодексу України, Цивільного процесуального кодексу України, Кодексу адміністративного судочинства України та інших законодавчих актів» від 03.10.2017 р., № 2147-VIII [1, 2, 3] запровадили в українському судочинстві цілу низку новацій, серед яких, спрощене позовне провадження, судова медіація, електронний суд і запровадження електронних доказів.

Необхідним елементом повного й об'єктивного розгляду справи є оцінка судом доказів, що передбачає оцінку їх належності та допустимості, достовірності кожного доказу окремо, а також достатність і взаємний зв'язок доказів у їх сукупності.

Нові процесуальні кодекси встановлюють, що доказами є будь-які дані, на підставі яких суд встановлює наявність або відсутність обставин (фактів). Порівнюючи нові редакції процесуальних кодексів із попередніми ми бачимо, раніше визначення «доказів» містило поняття «фактичні дані», тобто, дані про факти, на підставі яких суд встановлює наявність або відсутність обставин. Ми вважаємо, що така трансформація поняття доказів із «фактичних даних» на «будь-які дані» має важливе юридичне значення та спрямоване на розширення обсягу інформації (відомостей), які можуть використовуватися сторонами та досліджуватися судом у процесі судового розгляду з урахуванням вимог належності та допустимості.

Окрім добре відомих засобів доказування таких, як письмові та речові докази, висновки експертів та покази свідків, законодавець додав новий, окремий процесуальний інструмент доказової діяльності – електронний доказ.

Хоча електронні докази, як окремий засіб доказування є новацією вітчизняного процесуального законодавства, проте деякі види електронних доказів тривалий час успішно використовувалися у судочинства. Мова йде про звуко- і відеозаписи, які раніше відносилися до речових доказів, а тепер належать до поняття «електронний документ».

Нове поняття електронних доказів суттєво розширило спектр можливих видів даних (інформації) їх форм та носіїв, що можуть використовуватися сторонами судового процесу у доказовій діяльності.

Під електронними доказами, в чинних процесуальних кодексах розуміється інформація в електронній (цифровій) формі, що містить дані про обставини, що мають значення для справи, зокрема, електронні документи (в тому числі текстові документи, графічні зображення,

Концептуальні проблеми розвитку сучасної гуманітарної та прикладної науки

Матеріали II Всеукраїнського науково-практичного симпозиуму (м.Івано-Франківськ, 20-21 квітня 2018 р.)

плани, фотографії, відео- та звукозаписи тощо), веб-сайти (сторінки), текстові, мультимедійні та голосові повідомлення, метадані, бази даних та інші дані в електронній формі. Такі дані можуть зберігатися, зокрема, на портативних пристроях (картах пам'яті, мобільних телефонах тощо), серверах, системах резервного копіювання, інших місцях збереження даних в електронній формі (в тому числі в мережі Інтернет).

Перелік електронних доказів не є вичерпним і законодавець, цілком зрозуміло використовує формулювання «та інші дані в електронній формі», оскільки, враховуючи високі темпи розвитку електронних технологій та їх стрімке поширення світом, абсолютно неможливо спрогнозувати якими новинками техніки чи електроніки буде користуватися людство навіть в найближчі місяці.

Порівнюючи та аналізуючи види електронних доказів, особливої уваги заслуговує такий вид, як електронний документ, який має найбільше поширення з-поміж інших та, як видається, буде використовуватися в доказовій базі найчастіше.

Згідно чинного законодавства електронний документ визначено, знову ж невичерпно, як текстові документи, графічні зображення, плани, фотографії, відео- та звукозаписи. Наводячи види електронних документів, процесуальні кодекси не містять будь-якого визначення загального поняття електронного документу, за допомогою якого можна буде в подальшому класифікувати та відносити технічні та електронні нововведення до категорії електронних документів.

Чинні процесуальні кодекси є неузгодженими із спеціальним законодавством в частині використання електронних доказів, зокрема Законом України «Про електронні документи та електронний документообіг» [4].

Мова йде про необхідність наявності обов'язкових реквізитів електронного документа в таких електронних документах як графічні зображення, плани, фотографії, відео- та звукозаписи. Адже, в разі їх відсутності, навіть з об'єктивних причин (технологічна неможливість їх розміщення у документів) протилежна сторона судового провадження може ставити питання про допустимість таких електронних доказів.

Видається за доцільне конкретизувати у процесуальному законодавстві поняття електронного документу із зазначенням особливих вимог або обмежень до таких їх видів як графічні зображення, плани, фотографії, відео- та звукозаписи.

Також вважаємо неоднозначним є питання використання електронних копій електронних доказів та вимоги їх засвідчення електронним цифровим підписом. На практиці видається неможливим розрізнення оригіналу та копії електронного документа, а тому знову ж таки залишається відкритим питання, як суд має розмежовувати

Концептуальні проблеми розвитку сучасної гуманітарної та прикладної науки

Матеріали ІІ Всеукраїнського науково-практичного симпозиуму (м.Івано-Франківськ, 20-21 квітня 2018 р.)

оригінал та копію електронного документа, що вважати копією та чи потрібно засвідчувати електронним цифровим підписом електронний документ наданий на портативному пристрої, з огляду на вимогу ст. 7 Закону України «Про електронні документи та електронний документообіг» [4], відповідно до якої у разі надсилання електронного документа кільком адресатам або його зберігання на кількох електронних носіях інформації кожний з електронних примірників вважається оригіналом електронного документа.

Звертаємо увагу, що відповідно до Правил арбітражного регламенту ЮНСІТРАЛ [5], документ визнається оригіналом, якщо є достатня впевненість у цілості інформації, з моменту, коли вона вперше створена в остаточній формі у вигляді електронного документа або у інший спосіб. Правила ЮНСІТРАЛ визнають оригіналом будь-який документ за умови збереження цілості інформації первинного електронного документа.

Враховуючи вищевикладений аналіз та обґрунтування, ми переконані в необхідності вітчизняного нормотворчого розвитку регулювання застосування електронних доказів у судочинстві, а також вважаємо за потрібне запропонувати виключення з процесуальних кодексів положення про електронні копії електронних доказів та їх засвідчення електронним цифровим підписом.

Список використаних джерел

1. Господарський процесуальний кодекс України: Закон України від 03.10.2017 № 2147-VIII [Електронний ресурс]. – Режим доступу: <http://zakon3.rada.gov.ua/laws/show/1798-12>
2. Цивільний процесуальний кодекс України: Закон України від 03.10.2017 № 2147-VIII [Електронний ресурс]. – Режим доступу: <http://zakon3.rada.gov.ua/laws/show/1618-15>
3. Кодекс адміністративного судочинства: : Закон України від 03.10.2017 № 2147-VIII [Електронний ресурс]. – Режим доступу: <http://zakon3.rada.gov.ua/laws/show/2747-15>
4. Закон України «Про електронні документи та електронний документообіг» від 22.05.2003 № 851-IV, редакція від 30.09.2015, підстава 675-19 [Електронний ресурс]. – Режим доступу: <http://zakon0.rada.gov.ua/laws/show/851-15>
5. Арбітражний регламент ЮНСІТРАЛ [Електронний ресурс]. – Режим доступу: http://zakon2.rada.gov.ua/laws/show/995_059

Шевчук Любомир Васильович,

аспірант кафедри теорії та історії держави і права

Університету Короля Данила (м. Івано-Франківськ, Україна)

ІСТОРИЧНИЙ ДОСВІД УКРАЇНСЬКОГО КОНСТИТУЦІОНАЛІЗМУ КРІЗ ПРИЗМУ ЕВОЛЮЦІЇ ПРАВОВОЇ ІДЕОЛОГІЇ

Дослідження історико-правової традиції формування національної державності, окрему увагу слід звернути на «Пакти і Конституції прав і вольностей Війська Запорозького», що були прийняті 1710 року з ініціативи гетьмана П. Орлика. Як слушно зауважив О. Скрипнюк «це перший документ на європейських просторах, що став відправною точкою для написання інших конституцій модерного часу» [3]. Для порівняння, Конституція США була прийнята у 1787 р., Конституція Польщі – 1791 р., Конституція Франції – 1791 р. [4, с. 18]. Історико-правову вагу Конституції П.Орлика підтверджують слова С.Кондратюка, що даний акт реалізував потребу правової фіксації трьох основних традицій – «народоправства», договірних відносин влади і народу, встановила тісніший зв'язок із ментальністю та традиціями європейських народів, європейськими й християнськими цінностями, постулатами [1, с. 23].

Покладений в основу Конституції П.Орлика принцип народовладдя є прикладом вагомого ідеологічного змісту, який мав вплив як на правосвідомість населення початку XVIII ст., так і бентежить свідомість сучасників.

«Пакти і Конституції прав і вольностей Війська Запорозького», за своїм ідеологічним змістом були прикладом договірного права, що виходив з концепції природнього права, яке в подальшому трансформувалося в ліберальний тип правової ідеології. Для початку XVIII ст. норми природнього права були новими але не властивими для тогочасних правовідносин. Їх ліберальний зміст і чітке регулювання основних функцій державної влади і її структуризація на три незалежні гілки, продемонстрував високий рівень правової культури Гетьманщини і відповідно нормотворення. На нашу думку, навіть якщо Конституція П.Орлика була наслідком правових поглядів І.Мазепи та інших гетьманів, стиль її правового оформлення був на високому рівні. Стиль оформлення цього конституційного акту нагадував річполитівську політичну культуру, на яку орієнтувався гетьман П. Орлик, на так звану – *rusta et constitutions* [5, с. 420].

Головним змістом Конституції П.Орлика була домовленість між гетьманом і його соратниками та шведським королем Карлом XII. Останній виступав у ролі гаранта та захисника незалежності

Концептуальні проблеми розвитку сучасної гуманітарної та прикладної науки

Матеріали II Всеукраїнського науково-практичного симпозиуму (м.Івано-Франківськ, 20-21 квітня 2018 р.)

Гетьманщини. Тобто за своїм ідеологічним наповненням Конституція була виконана у дусі природнього права та концепції суспільного договору. Власне, саме договір між гетьманом та козаками про створення держави, гарантом якої виступав окремих суб'єкт правовідносин, нагадувало концепцію Т.Гоббса про «суспільний договір». Підтвердженням цієї тези є те, що договір між гетьманом і козаками, який отримав правове закріплення був добровільним.

Іншим вагомим чинником, що свідчив на користь природньо-правової ідеології Конституції П.Орлика, є її глибокий моральний і духовний зміст. Текст Конституції починався словами: «В Ім'я Отця і Сина і Святого Духа, Бога, славленого в Тройці» [4, с. 93]. В.Ситник, називає таке формулювання традиційним для усіх українських державних актів того часу [2, с. 4].

Загалом підготовлена українською та латинськими мовами Конституція була досить об'ємним за змістом правовим актом, який чітко визначав та розмежовував діяльність органів державної влади. У преамбулі, яка і визначала ідеологічну суть документу чітко визначалися об'єктивні причини відродження суверенної української держави. Чітко визначається процес підготовки Б.Хмельницьким договору про військово-політичний союз з Москвою та основні причини і наслідки його недотримання з боку Романових. Тобто дається аргументоване пояснення розриву союзу з Москвою та переходу під протекцію Швеції. Останнє відображалось в положеннях ст. 2 Конституції.

У 16 статтях, з яких складається Конституція П.Орлика чітко визначаються основні механізми організації і функціонування державної влади на основі чітких моральних і християнських засад. Показово, що у ст. 1. чітко визначається, що державною релігією було православ'я східного обряду та підпорядкування константинопольському патріарху. Позиція стосовно державної церкви у Конституції пояснювалася тим, що у соборній державі може існувати тільки одна церква. З огляду на сьогоднішнє таке формулювання не відповідає принципам демократії, але оправдовує ідеологічний підхід до реалізації ідеї соборності. Більше того, державна церква та її правова підтримка були для українських земель певною історичною традицією.

Що стосується договірного змісту та розподілу повноважень органів влади, Конституція передбачала зобов'язання гетьмана стосовно обмеження гетьманського самодержавства, збільшення і розгортання козачого демократизму в керівництві, зменшення соціального гноблення міщан і селян, захисту привілеїв козацького стану та ін. [4, с. 19]. Одночасно, у ст. 6 чітко визначалися механізми противаги влади гетьмана Генеральній раді старшин та Генерального військового суду.

Останній визнавався незалежним у питаннях реалізації каральної політики.

Що стосується законодавчої гілки влади та складу парламенту (Генеральної ради старшин), то до неї входили полковники зі своєю старшиною, сотники, «генеральні радники від всіх полків» і «посли від Низового Війська Запорозького для слухання і обговорення справ, щоб взяти активну участь» [4, с. 100-101]. Рада збиралася тричі на рік, на великі християнські свята: «Різдво Христове, Свято Великодня та Покрови, а також за рішенням Гетьмана» [4, с. 101]. Показово було і те, що гетьман не міг самовільно приймати важливі державні рішення, не узгодивши їх попередньо з Генеральною радою старшин.

Таким чином, ідеологічна основа «Пактів і Конституції прав і вольностей Війська Запорозького» забезпечувалася ідеями природного права, які орієнтувалися на дотримання соціальних і правових свобод. Конституція П.Орлика, може стати вагомим прикладом при формуванні чіткої правової ідеології сучасної української держави, оскільки ґрунтувалася на широких демократичних принципах народоправця, а також морально-правових засадах.

Список використаних джерел

1. Кондратюк С.В. Конституція Пилипа Орлика: її зміст та значення для утвердження демократичних засад у сучасному державотворенні України / С.В. Кондратюк // Науковий вісник Львівського державного ун-ту внутрішніх справ. Сер. Юридична. – 2009. – № 4. – С. 22–33.
2. Ситник В.О. Державно-правові погляди Пилипа Орлика і розвиток української національної ідеї / В.О. Ситник // Наукові записки. – К.: КМ Академія, 2003. – Т. 21. – С. 4-8.
3. Скрипнюк О. Конституція Пилипа Орлика 1710 року: основні правові і політичні ідеї та її історичне значення / О. Скрипнюк [Електронний ресурс]. – Режим доступу: <http://www.pravnuk.info/urukrain/1198-konstituciya-pilipa-orlika-1710-roku-osnovni-pravovi-i-politichni-ide-ta--istorichne-znachennya.html>.
4. Фігурний Ю. С. Український гетьман Пилип Орлик: Монографія / Ю.С. Фігурний. – К., НДІУ. – 2008. – 124 с.
5. Яковенко Н. Нарис історії середньовічної та ранньомодерної України / Н. Яковенко . – 2-ге вид., перероб. та розшир. – Київ : Критика, 2005 . – 584 с.

**КОНЦЕПТУАЛЬНІ ПРОБЛЕМИ РОЗВИТКУ СУЧАСНОЇ
ГУМАНІТАРНОЇ І ПРИКЛАДНОЇ НАУКИ У ДОСЛІДЖЕННЯХ
МОЛОДИХ НАУКОВЦІВ**

Азіс Н.Ю.,

студентка гр. МЕФс – 2013

Університету Короля Данила

Науковий керівник: д.е.н., доц. Мазур І. М.

(м. Івано-Франківськ, Україна)

**ОСОБЛИВОСТІ ОЦІНЮВАННЯ РИЗИКІВ ІННОВАЦІЙНИХ
ПРОЕКТІВ**

Зважаючи, що інноваційна діяльність суб'єктів господарювання і в часи економічного піднесення є досить ризикованою, бо тільки в 5-10% випадків є успішною, то в умовах економічної проблема прогнозування ризиків та попередження їх виникнення набуває особливої актуальності.

Різні спекти управління ризиками досліджувалися у працях вітчизняних і зарубіжних вчених, серед яких представники класичної теорії Дж.С.Міллем та Н.У. Сеніором; неокласики А.Маршалл та А.Пігу; Ф. Найт, Г.Гамільтон, що обґрунтували “коло ризик-менеджменту”, яке відображає взаємодію всіх елементів процесу управління ризиками. Суттєвий внесок у розвиток теорії ризику зроблено рядом вітчизняних науковців В.В. Вітлінським, М.П. Денисенком, І.Ю. Івченком, С.М.Ілляшенко, Н.І. Машиною, В.В. Черкасовою.

Оцінювання ризиків інноваційних проектів залежить від невизначеності результатів функціонування та існування ризиків, характерних для конкретного інноваційного проекту. В сукупності усі ризики обумовлюють появу синергічних ефектів, які спроможні створювати як можливості, так і загрози функціонуванню підприємства при від'ємному значенні приведенного чистого доходу від інновацій.

Згідно [1] розроблено й запропоновано наведену на рис.1 структуру алгоритму оцінювання ризиків інноваційних проектів.

Основною перевагою кількісного аналізу ризиків над якісним є його об'єктивність, оскільки він базується на статистичних даних. За умови кількісній оцінці рівня ризику інноваційного проекту ми визначаємо абсолютний або відносний розмір фінансових втрат підприємства у випадку виникнення несприятливої ситуації, а також ймовірність настання ризикових подій.

Концептуальні проблеми розвитку сучасної гуманітарної та прикладної науки

Матеріали II Всеукраїнського науково-практичного симпозиуму (м.Івано-Франківськ, 20-21 квітня 2018 р.)



Рис. 1. Структуризацію алгоритму оцінювання ризиків інноваційних проектів

Оцінка ризику інноваційної діяльності може проводитися за різними підходами в залежності від доступних вихідних даних та умов реалізації

Концептуальні проблеми розвитку сучасної гуманітарної та прикладної науки

Матеріали II Всеукраїнського науково-практичного симпозиуму (м.Івано-Франківськ, 20-21 квітня 2018 р.)

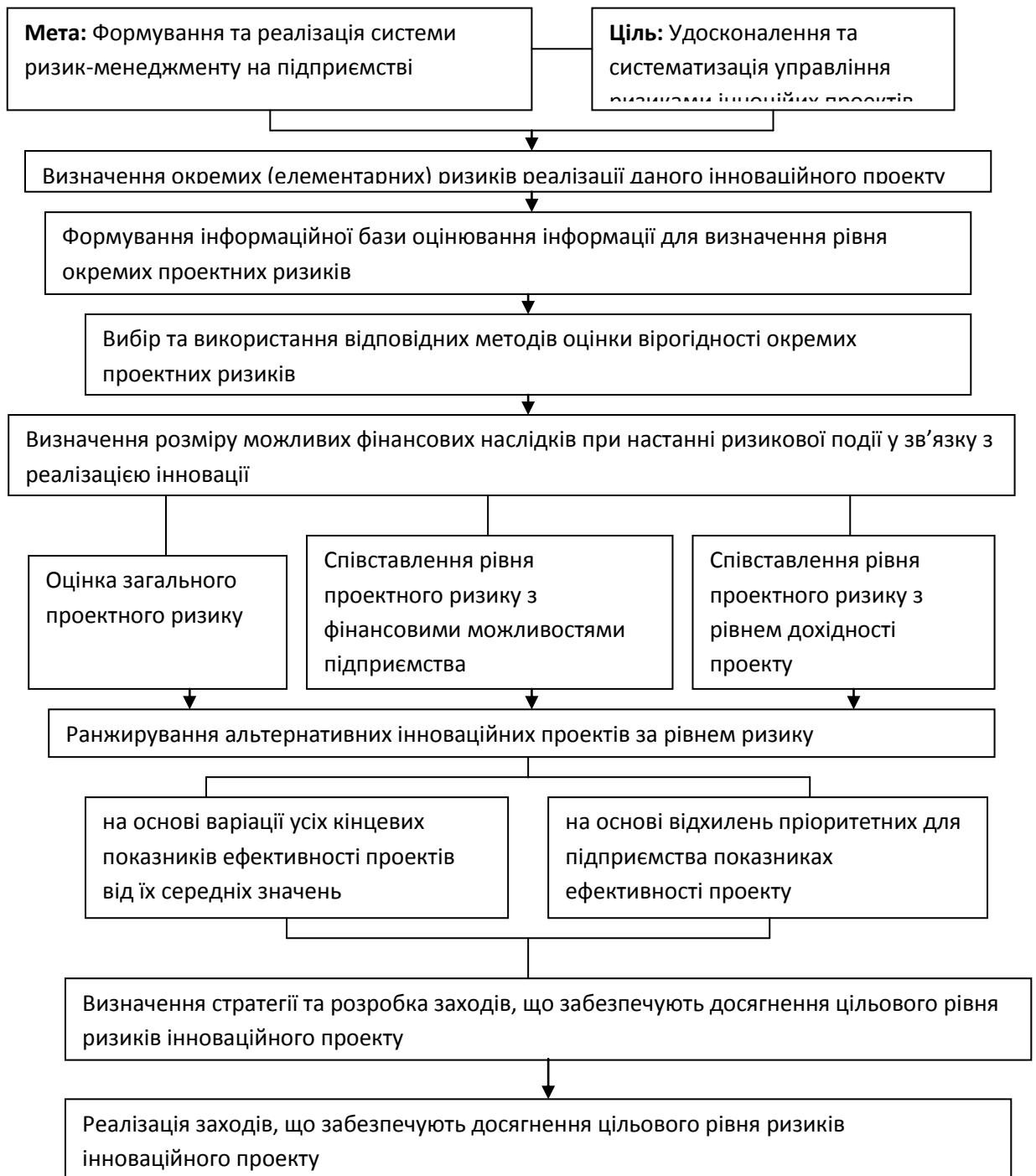
проекту, зокрема: методом імітаційного моделювання, статистичним, експертним, аналізом доцільності витрат, методом аналогій.

При ідентифікації ризиків необхідно виділяти ризики за масштабністю: чи це ризик, властивий конкретному інноваційному проекту, чи це ризик, що притаманний самому підприємству (наприклад, ризик недостатньої фінансової стійкості), чи це ризик, без якого неможлива діяльність галузі та ринку в цілому.

Список використаних джерел

1. Бондар К. Оцінка ризиків реалізації інноваційного проекту [ел. ресурс]. – Режим доступу: http://www.rusnauka.com/20_PRNiT_2007/Economics/23668.doc.htm
2. Ілляшенко С. М. Економічний ризик: Навч. посібник. – 2-ге вид., доп., перероб. – К: Центр навчальної літератури, 2004. – с. 10 – 86.
3. Агафонова И.П. Характеристика и классификация рисков инновационного проекта // Менеджмент в России и за рубежом. – 2002. – №6. – с. 41 – 48.
4. Ильяшенко С.Н. Инновационные риски и их классификация // Актуальні проблеми економіки. – 2005. – №4. – с. 93 – 103.

Анищук Віталій,

студент Дс - 2016,

факультету архітектури та будівництва,

Університету Короля Данила

Науковий керівник: ст.викл. Янощак-Пибила О.Я.

(м. Івано-Франківськ, Україна)

ПОЛІГОНАЛЬНИЙ СТИЛЬ ДИЗАЙНУ

Полігональний стиль походить з англійської мови оригінал звучить як Low-poly (від англ. Low - низько і poly - полігон) - тривимірна модель з малою кількістю полігонів.

Полігональний стиль займає топові позиції як в поліграфічному так і в цифровому дизайні. Популярність багато в чому обумовлена тенденціями до спрощення і віртуалізації реалістично об'єктів.

Звична картина з безліччю дрібних деталей об'єктів перетворюється на щось неординарне але просте і інтуїтивно зрозуміле. Сьогодні Полігональний дизайн часто виглядає як стилізація для логотипів, фону і ілюстрацій, які зазвичай служать в якості прикрас. Перетворює звичну картину, в екстраординарне, з купою гострих кутів і плоских фігур, які

Концептуальні проблеми розвитку сучасної гуманітарної та прикладної науки

Матеріали II Всеукраїнського науково-практичного симпозиуму (м.Івано-Франківськ, 20-21 квітня 2018 р.)

утворюють опуклі області. Останній виходить шляхом чіткого контрасту між сусідніми областями, які зазвичай відрізняються один від одного тільки в відтінках одного кольору.

Техніка створення такого ефекту передбачається послідовно заповнюючи весь простір гладкими фігурами, трикутниками і прямокутниками, крок за кроком створюючи області різної висоти, так як деякі елементи повинні бути увігнутими, плоскими а інші опуклими. Що стосується дизайну сайтів, Poly прекрасно працює на основі різних текстур, особливо ті, які включають папір, картон і затушований фон. У цих випадках зазвичай доповнює дизайн, додаючи в результаті невеличке відчуття розмірності.

Полігональний стиль застосовують в багатьох напрямках таких як :

1. цифровий дизайн. Створення сайтів розробка програмного забезпечення мобільних додатків ігор, анімації рекламних роликів - все це широкий плацдарм для використання полігонального стилю. Головна перевага застосування полігонів полягає в добавлені глибини і динаміки за допомогою статичних і плоских зображень;

2. цифрове мистецтво, полі-арти зараз на піку популярності художники всього світу спішно освоюють полігональну техніку, щоб залучити нових поціновувачів творчості і клієнтів, зображення предметів і геометричні портрети часто використовують і в рекламі;

3. поліграфія, журналу Esquire використовував полігональні малюнки в оформленні своїх статей. Зараз же lowpoly красується на більшості рекламних постарів, листівок, плакатів і навіть щитах. І що найцікавіше, масове використання не зробило цей стиль хоч як-небудь несвіжим;

4. типографія полігонального стилю в розробці шрифтів робить їх надто складними і навіть нескладними. В цьому і принадність. Такі шрифти прекрасно виглядають на простих однотонних фонах передають динаміку і створюють незвичайність дизайну, не перевантажуючи сприйняття;

5. дизайн меблів виконані в даному стилі, виглядає унікально, ніби з'явилася з комп'ютерної гри. Ми спокійно сприймає полігони ігри на екрані, але коли такі речі виявляються в навколишнього оточення, створюється відчуття віртуальної реальності. Мабуть пояснюючи популярність меблів;

6. полігональні фотографії. Окремі частини фотографії поміщають в полігони і стилістично видозмінюють виглядає дуже незвично. Такі зображення можна використовувати в якості фону для сайтів з незаїждженими рішенням.



Приклади полігональної фотографії

Made by Vadim — був одним з перших веб-сайтів, в якому було реалізовано дана техніка. Якщо ви уважно подивитесь, ви помітите, що не тільки зображення художника, створені за допомогою світлих і темних плавних форми, а й фон, зроблений так само в цьому стилі.

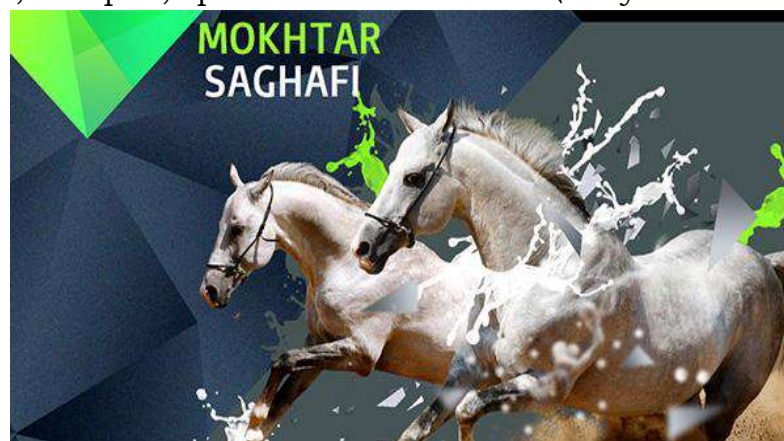

Mokhtar SAGHAFI — порушує форми традиційного застосування декорації фона, створюючи досить різкі структурні форми ілюстрації.

Коріння полігонального стилю, веб-дизайну слід шукати в кубізмі. Для кубізму в живописі характерними елементами були геометричні форми та прості стереометричні текстурі, відголоски яких можна довідатися в полігонах і ломаних лініях полігональної графіки.

У 80-90 роках полігональний дизайн вже був на хвилі популярності: він широко використовувався при створенні відео ігор. Геометрична структура дозволила робити елементи об'ємними при низькій роздільній здатності, зберігаючи високу швидкість візуалізації. Полігональне зображення було основою таких ігор, як DarkSide, Driller та безлічі інших. Тоді це була в більшій мірі необхідність ніж творче рішення Зараз це данина моді і нового гілці розвитку дизайну.

Особливості полігонального стилю: полігональний стиль спрощує та віртуалізує реалістичні об'єкти, ґрунтуючись на геометричних елементах.

Концептуальні проблеми розвитку сучасної гуманітарної та прикладної науки

Матеріали II Всеукраїнського науково-практичного симпозиуму (м.Івано-Франківськ, 20-21 квітня 2018 р.)

Об'ємність полігонального малюнка досягається за допомогою контрастної техніки, рівної структуризації.

Полігональний дизайн веб-сайтів має такі переваги: смислова наповненість, лаконічність. При відсутності деталізації легко засвоюється авторська задумка.

Універсальність. Полігональний ефект добре підходить для створення логотипів, фірмових стилів, мобільних додатків і т.д.

Оригінальність. У кінцевому результаті виходить унікальний і стильний дизайн, який помітно відрізняється від інших.

Тож, висновок у розглянутому мистецькому напрямку без сумніву Polygonal Art є одним з найцікавіших, сучасних і амбітних напрямків. Незважаючи на те, що може бути дійсно трудомістким, врешті-решт він здатний приносити чудові результати. Головна перевага використання безсумнівно – можливість додавання на сайт глибину і приносячи динаміку в дизайн, за допомогою статичних зображень.

Автор до уваги брав у дослідженні провідних дизайнерських шкіл, опираючись на Інтернет матеріали.

Список використаних джерел

1. Дещо про полігональний дизайн. <https://nakitel.com/blog/deshcho-pro-pol-gonalniy-dizayn>
2. Полигональный стиль в веб-дизайне. Особенности стиля ... <https://www.site2b.com.ua>
3. Полігональних матеріал дизайн — Стоковий вектор cluckva ... <https://ua.depositphotos.com>
4. Полігональних геометричних дизайн — Стокове фото ... <https://ua.depositphotos.com>

Бублич Ірина,

студентка Університету Короля Данила

Науковий керівник: к. ю. н. Гаврецька М. Й.

(м. Івано-Франківськ, Україна)

ОСНОВНІ ТИПИ (СІМ'Ї) ПРАВОВИХ СИСТЕМ СВІТУ

Правова система – це складне сумарне багатопланове поняття, через яке прямо відображається зв'язок права з усією структурою суспільства та держави. Сучасні правові системи можна класифікувати за територією дії на національні, регіонально-континентальні (міждержавні) та міжнародні [3, с. 324].

Концептуальні проблеми розвитку сучасної гуманітарної та прикладної науки

Матеріали II Всеукраїнського науково-практичного симпозиуму (м.Івано-Франківськ, 20-21 квітня 2018 р.)

Сукупність національних правових систем, що мають загальні закономірності розвитку і подібні ознаки, які склалися на основі аналогічних спеціальних і загальних правових засобів, котрі постійно діють унаслідок відтворення і використання людьми та їх організаціями (у тому числі державою) [3, с. 330], створюють відповідний тип (сім'ю) правових систем.

В сучасних умовах існують кілька типів (сімей) правових систем, кожен з яких має свої особливості та закономірності, зокрема: романо-германська, англо-американська, змішана, релігійна та традиційна.

Так, романо-германський тип (сім'я) правової системи становить собою сукупність національних правових систем, які мають загальні закономірності розвитку і подібні ознаки, що склалися на основі давньоримського цивільного права [3, с. 330].

Формування спочатку ідеї, а потім самої романо-германської правової системи права можна поділити на певні історичні етапи: 1) період простого права; 2) період формування загального права університетів; 3) період законодавчого права [2, с. 48].

На першому етапі зосереджений характер звичаєвого права. Спочатку варвари і римляни жили кожен за своїми законами, але після прийняття християнства спосіб життя населення почав поступово змінюватись. На зміну примітивному приватному праву прийшли звичаї, притаманні певним територіям. Але ці «закони» регулювали дуже незначну частину суспільних відносин.

Як зазначає Г. Дж. Берман, в Європі аж до другої половини XI ст. переважали племінні й місцеві риси звичаєвого права з деякими феодалними елементами. Родові зв'язки були першочерговою гарантією правового статусу людини. Зібрання законів, які періодично видавали королі й у яких викладалися звичаї, не були законодавством у сучасному розумінні слова. Таким чином, звичаєве право до рецепції римського права вважалось панівним на європейській території [1, с. 2].

Наступним етапом став період формування загального права університетів. Перший і найбільш відомий – це Болонський університет в Італії. Рене Давид зауважив, що в цей період суспільство знову почало розуміти необхідність звернення до права, оскільки лише право може забезпечити порядок і безпеку. Коли стали популярними ідеї розуму, справедливості і гуманізму, відчувалася гостра потреба в стійкому порядку, захисті інтересів приватних осіб від держави. Університетська наука розглядала право в зв'язку з філософією, теологією, релігією. Вона вказувала суддям, як вирішувати справи на основі справедливості. У романо-германській правовій сім'ї суддя був не зв'язаний раніше прийнятими рішеннями інших судів, за винятком судової практики Верховного або Конституційного Судів. Судова практика, полягає в тому,

Концептуальні проблеми розвитку сучасної гуманітарної та прикладної науки

Матеріали II Всеукраїнського науково-практичного симпозиуму (м.Івано-Франківськ, 20-21 квітня 2018 р.)

що при розгляді нової справи вона може бути відкинута, тобто буде здійснений «поворот практики» [5].

Третій період розвитку системи романо-германського права триває і нині. Він асоціюється з посиленням розвитку законодавства в європейських країнах і кодифікацією. Відбуваються суттєві зміни в системі права. Так, у сфері приватного права романізоване традиційне право об'єднується з новітніми ідеями доктрини природного права. Найчіткіше ці зміни проявилися в сімейному праві (наприклад, суттєво змінився правовий статус жінки) та в праві власності (особливо це стосується земельної власності). Цивільне право пристосовується до умов вільного ринку.

В свою чергу, англо-американський тип (сім'я) правових систем являє собою сукупність національних правових систем, які мають загальні закономірності розвитку і подібні ознаки, що склалися на основі судового прецеденту, що домінує серед інших юридичних джерел права [4, с. 550]

В основі цієї правової сім'ї лежить Англійське право, яке практично застосовується тільки в Англії і Уельсі. Його не можна назвати ні правом Об'єднаного Королівства, ні правом Великобританії, тому що ні Північна Ірландія, ні Шотландія, ні острови Ла-Манш і Мен не підкоряються англійському праву.

Англо-американський тип став творінням двох юридичних еліт – римської і європейської. На відміну від нього загальне право середньовічної Англії створювалося королівськими суддями. Суд справедливості виник як правомочність монарха здійснювати через лорда-канцлера право пом'якшення суворих судових рішень, посилаючись на загальні принципи права, поняття добра і гуманізму, а не на конкретні прецеденти.

Суд лорда-канцлера заповнював прогалини загального права. Наприклад, канцлер надавав силу зобов'язанню особи управляти майном на користь третьої особи і передавати їй одержані прибутки. При цьому не порушувалася норма загального права, відповідно до якої особа, що одержала майно в результаті передачі (довіри) його іншою особою для управління в інтересах третьої особи, стає єдиним власником цього майна (так звана довірча власність). Лорд-канцлер втручався в розгляд справи «в ім'я справедливості». Він брався за справу лише тоді, коли міг застосувати санкції до відповідача, який порушив його розпорядження. Згодом лорд-канцлер позбавився можливості на власний розсуд вирішувати справи. Його суд перейшов до вирішення спору на підставі прецеденту.

Основним джерелом англійського права є судовий прецедент. До високих судів відносилися Вестмінстерські суди. Крім високих судів у

Концептуальні проблеми розвитку сучасної гуманітарної та прикладної науки

Матеріали II Всеукраїнського науково-практичного симпозиуму (м.Івано-Франківськ, 20-21 квітня 2018 р.)

Англії діють нижче-стоячі суди графств. Незначні справи розглядають магістрати на які покладено повноваження мирових суддів. В Англії існує також широка система квазі-судів, які розглядають адміністративні справи і без попереднього розгляду яких справи не приймає Верховний суд. Правова система США зазнала значного впливу від англійського права, проте в силу історичних подій, правова система США є особливою, з наведеними вище ознаками [4, с. 550].

Щодо змішаного типу правових систем, то він об'єднує в собі національні системи, які мають загальні закономірності розвитку і подібні ознаки, що склалися на основі місцевих джерел права та широкого запозичення елементів.

У змішаному типі правової системи домінує нормативно-правовий акт як юридичний джерело права. Судова практика займає істотне місце в системі джерел права. Точніше цей тип правової системи можна назвати гібридним типом. Категорія «змішані правові системи» охоплює поняття правового плюралізму, тобто це та система, в якій співіснують дві чи більше правові традиції або їх частини, які працюють одночасно в одній правовій системі. Держави, які можна зарахувати до змішаних правових систем, якщо їх розглядати в такому аспекті, за чисельністю жителів посідають головне місце у світі (Китай, Індія, більшість країн Південно-східної Азії є державами змішаної правової системи). У багатьох азіатських країнах похідна юридична система була додана до релігійних законів індуїзму, буддизму, конфуціанства та ісламу, які співіснували до колонізації. Всі країни, які до 90-х рр. ХХ ст. належали до соціалістичної правової сім'ї, можна також зарахувати до держав зі змішаної правової сім'ї (серед яких і Україна).

До релігійного типу (сім'ї) правових систем відносяться національні системи, які мають загальні закономірності розвитку і подібні ознаки, що склалися на основі релігійного тексту.

Релігійні системи існують в багатьох країнах світу. Р. Давід пише про ці системи наступне: «можна навіть засумніватися тому, що вони являються правом. В більшості з них, якщо не у всіх, акцент робиться на обов'язки, які покладаються на праведну людину, а поняття суб'єктивного права відсутнє. Термін «право» використовується в цих системах тільки за відсутністю кращого терміну» [6, с. 10].

Вважається, що принципи, якими керується такий тип системи буває двох видів: до першої групи відносяться країни мусульманського, індуського, і іудейського права, до другої – країни Далекого Сходу. Найпоширенішим видом, такої правової сім'ї є мусульманський тип, який поширюється тільки на мусульман. Його характерною рисою є те, що воно представляє собою одну із багатьох сторін релігії ісламу, яка встановлює визначені правила і об'єкт вірування, а також вказує

Концептуальні проблеми розвитку сучасної гуманітарної та прикладної науки

Матеріали II Всеукраїнського науково-практичного симпозиуму (м.Івано-Франківськ, 20-21 квітня 2018 р.)

віруючим на те, що можна робити, а що не можна. В країнах з мусульманським правом конституція не вважається основним законом, цю роль грають Коран, Сунна, Іджма і Кияс. Мусульманські юристи і богослови вважають, що врегулюванню нормам Корану і Шаріату підлягають як релігійна, так і етична сторони суспільного життя, взаємовідносини громадян як між собою, так і з державою. Вони стверджують, що ці норми, освячені волею Алаха. Слід зазначити, що норми мусульманського права мають відносну незалежність по відношенню до постулатів ісламу. Тобто, можна сказати про своєрідні відмінності і єдності правових норм в мусульманській правовій системі. В цілому, це право не зливається з релігією і не виступає частиною ісламу, як релігійної системи, хоч багато його норм і співпадають з релігійними правилами поведінки [6, с. 6].

Традиційний тип (сім'я) правових систем об'єднує в собі національні правові системи, які сформувалися на основі традицій як основних джерел права, серед яких домінуючими є моральні норми та норми-звичаї. Традиції і звичаї застосовуються в громаді завдяки тривалому збереженню общинного устрою. Правові рішення приймаються за абсолютної або відносної більшості. Традиційно, право реалізується без звернення до судових органів держави у разі його порушення, в конфліктних ситуаціях повністю ігнорується державна допомога.

Список використаних джерел

1. Бехруз Х. Н. Порівняльне правознавство: підручник / Х.Н. Бехруз. – Одеса: Фенікс, 2009. – 464 с.
2. Колодяжна В. В. Історія формування та сучасний стан романо-германської правової системи / Науковий вісник Львівського державного університету внутрішніх справ. – №1. – 2013 – 53 с.
3. Скакун О. Ф. Теорія права і держави: Підручник. – 3-тє видання. К.: Алерта; ЦУЛ, 2011. – 523 с.
4. Скакун О. Ф. Теорія права і держави: Підручник – Харків : Консум ; Ун.т. внутр. справ, 2000. – 702 с.
5. Порівняльне правознавство (В. Д. Ткаченко, С. П. Погребняк, Д. В. Лук'янов). – [Електронний ресурс]. – Режим доступу: <http://textbooks.net.ua/content/view/4263/35/>
6. Основні правові системи сучасності / ВР.СО.УА./ – 10 с.

Вакун Інна,
студентка Коледжу
ПВНЗ Університету Короля Данила
Науковий керівник: викл. Гусар К.Д.
(місто Івано-Франківськ, Україна)

ПРОБЛЕМИ УТИЛІЗАЦІЇ ТА ВИКОРИСТАННЯ ВІДХОДІВ В БУДІВЕЛЬНІЙ ГАЛУЗІ

В Україні нараховується 6,5 тисячі законних і близько 35 тисяч незаконних сміттєзвалищ, загальною площею 42,26 км², що становить 7% території. І з кожним роком ситуація лише погіршується. За підрахунками екологів [1]: у середньому мешканець великого міста, щодня викидає 1-2 кг сміття; щорічно жителі України виробляють 11 млн кубометрів побутових відходів [2]. Таким чином Україна накопичила 54 млн кубометрів відходів; щороку сміттєві полігони поповнюються приблизно на 15-17 мільйонів тон. На сьогодні у країні є 4 сміттєспалювальних заводи: у Києві, Дніпропетровську, Харкові та окупованому Севастополі. Але працює лише київський завод "Енергія". Сміття накопичується дуже швидко, а розпадається сотні років. І навіть якщо розпочати його сортувати та переробляти, величезні території родючих земель відновляться не швидше, ніж через 300 років [1].

У розвинутих країнах ЄС, перероблені відходи давно стали повноцінним продуктом міжнародної торгівлі.

З вторинної сировини отримують теплову та електроенергію. З непридатної деревини, соломи виготовляють альтернативне органічне паливо – пелети, якими опалюють будинки. Перероблену сировину зі скла використовують на спеціалізованих виробництвах цегли, плитки, водних фільтрів, кераміки та іншого.

У Швеції переробляють 99% усіх відходів країни. За допомогою вторинної сировини опалюють будинки, забезпечують їх електроенергією [1].

Дві міські адміністрації Великобританії взяли на озброєння технологію переробки пластмаси інженера Тобі Маккартні і роблять з допомогою її дороги [3].

Муніципалітет Дубая запускає найбільший у світі сміттєпереробний завод, який зможе забезпечити електроенергією 120 тис. будинків. Завод зможе переробляти 1,82 тонн відходів щорічно. Цього вистачить, щоб забезпечити електрикою 2 тис. хмарочосів [4]. Процес полягає у спалюванні змішаних твердих відходів у сміттєспалювальній установці. Система передбачає передачу відходів краном з ями в рухомі сміттєспалювальні грати, де відбувається згоряння. Гази згоряння

Концептуальні проблеми розвитку сучасної гуманітарної та прикладної науки

Матеріали II Всеукраїнського науково-практичного симпозиуму (м.Івано-Франківськ, 20-21 квітня 2018 р.)

протікають через котел із рекуперацією тепла, де вода нагрівається для отримання пари. Пари використовують для живлення турбіни та відповідного генератора, виробляючи електроенергію, яку експортують до мережі електричної енергії. Системи згоряння твердих побутових відходів мають кілька пристроїв контролю забруднення повітря для контролю викидів оксидів сірки, оксидів азоту, твердих частинок та інших забруднюючих речовин. Після спалювання, обсяг відходів, як правило, зменшується на 75% і більше. Стічні води фільтрують за допомогою власної системи очищення [5].

Британська компанія Affresol запропонувала свій, досить цікавий спосіб переробки використаного пластика для нового застосування – спроектувавши на його основі дивовижні модульні будинки. Компанія розробила матеріал «Thermo Poly Rock», який виготовляється з переробленого пластику, змішується зі смолою і розливається у форми подібно бетону. Цей матеріал має відмінні водонепроникні і вогнезахисні властивості, а також має високу стійкість проти гниття що, безсумнівно, добре для будівництва будинків, а також повністю підлягає переробці, що добре для навколишнього середовища.

За твердженням компанії, кожен будинок, виготовлений з цього матеріалу, скорочує до 18 тонн відходів на звалищах і зберігає життя п'яти і більше дерев. Перший такий будинок побудований в Суонсі (Уельс) і Affresol планує зведення 3000 будинків щорічно протягом трьох років. Іншою перевагою будівництва будинків з TPR є економія трудовитрат на 12%, у порівнянні з будівництвом стандартних модульних будинків. Термін зведення будинку з TPR становить не більше чотирьох днів. Життєвий цикл такого будинку становить до 80 років [6].

В місті Трір (Німеччина), діє завод переробки сміття. Розмір інвестицій при будівництві склав 20 млн. євро. Зараз промислова потужність заводу – це переробка 180 тисяч тон сміття на рік. При цьому, до дрібниць продумане екологічне питання. Головним завданням було – зберегти та не нашкодити атмосфері. Завдяки новітній технології на заводі не відчувається жодного запаху. Сміття сортують, висушують, частину відправляють на переробку, а решту на промислову електростанцію, де воно використовується в якості альтернативи рейнському бурому вугіллю.

Матеріал, з якого вже можна отримати пластик, має вигляд гранул. З якого роблять біобруківку, що при високій температурі не виділяє шкідливих речовин, як асфальт. Спектр виробів з переробленого пластику надзвичайно широкий: від труб та поливальних шлангів до предметів одягу, в яких не руйнується структура після прання. Не так давно, у Шотландії звели перший в Європі 30-метровий пішохідний міст, який виготовили з 50 тон пластикових відходів.

Концептуальні проблеми розвитку сучасної гуманітарної та прикладної науки

Матеріали II Всеукраїнського науково-практичного симпозиуму (м.Івано-Франківськ, 20-21 квітня 2018 р.)

Очищується і вода, яку відокремлюють зі сміття. Спочатку проводиться біологічне очищення за допомогою мікроорганізмів та спеціального обладнання. В результаті, з амонію отримують нітрат. На другому етапі очищення за допомогою вуглецю, водню і мікроорганізмів, отримують елементарний азот, який виводиться наверх. Далі, коли тверді речовини осіли, фільтраційна вода під тиском проходить через мембрану – виходить технологічна вода. Далі ця вода проходить очищення, через устаткування з активованим вугіллям. Подрібнене сміття з часом перетворюється на компост – високоякісне добриво для землі [7].

Житель Алжиру, Татех Лехбیب Брейку будує своє житло з пластикових пляшок. Технологія будівництва його будинків проста: в пластикові пляшки засипається пісок, а потім вони скріплюються між собою бетонним розчином. Товсті стіни і кругла форма допомагає будинкам з пляшок витримувати піщані бурі набагато краще, ніж будівлі з саману, до того ж вони водонепроникні [8].

З кожним днем технологічний розвиток колосально набуває неземних висот. Ми чуємо і відчуваємо як цивілізація нас вбиває. Натомість, природа дарує нам відпочинок, позитивні враження, здоров'я, але ми нехтуємо, не дбаємо про неї, наражаючи себе на екологічну катастрофу. Отож необхідно приймати рішення, щодо улагодження взаємозв'язку навколишнього середовища з людиною.

Список використаних джерел

1. Переробка сміття в Україні та ЄС: як екологічну катастрофу перевести у прибутковий бізнес [Електронний ресурс] Режим доступу – https://24tv.ua/pererobka_smittya_v_ukrayini_ta_yes_yak_ekologichnu_katastrofu_perevesti_u_pributkoviy_biznes_n698225
2. Проблеми утилізації відходів [Електронний ресурс] Режим доступу – <https://sites.google.com/site/smittausvititaukraieni/home>
3. У Великобританії інженер запропонував будувати дороги з переробленого сміття [Електронний ресурс] Режим доступу – <https://ukranews.com/ua/news/494634-u-velykobrytanii-inzhener-zaproponuvav-buduvaty-dorogy-z-pereroblenogo-smittya>
4. У Дубаї будинки забезпечать електроенергією за допомогою сміття [Електронний ресурс] Режим доступу – <https://fakty.ictv.ua/ua/svit/20180201-u-dubayi-budynky-zabezpechat-elektroenergiyeyu-za-dopomogoyu-smittya/>
5. WASTE TO ENERGY PROJECTS [Електронний ресурс] Режим доступу – <http://www.sindicatum.com/sindicatum-renewable-energy/waste-to-energy-projects/>

6. Будинки з переробленого пластику [Електронний ресурс] Режим доступу – <http://vakyła.com.ua/budinki-z-pereroblenogo-plastiku/>

7. Сортуння і переробка сміття в Німеччині на прикладі міста Трір [Електронний ресурс] Режим доступу – <http://urbanua.org/media/video-ta-filmu/263>

8. В Алжирі хлопець будує будинки з пластикових пляшок [Електронний ресурс] Режим доступу – <https://ukr.media/world/305344/>.

Вовк Оксана,

студентка гр. Ас-2015

Університету Короля Данила

Науковий керівник: к.х.н. Шевчук М.О.

(м. Івано-Франківськ, Україна)

БУДИНКИ МАЙБУТНЬОГО, ЕНЕРГОЕФЕКТИВНЕ ЖИТЛО

Зростання цін на газ та електроенергію змушує українців придивлятися до так званого "зеленого" житла. Цегла, метал, бетон — стандартні матеріали, які використовуються у будівництві. Якщо ж пересічному українцю запропонувати помешкання із соломи або автономний будинок із сонячною електростанцією на даху, то така ідея не сприйметься. Такі технології вважаються ненадійними або надто дорогими. Тим не менше, на українському ринку працюють будівельні компанії, які керуються стандартами енергоефективного будівництва. Ми вирішили дослідити новітні технології у галузі – будівництво. Переконались у перевагах енергоефективних будинків. Однією із таких технологій є солом'яний будинок від Life House Building.

Компанія Life House Building народилася як ініціатива еко-активістів з Дніпра. Починали з ідеєю змінити ставлення загалом до екологічного будівництва, довести, що це можна робити якісно, швидко і за помірну ціну.

На основі доступних технічних рішень вони розробили технологію виготовлення стінових панелей з доступного органічного матеріалу — соломи.

"Спочатку готується дерев'яний каркас, а потім гідравлічним пресом у нього пресується солома. Після цього вона обстригається, і виходить рівна панель", — пояснює технологію співзасновник компанії Максим Адріанов. Завдяки простоті процесу розробники скоротили час зведення будівлі до двох місяців. До того ж солом'яні панелі мають хороші теплові характеристики. "Ми вдвічі перевищуємо державні вимоги до

Концептуальні проблеми розвитку сучасної гуманітарної та прикладної науки

Матеріали II Всеукраїнського науково-практичного симпозиуму (м.Івано-Франківськ, 20-21 квітня 2018 р.)

енергозбереження", — каже Адріанов. У 2017 році компанія отримала державну сертифікацію своїх конструкцій і тепер дає гарантію на весь термін їх експлуатації. Life House Building втілила понад тридцять проектів. Найбільше розробники пишуться одним із своїх львівських проектів. Там був збудований в експлуатацію будинок, який виробляє більше енергії, ніж використовує.

"На будинку встановлена десятикіловатна система сонячних панелей. За рік він виробляє більше, ніж використовує. Надлишок енергії влітку власник продає за "зеленим" тарифом. Якщо поррахувати, скільки енергії будинок виробляє влітку, то за зароблені кошти можна опалювати дім узимку", — розповідає Адріанов.

У Європі технологія будівництва з соломи застосовується вже давно, а в Україні лише набирає обертів.



"Канадський будиночок" від "Екопану"

"Екопан" — одна з найстарших компаній на українському ринку екологічного будівництва. Вона проектує енергоефективні будівлі вже вісім років. Підприємство користується поширеною у світі панельно-каркасною технологією, яку ще називають SIP-технологією (Structural Insulated Panel — структурна ізоляційна панель). Будинок складається подібно до конструктора.

Перевага такого будівництва у тому, що воно швидке та відносно економічне. Будинки пристосовані для суворого клімату. Панелі товщиною 30 см дозволяють будівлі не промерзати у сильні морози навіть без опалення. Власниця будинку у Боярці Вікторія зізнається: "Зважитися на будівництво заважав страх перед довгобудом, великим бюджетом, складною процедурою оформлення і чутками про недобросовісність будівельників. Нічого не обрали, доки не зустріли

знайомих, які збудували будинок за канадською технологією. Вже влітку 2015 року було завершено будівництво будинку площею 138 кв м. Будівництво тривало близько трьох місяців від початку узгодження ескізного проекту. Вартість обслуговування будинку виявилася менша, ніж розмір комунальних платежів за аналогічну міську квартиру".

Автономне житло від Passiv Dom

Стартап Passiv Dom з'явився у березні 2016 року і вже встиг сколихнути український ринок. Ця компанія орієнтується на стандарт "пасивного" будинку, але розробники вирішили піти далі і створити повністю автономне помешкання. Це дозволяє власнику розташуватися будь-де, навіть на території, де цілковито відсутні комунікації: в горах, серед лісу, на березі моря.

Passiv Dom спроектований за модульним принципом. Клієнт може придбати один модуль площею 36 квадратних метрів або зібрати помешкання з кількох модулів, як конструктор. Максимальна кількість об'єднаних блоків — чотири, 144 квадратних метрів.

Помешкання забезпечується енергією завдяки сонячній енергії — панелі вмонтовані у дах. Високий показник теплоізоляції частково обумовлений самою конструкцією: каркас друкується на 3D-принтері, тому відсутні стики.

Розробники запевняють, що стіни Passiv Dom такі ж теплі, як цегляна стіна товщиною 7,33 метра. При купівлі модуля з максимальною комплектацією там вже є тонна води. На скільки часу цього вистачить — питання культури споживання. Надалі резервуар можна поповнювати із свердловини, колодязя або будь-якої прісної водойми. Щоправда, це потребує частішої заміни фільтрів. Керування системами будинку — температурою, освітленням, сигналізацією — відбувається через додаток на смартфоні. Будинок підключено до диспетчерської онлайн-системи, щоб стежити за справністю модуля. Passiv Dom постачається готовим для життя: з меблями, побутовою технікою, подушками.

Однак найбільше досягнення розробників — спроба зробити будинок розумним.

"Він знає прогноз погоди, тому сам регулює температуру повітря. Йому відомо, коли господар наближається до будинку, щоб заздалегідь щось увімкнути. Будинок знає, який заряд енергії в акумуляторах і чи варто накопичувати тепло. Це помешкання більш завбачливе, ніж сам власник.

Винахідники готують проект до масового виробництва, продажі почнуться навесні.

Концептуальні проблеми розвитку сучасної гуманітарної та прикладної науки

Матеріали ІІ Всеукраїнського науково-практичного симпозиуму (м.Івано-Франківськ, 20-21 квітня 2018 р.)



Зростання цін на енергоносії змушує уважно ставитися не лише до ціни помешкання, а й до вартості його утримання. Потрібно рахувати, що дешевше для сімейного бюджету: дорожчий енергоефективний будинок з мінімальними рахунками чи відносно дешева квартира з відчутними щомісячними платежами.

Список використаних джерел

1. Лівінський О. Енергозберігаючі технології і матеріали в будівництві [Електронний ресурс].-Режим доступу: <http://www.golos.com.ua/article/1190183107.html>.
2. Лялікова Н. Є. Аналіз ринку сучасних будівельних матеріалів [Електронний ресурс]. - Режим доступу : <http://www.kpds.kiev.ua/svittenderiv.htm>.
3. Житлове будівництво [Електронний ресурс]. - Режим доступу : <http://www.kyivproekt.com.ua/ua/ghitlovebud.html>

Вовк Сергій,

студент групи ЕУс-2014

Університету Короля Данила

Науковий керівник: к.е.н. Івашків Т.С.

(м. Івано-Франківськ, Україна)

КРИТЕРІЇ ОЦІНЮВАННЯ ЕФЕКТИВНОСТІ МОТИВАЦІЙНИХ ЗАХОДІВ

В управлінні, мотивація-це процес стимулювання працівників до здійснення ефективної діяльності, спрямованої на досягнення цілей

Концептуальні проблеми розвитку сучасної гуманітарної та прикладної науки

Матеріали II Всеукраїнського науково-практичного симпозиуму (м.Івано-Франківськ, 20-21 квітня 2018 р.)

підприємства. Мотивація необхідна для ефективного виконання прийнятих рішень і запланованих завдань.

До системи мотивації входять такі методи:

- 1) економічні (заробітна плата);
- 2) психологічні (статус, похвала, осуд);
- 3) партисипативні (колективне прийняття рішення);
- 4) цільові (чітка постановка цілей);
- 5) дисциплінарні (зауваження, догана, звільнення);
- 6) усунення негативних стимулів (позитивна мотивація без загроз);
- 7) Розширення і забезпечення змісту роботи (нові проекти та технології).

На роботу працівників впливають різні фактори: моральне та матеріальне стимулювання, стан виробництва та економічно-фінансової діяльності підприємства, форми оплати праці, політики підприємства, фінансової ситуації яка склалася на ринку праці.

Соціологи шляхом анкетування визначили ступінь важливості методів мотивації. Методи мотивації за ступенем важливості вимірюються у відсотках. Найбільшу ступінь важливості має стимул підвищення заробітної плати – 19,3%, далі іде перспектива кар'єрного росту 17,9%, третє місце займає-соціальний пакет 12,5%, 4 місце – навчання та підвищення кваліфікації 12,2%, а найменше – проведення корпоративних свят 5%.

Узагальнюючи сказане можна зробити висновки, що керівництво підприємства повинне вміло комбінувати методи мотивації задля досягнення успіху, не концентруючись лише на матеріальній складовій. Хоча в сучасних умовах заробітна плата залишається важлива для працівників, непотрібно забувати про задоволення зростаючих комплексних потреб кожного працівника.

Волошин Оксана,

студентка групи КФс-2016

Науковий керівник: к.і.н., доц. Федик Л.Б.

ВПЛИВ РЕЛІГІЙНОГО ТУРИЗМУ НА ЕКОНОМІКУ УКРАЇНИ

Україна – багатонаціональна і багатоконфесійна країна, в якій налічується понад 70 різних релігійних течій, що створює сприятливі умови для розвитку релігійного туризму. Релігійний туризм вважається історично першим видом туристичних подорожей, що може бути віднесений до періоду формування світових релігій. Вплив релігійного туризму на економіку деяких країн та районів світу, в першу чергу, на

Концептуальні проблеми розвитку сучасної гуманітарної та прикладної науки

Матеріали II Всеукраїнського науково-практичного симпозиуму (м.Івано-Франківськ, 20-21 квітня 2018 р.)

самі релігійні центри, досить значний. Це пов'язано з тим, що паломники залишають в країні перебування істотну частку взятих у дорогу грошей. Крім того, паломництво дає заробіток багатьом тисячам місцевих мешканців. Тому сьогодні, за свої швидкі темпи росту туризм визнаний "економічним феноменом ХХ сторіччя".

Значення туризму як джерела валютних надходжень, розширення міжнародних контактів, забезпечення зайнятості населення постійно росте.

За оцінками фахівців Всесвітньої туристської організації, релігійний туризм через декілька років може зайняти до 20% світового туристичного ринку. Тим більше що ходоків по святих місцях зазвичай не бентежать навіть військові дії, що ведуться в районі святинь. Сучасна туристична індустрія у світовій господарській системі посідає провідні позиції: на неї припадає близько 10% від виробленого у світі валового продукту, близько 30% світової торгівлі послугами, 7% загального обсягу світових інвестицій, 11% світових споживчих витрат [6]. Туристичний потенціал України на сьогодні розкрито не повною мірою, про що свідчить 1,5 – 2,5 % частка галузі у структурі ВВП країни.

У сучасному релігійному туризмі можна виділити два напрями:

1) власне релігійний – паломництво (відвідання святих місць з метою поклоніння реліквіям) і місіонерство (здійснення подорожей з метою пропаганди того чи іншого віровчення);

2) релігієзнавчий (не тільки для віруючих) – пізнавальні (ознайомлення з релігійними пам'ятками, історією релігії, культурою) та наукові (для богословів, істориків, релігієзнавців) поїздки.

Надзвичайно важлива роль у розвитку туристичної галузі країни належить внутрішньому туризму, що підтверджується підсумковими документами багатьох міжнародних туристичних форумів [3, с. 31-33].

Внутрішній туризм в Україні є галуззю економіки, яка сьогодні ще не здатна забезпечити значних надходжень у державний бюджет, хоча прогноз на перспективу досить оптимістичний: країна має всі необхідні умови і ресурси для розвитку внутрішнього туризму, серед яких – історико-культурна спадщина. Значну її частину складають архітектурні пам'ятки, що збереглись до наших днів, більшість з яких являються культовими спорудами. Два таких архітектурних комплекси - Києво-Печерська лавра і Софія Київська – рішенням ЮНЕСКО включені до реєстру світової культурної спадщини, хоча в Україні ще багато історико-культурних об'єктів заслуговує на зарахування до цієї почесної категорії. У зв'язку з цим надзвичайної актуальності набуває популяризація національної історико-культурної спадщини шляхом включення її об'єктів в інфраструктуру вітчизняного та іноземного туризму.

Концептуальні проблеми розвитку сучасної гуманітарної та прикладної науки

Матеріали II Всеукраїнського науково-практичного симпозиуму (м.Івано-Франківськ, 20-21 квітня 2018 р.)

Незважаючи на низку несприятливих чинників, туризм в Україні до 2012 року динамічно розвивався. Аналіз туристичних потоків у країні показує динамічний розвиток в'їзного туризму впродовж 2000 – 2011 років (середньорічний приріст становив 12,6 %), відносно стабільний розвиток виїзного туризму (середньорічний приріст – 3,8 %), та стабільну динаміку внутрішніх потоків (2,7 %), що може свідчити про підвищення рівня конкурентоспроможності України на міжнародній арені. Проте через низку факторів у 2012 році різко скороти вся потік внутрішніх туристів, а через два роки – й потоки іноземних та виїзних туристів. Розвиток туристичної діяльності у свою чергу сприяв інвестиціям у галузь і, відповідно, подальшому зростанню рівня її конкурентоспроможності. Протягом 2001 – 2011 років обсяги інвестицій у готельну та ресторанну сфери зросли зі 469 до 4908 млн грн, або в 10,5 рази [4, с. 204], хоча більшість експертів, у тому числі представники Міністерства культури та туризму України, вважають, що туристична інфраструктура країни розвинута недостатньо і морально на сьогодні застаріла. Упродовж 2011 – 2014 років капітальні інвестиції у сферу розміщення та харчування туристів скоротилися до 1,5 млрд грн [2]. Внутрішні туристичні потоки 69 на 70 – 80 % забезпечені в'їзним туристичним потоком, і лише на 20 – 30 % – вітчизняними туристами. Протягом 2000 – 2014 років частка внутрішніх туристів на ринку мала тенденцію до скорочення, і навіть різке скорочення в'їзного туризму у 2014 році не впливало суттєво на структуру туристичних потоків, що може свідчити про недостатній розвиток внутрішнього туризму в Україні.

Згідно з даними Державної служби статистики, протягом останніх десяти років динаміка розвитку в'їзного туризму в Україні в середньому становила 12,6 % на рік. Проте світова фінансова криза, а також російська агресія на сході України істотно вплинула на динаміку в'їзних потоків – у 2009 році потік іноземних туристів скоротився на 18,3 % згідно з даними Державної служби статистики, та на 48,6 % у 2014 році. Упродовж 2009 – 2013 років динаміка в'їзних туристичних потоків повільно зростала в середньому на 4,4 % на рік.

В Україні бракує готельного фонду, що зумовлює високі за міжнародними стандартами ціни на готельні послуги в Україні. Залишається низьким рівень послуг, що не завжди задовольняють потреби міжнародного туристичного потоку.

Релігійнознавчий туризм має особливе значення для розвитку внутрішнього туризму в Україні, оскільки викликає великий інтерес з боку не лише віруючих, а й інших верств населення. Адже цілком закономірним наслідком тривалого панування в суспільстві атеїстичних ідей та ідеологічних приписів в оцінці релігійних явищ, антирелігійної

Концептуальні проблеми розвитку сучасної гуманітарної та прикладної науки

Матеріали II Всеукраїнського науково-практичного симпозиуму (м.Івано-Франківськ, 20-21 квітня 2018 р.)

пропаганди і порушення конституційного принципу свободи совісті є посилена увага до тих явищ, які довгий час перебували під заборонаю.

Розвиток територіальної організації релігійної сфери України визначають і суспільно-, і природно-географічні чинники. Суттєвою особливістю релігійної сфери є те, що на її функціонування і територіальну організацію значний вплив має індивідуальний (особистісний) чинник.

Регіонами активного міжнародного паломницького туризму в Україні можуть бути:

- міста, пов'язані з історією хасидизму, захороненням цадиків - святих, глав хасидистських громад, які відвідують щорічно десятки тисяч прочан-хасидів з США, Ізраїлю (Умань, Бердичів, Меджибіж, Тараща).

- пограниччя латинської і візантійської культури, перехрестя західного і східного християнства; регіон, в якому збереглися "святі місця" католицизму, православ'я, іудаїзму, протестантизму, вірменської церкви (Галичина, Буковина, Закарпаття) [1, с. 58-60].

В Україні частка релігійного туризму в загальному туристичному потоці не перевищує 8 – 10%. Загалом рівень розвитку релігійного туризму в Україні вдвічі нижчий, ніж у середньому в світі. Кількість іноземних паломників в Україну складає в середньому 60 – 70 тисяч, релігійно-пізнавальних іноземних туристів приблизно стільки ж. З них дві третини складають ізраїльтяни, російських паломників не більше 15% (8 – 10 тисяч паломників) [5, с. 229].

Організація міжнародного паломницького туризму в Україні істотно гальмується наявністю численних проблем, розв'язання яких справа держави, всіх організацій та установ, причетних до туризму. Серед них можна виокремити наступні невідкладні завдання:

- Інвентаризація і реставрація історико-культурних, сакрально-духовних місць, пам'яток, які приваблюватимуть туристів. Більшість з цих пам'яток, на жаль, перебуває в занедбаному, непривабливому стані.

- Створення сучасної цивілізаційної інфраструктури міжнародного паломницького туризму (шляхи сполучення, зв'язок, місця відпочинку).

- Формування комплексної програми розвитку релігійного туризму;

- Підготовка кваліфікованих кадрів (гідів, провідників туристських груп, організаторів туристських маршрутів) із знанням історії, культури, релігії, традицій, звичаїв, обрядів України і народів, які в ній проживали, а також іноземних мов.

Список використаних джерел

1. Гедін М.С. особливості розвитку паломницького туризму в сучасній Україні // Збірник матеріалів у 2-х томах: Управлінські науки в сучасному світі. – ТОМ 1. – 2015. – С. 52-61
2. Державна служба статистики України [Електронний ресурс]. – Режим доступу : <http://www.ukrstat.gov.ua>
3. Про стан і тенденції розвитку релігійної ситуації та державно-церковних відносин в Україні. Офіційний вісник Державного комітету України в справах релігії // Людина і світ. – 2001. – № 2-3. – С 31-41.
4. Статистичний щорічник України за 2011 рік / Державна служба статистики України. – К. : Август Трейд, 2012 . – 559 с
5. Чередниченко А.О. Розвиток релігійного туризму як шлях до відновлення туристичної галузі в умовах соціально-економічної кризи // Вісник економіки транспорту і промисловості. – 2017. – № 58. – С. 226-232.
6. WTO: Tourism Highlights 2003, World Tourism Barometer (Vol 2, No. 3, October 2004)

Герба М.Д., студент III-го курсу,
спеціальності «Будівництво та цивільна інженерія»,
Університету Короля Данила
Науковий керівник: к.техн. н., доц. **Масляк І. М.**
(м. Івано-Франківськ, Україна)

**СУЧАСНІ МОЖЛИВОСТІ ДОСЛІДЖЕННЯ ЕЛЕМЕНТІВ
БУДІВЕЛЬНИХ КОНСТРУКЦІЙ З ВИКОРИСТАННЯМ ПРОГРАМНИХ
КОМПЛЕКСІВ**

Можливість проведення дослідження міцності як окремих елементів так і будівельної конструкції в цілому є запорукою надійної і безпечної експлуатації споруд, а також визначальним чинником забезпечення економії використання будівельних матеріалів, що дасть можливість значно знизити собівартість будівельного виробництва.

Метою роботи є визначення основних можливостей програмних комплексів автоматизованого проектування виявлення їх переваг і недоліків та наведення прикладів використання у будівельному виробництві.

Найбільш розповсюдженими і найбільш вживаними є програмні комплекси LIPRA, AutoCAD і ArchiCAD та MOHOMAX.

Концептуальні проблеми розвитку сучасної гуманітарної та прикладної науки

Матеріали II Всеукраїнського науково-практичного симпозиуму (м.Івано-Франківськ, 20-21 квітня 2018 р.)

Багатофункціональний програмний комплекс АРА призначений для чисельного дослідження міцності та стійкості конструкцій, що застосовуються в найрізноманітніших інженерних об'єктах:

- *будівництва* - покриття і перекриття великих прольотів, конструкції висотних будівель, підпірні стіни, фундаментні масиви, каркасні конструкції промислових цехів, окремі елементи (колони, ригелі, ферми, панелі);

- *мостобудування і транспортного будівництва* - коробчасті конструкції великих прольотів, пілони і вантові системи висячих мостів, мостові опори, тунелі; дорожні і аеродромні покриття; насипи, підпірні стіни;

- *спеціальних споруд* - конструкції висотних башт і щогл, телескопів, магістральних трубопроводів, гідротехнічних споруд, важкі конструкції атомної енергетики.

Розрахунок виконується на статичні та динамічні навантаження. Статичні навантаження моделюють силові дії від зосереджених чи розподілених сил або моментів, температурного нагріву і переміщень окремих частин конструкції. Динамічні навантаження моделюють дії від землетрусу, пульсуючого потоку вітру, вібраційні дії від технологічного устаткування, ударні дії.

Досліджувані об'єкти можуть мати довільні контури, локальні ослаблення у вигляді різної форми отворів і порожнин, різні умови обпирання.

ПК АРА реалізує чисельний метод дискретизації суцільного середовища методом скінченних елементів (МСЕ). Цей метод добре адаптований до реалізації на ЕОМ. За єдиною методикою розраховуються стержньові, пластинчаті та комбіновані системи. Легко моделюються різноманітні граничні умови і навантаження.

Основними етапами рішення задач за МСЕ є: розчленування досліджуваної системи на скінченні елементи і призначення вузлових точок, в яких визначаються вузлові переміщення; побудова матриць жорсткості; формування системи канонічних рівнянь, що відображають умови рівноваги у вузлах розрахункової схеми; рішення системи рівнянь і обчислення значень вузлових переміщень; визначення компонентів напружено-деформованого стану досліджуваної системи за знайденими значеннями вузлових переміщень [3].

У ПК АРА автоматизовані всі етапи рішення задач за МСЕ, у тому числі й процес генерації сітки скінченних елементів. У програмний комплекс включена велика кількість типів скінченних елементів: стержні, чотирикутні і трикутні елементи плити, оболонки (ізотропний і ортотропний матеріал, багатошарові конструкції), чотирикутні і трикутні елементи плити на пружній основі; просторові елементи у вигляді

Концептуальні проблеми розвитку сучасної гуманітарної та прикладної науки

Матеріали II Всеукраїнського науково-практичного симпозиуму (м.Івано-Франківськ, 20-21 квітня 2018 р.)

тетраедра, паралелепіпеда, восьмигранника загального вигляду; одновимірний і двовимірні (трикутний і чотирикутний) елементи для вирішення осесиметричної задачі теорії пружності; спеціальні елементи, що моделюють зв'язок кінцевої жорсткості, пружну податливість між вузлами; елементи, що задаються чисельною матрицею жорсткості. [4].

Розвинена бібліотека скінченних елементів, сучасні ефективні алгоритми рішення систем рівнянь і задач практично не накладають обмеження на тип і властивості об'єкта, що розраховується, і дають можливість вирішувати задачі з великою кількістю невідомих.

ПК АРА включає модулі, що автоматизують ряд процесів проектування: вибір не вигідних комбінацій навантажень, уніфікація елементів за міцністю, оптимальне армування перерізів залізобетонних конструкцій, підбір та перевірка січень сталевих конструкцій. У випадку успішного розв'язання задачі на диску створюються набори робочих файлів із результатами і стає доступним режим візуалізації результатів розрахунку. У цьому режимі користувач має можливість переглядати, аналізувати та документувати отриманий результат. На екрані можна бачити деформовану розрахункову схему. При аналізі напруженого стану для стержневих елементів можуть бути побудовані епюри будь-якого із зусиль, що виникають у поточному навантаженні. Для пластин, оболонок і тривимірних тіл результати представляються у вигляді кольорових ізополів напружень, у яких кожний колір відповідає певному діапазону значень. [1].

У випадку динамічного навантаження результат представляється у вигляді набору окремих складових, кількість яких від числа замовлених форм коливань і виду динамічного розрахунку. Передбачена також візуалізація анімації форм власних коливань конструкції.

На кожному етапі аналізу та синтезу є можливість вести документування задачі. Документи можуть формуватися як у графічній, так і в табличній формі.

Проектування залізобетонних та сталевих елементів конструкцій виконується відповідно до діючих будівельних норм України та країн СНД. Реалізовані також англо- та франкомовна версія ПК АРА, погоджені з нормами Єврокоду, Франції і США [4].

ПК МОНОМАХ є типовим представником інтелектуальних проектувальних систем. Комплекс призначений для розрахунку та проектування конструкцій каркасних житлових і громадських багатоповерхових будівель, дозволяє провести розрахунок споруди з урахуванням моделі ґрунтової основи. Характерною рисою ПК МОНОМАХ є те, що на етапі його освоєння від користувача не вимагаються глибокі знання МСЕ і специфічні знання по роботі зі складними розрахунковими комплексами. ПК МОНОМАХ надає

Концептуальні проблеми розвитку сучасної гуманітарної та прикладної науки

Матеріали II Всеукраїнського науково-практичного симпозиуму (м.Івано-Франківськ, 20-21 квітня 2018 р.)

можливість користувачу працювати зі знайомими йому об'єктами, такими як осі, поверхи, балки, колони, плити, отвори в плитах, навантаження по площі плити чи на окремих ділянці і т.п.

ПК МОНОМАХ має експертну систему, яка на всіх етапах автоматизованого проектування дає користувачу підказки про обґрунтованість прийнятих ним конструктивних рішень, таких як розміри перерізів несучих конструкцій, розміщення діафрагм жорсткості, забезпечення тих чи інших вимог норм і т.д.

ПК МОНОМАХ може бути використаний на різних етапах проектування. ПК складається із дев'яти інформаційно пов'язаних програм, кожна з яких може працювати в автономному режимі, має розвинену довідкову систему контекстної довідки, що містить повну інформацію про всі програми комплексу, правила та порядок роботи з ними. Користувачам в електронному вигляді надається докладне керівництво роботи з програмами комплексу [1].

ПК МОНОМАХ та ПК LIRA підтримують інформаційний зв'язок між собою, а також із поширеними CAD – системами, такими, як AutoCAD, ArchiCAD.

Наявність в обох ПК 3D функцій дозволяє користувачам застосовувати сучасні інструменти інтегрованого та віртуального простору які забезпечують дистанційну присутність на об'єктах будівельного виробництва з метою контролю за процесами та можливістю внесення коректив під час виконання робіт на будівельних майданчиках. Такі можливості забезпечать значне підвищення рівня якості, підвищення продуктивності праці та зниження собівартості споруд.

Список використаних джерел

1. Андрухов В. М. BIM-технології проектування. Особливості впровадження та розвитку в Україні / В. М. Андрухов, В. В. Матвійчук, А. О. Колесник; під ред. М. М. Осетріна // Містобудування та територіальна діяльність : [наук.-техн. збірник]. – Вип. 40, Ч. 1. – К. : КНУБА, 2011. – С. 58 – 66.
2. Андрухов В. М. BIM-технології, як новий вид інформаційного поля для супроводу будівельних об'єктів / В. М. Андрухов, В. В. Матвійчук, А. О. Колесник // Сучасні технології, матеріали і конструкції в будівництві. – № 1. – Вінниця : УНІВЕРСУМ – Вінниця, 2012. – С. 104 – 108.
3. Архитектурное проектирование жилых зданий / [Барщ М. О., Лисициан М. В., Тургенев С. П., Федорова Н. В.]. – М. : Стройиздат, 2004. – 266 с.
4. Городецкий А. С. Информационные технологии расчёта и проектирования строительных конструкций : учебное пособие /

Городецкий А. С., Шмуклер В. С., Бондарев А. В. – Харьков : НТУ ХПИ, 2003. – 889 с.

5. Городецкий А. С. Компьютерные модели конструкций / А. С. Городецкий, И. Д. Евзеров. – К. : Факт, 2005. – 344 с.

Герман Христина,
студентка групи Юс-2016
Університету Короля Данила
Науковий керівник: д.ю.н., доц. **Луцький Р.П.**
(м. Івано-Франківськ, Україна)

ОСОБЛИВОСТІ ФУНКЦІОНУВАННЯ ІНСТИТУТУ ГРОМАДЯНСТВА В УКРАЇНІ

Громадянство - це постійний правовий зв'язок особи і держави, що виявляється у їх взаємних правах та обов'язках. Громадянин не може бути позбавлений громадянства і права змінити громадянство. Громадяни України незалежно від підстав отримання громадянства мають рівні конституційні права і рівні перед законом. Громадянин України не може бути вигнаний за межі України чи виданий іншій державі. Україна захищає своїх громадян за кордоном.

Громадянами України є:

1) усі громадяни колишнього СРСР, які на момент проголошення незалежності України (24.08.1991 р.) постійно проживали на території України;

2) особи, незалежно від раси, кольору шкіри, політичних, релігійних та інших переконань, статі, етнічного та соціального походження, майнового стану, місця проживання, мовних чи інших ознак, які на момент набрання чинності Законом України «Про громадянство України» (13.11. 1991 р.) проживали в Україні і не були громадянами інших держав;

3) особи, які прибули в Україну на постійне проживання після 13.11. 1991 р. і яким у паспорті громадянина колишнього СРСР зразка 1974 року органами внутрішніх справ України внесено запис «громадянин України», а також діти таких осіб, які прибули разом з батьками в Україну, якщо на момент прибуття в Україну вони не досягли повноліття;

4) особи, які набули громадянство України відповідно до законів України та міжнародних договорів України. [3, с.43-44].

Концептуальні проблеми розвитку сучасної гуманітарної та прикладної науки

Матеріали II Всеукраїнського науково-практичного симпозиуму (м.Івано-Франківськ, 20-21 квітня 2018 р.)

Питання громадянства України регулюється Конституцією України, Законом України «Про громадянство» від 18.01.2001 р., міжнародними договорами України.

Якщо міжнародним договором України встановлено інші правила, ніж ті, що містяться у Законі України «Про громадянство України» застосовуються правила міжнародного договору.

Підстави набуття громадянства України:

- 1) народження;
- 2) територіальне походження;
- 3) внаслідок прийняття до громадянства;
- 4) внаслідок поновлення у громадянстві;
- 5) внаслідок усиновлення;
- 6) внаслідок встановлення над дитиною опіки чи піклування;
- 7) внаслідок встановлення над особою, визнаною судом недієздатною опіки;

8) у зв'язку з перебуванням у громадянстві України одного чи обох батьків дитини;

9) внаслідок встановлення батьківства;

10) за іншими підставами, передбаченими міжнародними договорами України.

Метою дослідження є законодавство та його вплив на громадян, а також умови за якими дозволяє собі людина звертатися для набуття громадянства України за умови, якщо вона доведе, що не є громадянином цієї держави, можуть подавати заяви про набуття громадянства України лише після припинення іноземного громадянства. Особи, які є іноземцями, мають припинити іноземне громадянство і подати документ про це, виданий уповноваженим органом відповідної держави, до органу, що здійснив реєстрацію, протягом року з моменту реєстрації її громадянином України [1, с. 22].

Умовами прийняття до громадянства України є:

- 1) визнання і дотримання Конституції України та законів України;
- 2) зобов'язання припинити іноземне громадянство або не перебування в іноземному громадянстві (для осіб, які були громадянами держав, міжнародні договори України з якими дозволяють особам звертатися для набуття громадянства України за умови, якщо доведуть, що вони не є громадянами іншої договірної сторони). Особи, які є іноземцями, мають взяти зобов'язання припинити іноземне громадянство і подати документ про це, виданий уповноваженими органами відповідної держави, до органу, що прийняв документи про прийняття їх до громадянства України, протягом року з моменту прийняття їх до громадянства України. Якщо особа, маючи всі передбачені законодавством цієї держави підстави для отримання

Концептуальні проблеми розвитку сучасної гуманітарної та прикладної науки

Матеріали II Всеукраїнського науково-практичного симпозиуму (м.Івано-Франківськ, 20-21 квітня 2018 р.)

такого документа, з незалежних від неї причин не може його отримати або їй надано статус біженця в Україні чи притулок в Україні, вона подає декларацію про відмову від іноземного громадянства. Це правило не поширюється на осіб, які є громадянами держав, міжнародні договори України з якими дозволяють особам звертатися для набуття громадянства України за умови, якщо доведуть, що вони не є громадянами іншої договірної сторони. Зобов'язання припинити іноземне громадянство не вимагається від іноземців, які є громадянами держав, законодавство яких передбачає автоматичне припинення особами громадянства цих держав одночасно з набуттям громадянства іншої держави або міжнародні договори України з якими передбачають припинення особами громадянства цих держав одночасно з набуттям громадянства України, та осіб без громадянства;

3) безперервне проживання на законних підставах на території України протягом останніх п'яти років. Ця умова не поширюється на особу, яка перебуває у шлюбі з громадянином України терміном понад два роки та постійно проживає в Україні на законних підставах, і на особу, яка постійно проживає в Україні на законних підставах та перебувала з громадянином України понад два роки у шлюбі, який припинився внаслідок його смерті [2, с 16]. Для осіб, яким надано статус біженця в Україні чи притулок в Україні, термін безперервного проживання на законних підставах на території України встановлюється на три роки з моменту надання їм статусу біженця в Україні чи притулку в Україні, а для осіб, які в'їхали в Україну особами без громадянства, - на три роки з моменту одержання дозволу на проживання в Україні;

4) отримання дозволу на постійне проживання в Україні. Ця умова не поширюється на осіб, які мають у паспорті громадянина колишнього СРСР зразка 1974 року відмітку про постійну або тимчасову прописку на території України, а також на осіб, яким надано статус біженця в Україні або притулок в Україні;

5) володіння державною мовою або її розуміння в обсязі, достатньому для спілкуванні. Ця умова не поширюється на осіб, які мають певні фізичні вади (сліпі, глухі, німі);

б) наявність законних джерел існування. Ця умова не поширюється на осіб, яким надано статус біженця в Україні або притулок в Україні.

Особливими випадками є прийняття до громадянства України тих осіб, які мають визначні заслуги перед Україною, і осіб, прийняття яких до громадянства України становить державний інтерес для України.

До громадянства України не приймається особа, яка:

- 1) вчинила злочин проти людства чи здійснювала геноцид;
- 2) засуджена в Україні до позбавлення волі за вчинення тяжкого злочину (до погашення або зняття судимості);

Концептуальні проблеми розвитку сучасної гуманітарної та прикладної науки

Матеріали II Всеукраїнського науково-практичного симпозиуму (м.Івано-Франківськ, 20-21 квітня 2018 р.)

3) вчинила на території іншої держави діяння, яке визнано законодавством України тяжким злочином.

Особа, яка набула громадянство України і подала декларацію про відмову від іноземного громадянства, зобов'язується повернути паспорт іноземної держави до уповноважених органів цієї держави. [4, с.60-61].

Громадянство України припиняється:

1) внаслідок виходу із громадянства за клопотанням громадянина України (вихід дітей віком від 15 до 18 років з громадянства України може відбутися лише за їхньою згодою);

2) внаслідок втрати громадянства України:

- якщо громадянин України після досягнення ним повноліття добровільно набув громадянство іншої держави;

- якщо іноземець набув громадянство України і не подав документ про припинення іноземного громадянства або декларацію про відмову від нього;

- якщо іноземець набув громадянство України і скористався правами або виконав обов'язки, які надає чи покладає на нього іноземне громадянство;

- якщо особа набула громадянства України на підставі подання свідомо неправдивих відомостей чи фальшивих документів;

- якщо громадянин України без згоди державних органів України добровільно вступив на військову службу, на роботу в службу безпеки, правоохоронні органи, органи юстиції або органи державної влади чи органи місцевого самоврядування іншої держави.

3) за підставами, передбаченими міжнародними договорами України.

Діючим законодавством України на Президента України покладено такі повноваження:

- прийняття до громадянства;

- припинення громадянства.

На органи внутрішніх справ покладено:

- здійснення прийому заяв про громадянство від осіб, які постійно проживали на Україні і направлення їх з необхідними документами Президенту України;

- відправлення належних осіб до Президента України;

Висновок. Громадянство є тією необхідною підставою, яка надає особі, що має статус громадянина, можливість повною мірою долучитися до політичного, економічного, правового та культурного життя суспільства й держави. Відповідно до загальновизнаних норм міжнародного права, право на громадянство є невід'ємним правом кожної людини.

Список використаних джерел

1. Конституція України від 28.06.1996 р.
2. Закон України «Про громадянство України» від 18.01.2001 р. // Відомості Верховної Ради України. - 2001.- № 13. – С.65.
3. Конституційне право України: Підручник для студ. вузів. / За ред. Ю. М. Тодики, В. С. Журавського. - К.: ВД «Ін Юре», 2002. - 544 с.
4. Кушніренко О. Г., Слинко Т.М. Права і свободи людини і громадянина. - Х. - 2001., - 389 с.

Гоцабіна Х.,

студентка IV-курсу

Університету Короля Данила

Науковий керівник: викл. Жирак Р.М.

(м. Івано-Франківськ, Україна)

СУЧАСНІ ЦЕНТРИ ДОЗВІЛЛЯ ДЛЯ СТУДЕНТСЬКОЇ МОЛОДІ

Дозвілля студентів є одним з пріоритетних напрямків діяльності будь-якого університету, оскільки, воно займає помітне місце у комплексі виховної роботи зі студентською молоддю. Сьогодні актуальною стає індивідуальна виховна робота як в навчальному процесі, так і в позанавчальний час.

Центр дозвілля – багатофункціональний будинок, призначений для проведення дозвілля всіх соціальних груп населення з наданням їм різноманітних можливостей активної творчої участі без спеціальної підготовки і відбору, а також театральнo-концертної діяльності в спеціально обладнаних залах із комплексом приміщень обслуговування; багатофункціональний будинок або група приміщень, призначені для проведення дозвілля у житловій групі, кварталі (мікрорайоні) міста, селища, сільського поселення тощо [1].

Сьогодні студентство є тією інтелектуальною, творчо-розвиненою прогресивною частиною нашого суспільства, яка здатна впливати на демократичні перетворення в державі. Дослідження основних проблем сучасної молоді та визначення шляхів їх вирішення, на нашу думку, є досить актуальним питанням [5].

Центри дозвілля створюється для координації і кооперування сил культурологічних, освітніх, спортивних закладів та інших організацій щодо забезпечення умов для реалізації прав населення на культурно-дозвіллеву, спортивно-оздоровчу діяльність, а також для більш повного і

Концептуальні проблеми розвитку сучасної гуманітарної та прикладної науки

Матеріали II Всеукраїнського науково-практичного симпозиуму (м.Івано-Франківськ, 20-21 квітня 2018 р.)

раціонального використання матеріально-технічної бази і кадрів закладів культури, освіти, спорту, молодіжних організацій [2].

До складу таких центрів входять, незалежно від відомчого підпорядкування, заклади культури клубного типу, бібліотеки, музеї, музичні, художні, спортивні школи, фізкультурно-оздоровчі та спортивні клуби, спортивні споруди, культурно-спортивна база шкільних і позашкільних закладів та інші організації, діяльність яких спрямована на розвиток духовності, виховання патріотизму та поваги до культурно-історичної спадщини українського народу, його звичаїв та традицій, укорінення в суспільній свідомості загальнолюдських моральних цінностей, виховання соціального оптимізму та впевненості кожного громадянина у своєму майбутньому, формування здорового способу життя [2].

Культурно-дозвіллевий центр створюється рішенням міської (сільської) (наприклад) ради, яким визначається конкретний перелік установ і організацій, які входять до комплексу.

Такі центри працюють в тісному контакті з громадськими, релігійними організаціями, професійними художніми колективами, театрами, філармоніями, установами охорони здоров'я, торгівлі, побутового обслуговування населення та іншими інституціями [2].

Зараз дуже популярним стала інша назва центру дозвілля, сучасна молодь називає їх «вільним простором». Серед країн Європи такі простори давно стали основними осередками для розвитку молоді, ми частково починаємо переймати досвід у творення таких місць для українців. Таке собі місце де можна попрацювати у вільний час над будь-яким завданням, провести різні заходи, симпозиуми, конференції, коворкінги, концерти, публічні виступи тощо [4].

Саме такі центри-простори набирають популярності серед сучасних студентів та не тільки. Збільшення кількості таких центрів дасть змогу утворювати нові спільноти які сприятимуть покращенню міста в цілому.

Такі простори це чудове рішення для тих кому цікаво працювати в команді, створювати нові проекти та здобувати нові знання.

До таких приміщень є ряд вимог яким вони повинні відповідати, зокрема [2]:

- приміщення комплексу для глядачів;
- приміщення демонстраційного комплексу: зал для глядачів, сцена, приміщення технологічного забезпечення сцени (естради), приміщення технологічного забезпечення кінопоказу;
- приміщення, що обслуговують сцену (естраду): приміщення для творчого і технічного персоналу, склади;
- адміністративно-господарські приміщення;

Концептуальні проблеми розвитку сучасної гуманітарної та прикладної науки

Матеріали II Всеукраїнського науково-практичного симпозиуму (м.Івано-Франківськ, 20-21 квітня 2018 р.)

- виробничі приміщення;
- приміщення клубного комплексу: для відпочинку і розваг, лекційно-інформаційні, гуртково-студійні, фізкультурно-оздоровчого призначення.

Основним завданням таких центрів-просторів є [2]:

- створити найбільш сприятливі умови для задоволення духовних, моральних та інтелектуальних потреб населення, розвитку фізичної культури і спорту, організації змістовного дозвілля з метою підвищення соціально-культурної активності населення;

- удосконалювати зміст і форми соціально-культурної, освітньої, спортивної і фізкультурно-оздоровчої діяльності на основі вивчення потреб та запитів населення, розширювати культурно-дозвіллєві, додаткові освітні послуги і охоплювати культурно-спортивними заходами всі верстви населення.

Одним з чудових прикладів дозвіллєвих закладів може слугувати культурно-інформаційний центр України у Франції [3]. Це колишня приватна вілла на авеню Месін 22. Важкі сині двері, химерне планування, подекуди збережений вінтажний шарм, перероблені під різноманітні потреби за кожного нового власника приміщення. Будинок було зведено ще в 19-му столітті для знаменитої красуні – співачки, танцівниці й куртизанки “Прекрасної епохи” Ліни Кавальєрі. Прекрасна італійка була однією з найбільш фотографованих зірок свого часу, листівки з зображенням жінки, туго шнурованої для досягнення ультрамодного на той час силуету “пісочного годинника” розходилися мільйонними тиражами. На початку шестидесятих років до будинку на авеню Месін заселяється неймовірно ефектна пара акторів – Ален Делон та значно більш відома на той час Ромі Шнайдер. Спершу на знімальному майданчику картини «Крістін» стосунки в пари склалися радше скандально – вони ледь не билися. Відтак, зігравши сцену поцілунку, Шнайдер та Делон надто добре ввійшли в образ. І вже в 1959-му році одружилися, у відповідь на Делонове зізнання в коханні лаmanoю німецькою мовою під час балу кінематографістів у Брюсселі. Не дивлячись на незгоду матері, Ромі переїздить до Алена в Париж, де вони живуть щасливо кілька років, оснащуючи будинок вишуканими предметами інтер'єру авторства тогочасних зірок дизайну. Однак, їх спільне життя на віллі авеню Месін закінчується в 1963-му році, коли Ромі їде на зйомки картини в Голівуд, а відтак отримує від Делона звістку про його нове одруження – з Наталі Бартелемі. Після того Делон продав будинок, посилаючись на потребу вилучити кошти на зйомки картини “Борсаліно”, котру він продюсував самотужки. Втім, фільм мав серйозний касовий успіх в 1970-му році – отже, продаж окупився.

Концептуальні проблеми розвитку сучасної гуманітарної та прикладної науки

Матеріали II Всеукраїнського науково-практичного симпозиуму (м.Івано-Франківськ, 20-21 квітня 2018 р.)

Відтоді вілла на Месін 22 переходила з рук в руки – від оперних співаків до цілком прозаїчних бюро, аж поки в 2004-му році її не придбало українське Міністерство Закордонних Справ з благородною метою створити тут культурний центр при Посольстві. На сьогодні приміщення вілли культурно-Інформаційного центру вміщує в собі повноцінний культурний хаб із простором для експозицій, кінопрекцій, коворкінг-спейсу, книгарні, кав'ярні, камерного театру та мистецьких резиденцій [3].

Загалом сучасні центри дозвілля виступають як місце певної концентрації соціально-культурної діяльності людей у сфері дозвілля, де люди здобувають навички самореалізації, самоствердження у творчості, досвід дозвілєвого поведження. І вони постійно повинні піклуватися про якісне поліпшення змісту і форм своєї діяльності, про створення позитивного дозвілєвого середовища. Для того щоб цього досягти, необхідно відмовитися від заорганізованості, одноманітності і шаблонності дозвілєвих форм, в основу діяльності покласти структуру і характер запитів людини, постійно прагнути розробляти і включати в практику нові, нетрадиційні і нестандартні форми розваг, освіти, спілкування і творчості різних верст населення [2].

Список використаних джерел

1. Будинки і споруди. Культурно-видовищні та дозвілєві заклади. ДБН В.2.2-16-2005 [Електронний ресурс]. – Режим доступу: <http://dbn.co.ua/load/normativy/dbn/1-1-0-9>
2. Бочейлюк В.Й., Бочейлюк В.В. Дозвілєзнавство. Електронний ресурс. Режим доступу: http://tourlib.net/books_ukr/bocheluk.htm
3. Культурно-інформаційний центр при посольстві України у Франції. Електронний ресурс. Режим доступу: <http://culture-ukraine.com/pro-tsentr/>
4. Петрова І.В. Дозвілля в зарубіжних країнах [Електронний ресурс]. – Режим доступу: http://e-pidruchniki.com/book/9_Dozvillya_v_zarybijnih_krainah.html
5. Романкова О.М. Організація активного дозвілля молоді як головне завдання місцевого та студентського самоврядування. Електронний ресурс. Режим доступу: <http://www.oblrada.pl.ua/uploads/lstud/2012/03.pdf>

Гутак Олег,

студент групи АС-2014

Університету Короля Данила

Науковий керівник: к.т.н., с.н.с. Касіяничук В.Д.

(м. Івано-Франківськ, Україна)

НОВІТНІ МЕТОДИ ЗАБЕЗПЕЧЕННЯ ЕНЕРГОЕФЕКТИВНОСТІ БУДІВЕЛЬ

Сьогодні існує безліч інноваційних технологій в багатьох галузях науки, які стосуються спрощення та удосконалення людської життєдіяльності. Ще два століття тому, основним методом передавання інформації були листи та поштові служби, пізніше з'явилися стаціонарні телефони, ще пізніше стільникові, тепер щоб відправити повідомлення потрібно тільки набрати його на своєму смартфоні. Ще два століття тому ми добиралися до місця призначення за допомогою коней, пізніше карет, сучасні ж автомобілі можуть рухатися без бензину та навіть без водія, але якщо подивитися на наші будівлі, в яких ми проживаємо, проводимо свій час – в глобальному це так і залишились кам'яні печери.[1]

Можна стверджувати, що дефіцит інноваційних технологій в будівництві не дозволяє модернізувати будівлі, тому що і досі ми витрачаємо велику кількість палива: газу чи то дров на опалення. Не раціонально вважати побудований будинок енергоефективним, якщо для комфортного перебування в ньому ми використовуємо вище вказані природні ресурси. Метою роботи є дослідити новітні, раціональні методи забезпечення енергоефективності будівель та споруд.

Енергоефективність – властивість будівлі, її конструктивних елементів та інженерного обладнання забезпечувати протягом очікуваного життєвого циклу будівлі побутові потреби людини та оптимальні мікрокліматичні умови для її перебування та/або проживання у приміщеннях такої будівлі при нормативно допустимому (оптимальному) рівні витрат енергетичних ресурсів на опалення, освітлення, вентиляцію, кондиціонування повітря, гаряче водопостачання з урахуванням місцевих кліматичних умов.

При проектуванні об'єктів будівництва повинна бути врахована технічна, екологічна і економічна доцільність альтернативних систем енергопостачання - децентралізованих систем постачання енергії на основі енергії з відновлювальних джерел; когенерації; централізованого опалення або охолодження, зокрема, якщо воно базується загалом або частково на енергії з відновлювальних джерел; теплових pomp, за умови їх доступності.

Концептуальні проблеми розвитку сучасної гуманітарної та прикладної науки

Матеріали II Всеукраїнського науково-практичного симпозиуму (м.Івано-Франківськ, 20-21 квітня 2018 р.)

Аналіз альтернативних систем здійснюється для будівлі індивідуально або для групи схожих будівель чи спільних типологічних характеристик будівель в одній температурній зоні. Що стосується комбінованих систем опалення і охолодження, то аналіз здійснюється для усіх будівель, приєднаних до системи в одній зоні.

При однаковому рівні опору теплопередачі огорожувальних конструкцій будівлі, що мають менший показник компактності, витрачають енергії на опалення (охолодження) менше, ніж будівлі з більшим показником компактності. Для забезпечення високих показників енергоефективності об'єкта будівництва слід максимально знижувати показник компактності будівлі за рахунок об'ємно-планувальних рішень.

При проектуванні теплоізоляційної оболонки будівлі на основі багатошарових конструкцій необхідно розташовувати з внутрішньої сторони конструкцій шари з матеріалів, що мають більш високу теплопровідність, теплоємність та опір паропроникненню.[2]

Сьогодні будівельні об'єкти які здаються у користування відповідають мінімальним нормам енергоефективності. Проте на опалення таких будівель потрібно витратити чимало коштів, адже рівень їхніх тепловтрат все ще залишається не на високому рівні.

Вирішенням даної проблеми є технологія *passive house*, або пасивний будинок. Архітектурна концепція цієї технології базується на принципах компактності, якісного і ефективного теплозахисту, відсутності мостиків холоду в матеріалах і сполучних вузлах, правильної геометрії будівлі, зонування та раціональної орієнтації. З активних методів використовується система припливно-витяжної вентиляції разом з рекуперацією.

У березні 2016 року в Україні запрацював стартап *PassivDom*, що також орієнтується на пасивні будинки, однак розробники вирішили піти далі і створити повністю автономне житло. Збудувати такий будинок навіть за відсутності комунікацій – в горах, серед лісу, на березі моря [3].

Збудований житловий модуль площею 40 м², при різниці температур в 40° С має тепловитрати лише 800 Вт. Тобто для обігріву приміщення модуля при температурі ззовні -20 ° С достатньо всього щоб 6 осіб перебували в ньому протягом 10 хвилин, бо кожна людина, дихаючи, за цей час виробляє приблизно 150 Вт теплової енергії.

Стіни будинку виготовлені із спеціального волокнистого матеріалу. При товщині 20 см. за тепловими характеристиками еквівалентні цегляній стіні 7.5 м. Такий низький показник теплопередачі є результатом відсутності будь-яких швів, будь-то сполучення стін між

собою, чи з'єднання їх з дахом. Весь житловий модуль, крім віконних отворів одна суцільна деталь.

Під час будівництва звичайного будинку, спочатку зводиться так звана «коробка» яка повинна відповідати всім державним нормам, і тільки тоді проходить процес утеплення для отримання відповідних енергозберігаючих характеристик. Процес будівництва житлового модуля суттєво відрізняється.

Будинок створюється механізованим методом із волокнистого утеплювача, який відповідає всім критеріям міцності та енергозбереження, на маніпуляторі з радіусом 6м. За рахунок цілісності конструкції, модуль можна транспортувати та розташовувати на будь-якій поверхні, також він не потребує фундаменту.

Вікна мають тепловитрати менші ніж 0.39 Вт/м^2 , що дозволяє максимально ефективно заощаджувати тепло всередині будинку. Вони являють собою систему накопичення інфрачервоного випромінювання, за рахунок правильно підбраного коефіцієнту емісії скла. Тобто, в середині вікна температура може бути набагато вищою ніж за межами, за рахунок цього розігріте вікно може передавати накопичену енергію, переважно у внутрішній простір будинку а не назовні [5].

Таким чином, житловий модуль в декілька раз перевищує показники енергозбереження звичайних будинків, крім того може бути повністю автономним, що в подальшому позитивно вплине на витрати з утримання.

Майбутнє за енергоефективними, пасивними і розумними будинками, тому архітекторам, будівельникам і науковцям потрібно вивчати і застосовувати нові технології в різних галузях своєї діяльності.

Список використаних джерел

1. Использование 3д принтеров в строительстве: настоящее и перспективы. Максим Гербут – [Електронний ресурс] – Режим доступу: <https://www.youtube.com/watch?v=e1aN0Op2C1E>
2. Теплова ізоляція будівель ДБН в.2.6-31:2016 – [Електронний ресурс] – Режим доступу: http://dbn.at.ua/dbn/DBN_V.2.6-31-2016_Teplova_izolyatsiya_budively.pdf
3. 5 українських компаній, що створюють енергоефективне житло. – [Електронний ресурс] – Режим доступу: <http://ecotown.com.ua/news/5-ukrayinskykh-kompaniy-shcho-stvoryuyut-enerhoefektyvne-zhytlo/>
4. Енергоефективність будівель: український провал і зарубіжний досвід – [Електронний ресурс] – Режим доступу: <http://jkg-portal.com.ua/ua/publication/one/-jenergojefektivnst-budvel-ukrajina--svt-dut-rznimi-shljahami-45624>

5. PassiveDom – [Електронний ресурс] – Режим доступу:
<https://passivdom.com/order>

Дяків Марія,

студентка групи Дс-2014

Університету Короля Данила

Науковий керівник: к. мист., доц. Гілязова Н.М.

(м. Івано-Франківськ, Україна)

ГРАФІЧНИЙ ДИЗАЙН ПОЛІГРАФІЧНОЇ РЕКЛАМНОЇ ПРОДУКЦІЇ В ЗМІ

Зараз в ЗМІ активно використовується друкована реклама для просування товарів та послуг. Дуже часто її графічне оформлення не привертає увагу цільової аудиторії, що знижує ймовірність досягнення поставленої мети. Для візуального виокремлення продукції або компанії із загального потоку інформації потрібно звернути особливу увагу на візуальне оформлення рекламного повідомлення. Тому вдосконалення графічного дизайну друкованої реклами для виокремлення цільової аудиторії є одним із пріоритетних напрямів.

Проблеми функціонування графічного дизайну друкованої реклами в ЗМІ досліджено в наукових працях вітчизняних та зарубіжних вчених. Зокрема, Г. Васильєв проаналізував особливості створення друкованої реклами, А. Назайкін визначив специфіку побудови рекламних звернень в пресі. В. Курушин приділяв велику увагу проектуванню та створенню візуальних повідомлень, а також визначив основні засоби побудови графічного дизайну у ЗМІ, В. Шевченко дослідив композицію та архітектоніку друкованого видання.

Метою дослідження є визначення проблем функціонування друкованої реклами в українських ЗМІ.

Друкована реклама – це спеціальна інформація про об'єкт (товар, послугу, фірму, юридичну чи фізичну особу), яка поширюється на поліграфічно-продукційних носіях з комерційною або некомерційною метою. Специфіка друкованої реклами полягає у сутності можливостей поліграфії і поліграфічної продукції, що дає змогу створювати велике розмаїття відображення об'єкта, просування в різних художніх формах [4].

Друкована реклама направлена, в першу чергу, на зорове сприйняття цільовою аудиторією інформаційного повідомлення, що містить риторичний вміст (метафору). Тому зразки реклами друкованого

Концептуальні проблеми розвитку сучасної гуманітарної та прикладної науки

Матеріали II Всеукраїнського науково-практичного симпозиуму (м.Івано-Франківськ, 20-21 квітня 2018 р.)

типу володіють надзвичайно високою проникною здатністю. Зоровий канал сприйняття інформації є досить чутливим до подразників відповідного типу.

Всю гаму друкованих образотворчих рекламних матеріалів можна підрозділити на дві основні групи: рекламно-каталогові видання, які рекламують конкретні види товарів, продукції або послуг (каталог, проспект, буклет, афіша, плакат, листівка, бродсайт, флайер, прес-реліз, телефонні довідники); рекламно-подарункові видання, що представляють собою настінні, перекидні та бізнес-календарі, кишенькові календарі-візитки, вітальні листівки, подарункові пакети та іншу друковану продукцію з логотипом, слоганом, реквізитами [1, с. 51]. Друковані рекламні матеріали широко використовуються під час ділових зустрічей і комерційних переговорів, поширюються на різних ярмарках і виставках. Рекламно-подарункові видання поширюються як під час особистих ділових контактів, так і розсиланням поштою з вкладенням вітальних листівок і візитних карток [8, с. 117]. Також друковану рекламу поділяють на: модульну, реклама, багатосторінкову, зональну реклама, вкладену, клубну і рекламу в додатках.

За характером і поєднанням образотворчих засобів, що використовуються в друкованій рекламі, вона підрозділяється на текстову – якщо в ній переважає шрифт, образотворчу – якщо головним елементом є зображення, і комплексну – якщо вона рівнозначно містить два зазначених компонента. Переважання тексту в рекламі робить її більш інформативною, а використання образотворчих елементів – наочною [6, с. 114].

Кожен із цих різновидів друкованої реклами має свої специфічні характеристики, від сукупності яких залежать особливості подачі інформації. Аби досягнути максимального рівня ефективності та не бути непоміченою, друкована реклама використовує власну систему психологічного впливу. Слід наголосити на тому, що від друкованої реклами потрібно відрізнити рекламу в пресі з такими її різновидами, як газетна, журнальна й довідкова. В обох випадках використовується поліграфічний шлях створення, але абсолютно різними є особливості способів подання інформації [1, 50].

Друкована реклама синтетична за своєю природою і використовує все різноманіття мови графічного дизайну. Графічний дизайн є специфічною областю художньо-проектної діяльності, яка спрямована на створення візуальних повідомлень, що поширюються за допомогою засобів масової комунікації.

Засобами графічного дизайну створюються візуальні повідомлення різної складності і призначення – від короткого оголошення до багатосторінкового друкованого видання. Для цього використовуються

Концептуальні проблеми розвитку сучасної гуманітарної та прикладної науки

Матеріали II Всеукраїнського науково-практичного симпозиуму (м.Івано-Франківськ, 20-21 квітня 2018 р.)

традиційні засоби друку, комп'ютерна техніка і інші сучасні електронні засоби відображення інформації. При підготовці інформаційних повідомлень за допомогою методів графічного дизайну використовують графічні образи. На їх основі виробляються уявлення про який-небудь об'єкт, явище або процес реального світу. Графічні образи, скомпоновані в єдине ціле, підштовхують глядача до тих висновків, які потрібні творцеві інформаційного повідомлення [6, 11].

Важливим засобом гармонізації елементів графічного дизайну є композиція рекламного видання, яка завжди була та залишається однією з основних практичних та теоретичних проблем. Композиція – поняття, яке фокусує у собі багато аспектів образотворчого процесу. Вона лежить в основі побудови художнього образу, живить і наповнює творчі ідеї, визначає методичні принципи роботи [10, с. 66]. У графічному дизайні під композицією розуміють такий творчий процес, мета якого – забезпечити цілісність, взаємозв'язок і гармонійне поєднання всіх елементів рекламного повідомлення [6, с. 116].

Розглядаючи композицію друкованої реклами через призму досягнення цілісності твору, необхідно поділити загальний процес на окремі складові. Виділяють такі основні етапи створення друкованого видання: підготовчий (виникає, розвивається і складається задум оформлення), етап виконання та редагування оригіналів оформлення (формується зміст та графічні характеристики зовнішнього та внутрішнього оформлення), композиційно-технічний етап (набір та верстка, підготовка зверстаного матеріалу для поліграфічного етапу, остаточне розміщення текстових та зображальних матеріалів).

Відаючи належну увагу пошуку ідеї друкованої реклами і композиційним шляхам її втілення, не слід нехтувати такими важливими засобами створення дієвого образу, як зображення і текст, основним завданням яких є передача повідомлення цільовій аудиторії.

Зображення – це візуальний образ, який міститься в друкованій рекламі. Він прямо, образно, символічно, асоціативно чи емоційно вказує на певний об'єкт, подію, поняття. Зображення в багатьох випадках значно підсилює вплив реклами, у деяких випадках – цілком або частково заміняє текст [2, с. 261].

У широкому розумінні сучасний рекламний текст виконує найважливішу комунікативну функцію. З функціональної точки зору текст якнайповніше поєднує в собі реалізацію двох функцій впливу. По-перше, це функція впливу мови, що реалізовується за допомогою усього арсеналу лінгвістичних засобів виразності. По-друге, функція масової комунікації, що реалізовується із застосуванням особливих media-технологій, характерних для того або іншого засобу масової інформації [3, с. 182].

Концептуальні проблеми розвитку сучасної гуманітарної та прикладної науки

Матеріали II Всеукраїнського науково-практичного симпозиуму (м.Івано-Франківськ, 20-21 квітня 2018 р.)

Немає єдиних правил написання тексту друкованої реклами. Це творчий процес й тому для розкриття змісту повідомлення використовуються найбільш доцільні прийоми, які забезпечують сприйняття інформації глядачем.

На рівні ж побудови художньої форми слід розглядати співвідношення не тільки тексту і зображення, а всіх елементів графічного дизайну друкованої реклами, на що в сучасних друкованих ЗМІ не звертається належна увага.

Друкована реклама в Україні не є ефективною, що є наслідком недостатньої взаємопов'язаності композиційних елементів рекламного повідомлення. При створенні реклами не враховуються інтереси та вподобання цільової аудиторії. Ефективність будь якої реклами залежить в першу чергу від зацікавлення та розуміння адресатами її дизайну, головної ідеї і стилістичного оформлення. Крім того, цільова аудиторія часто не звертає свою увагу на газетну рекламу також через наявність великої кількості схожих повідомлень інших фірм.

Найбільше увагу читачів друкованих видань привертає великий розмір рекламних блоків і влучний заголовок реклами. Також велике значення у сприйнятті інформації відіграє колір елементів графічного дизайну. Читачі газет переважно вибирають образотворчі (головним елементом є зображення) і комплексні (текст і зображення рівнозначні) рекламні звернення. Практично на текстову рекламу (головним елементом є шрифт) увага не звертається. Це свідчить про те, що найбільше на сприйняття друкованої реклами цільовою аудиторією впливає зображення, хоча не менш важливим є заголовок. Ці елементи композиції забезпечують цілісне сприйняття інформації та її відтворення у свідомості адресатів.

Основним недоліками реклами у газетах є погана якість друку та її непрофесійне оформлення. Крім того, негативно впливає на сприйняття рекламних звернень невдале розміщення реклами, дрібний шрифт тексту, невідповідність зображень змісту тексту, замалі розміри рекламних блоків, недостатня взаємопов'язаність композиційних елементів рекламного повідомлення та неякісне стилістичне оформлення.

Привертати увагу і викликати зацікавленість у глядача – перша і найважливіша функція друкованої реклами. Тому потрібно враховувати психологію цільової аудиторії, більш детально вивчити її потреби, вподобання. Чим більш професійний рівень технічного і естетичного виконання рекламних звернень, тим сильніша їхня дія на споживача інформації. Друкована реклама має володіти такими основними естетичними якостями, як виразність, оригінальність, гармонійність, єдність форми, змісту і стилю.

Концептуальні проблеми розвитку сучасної гуманітарної та прикладної науки

Матеріали II Всеукраїнського науково-практичного симпозиуму (м.Івано-Франківськ, 20-21 квітня 2018 р.)

Виразністю називають здатність друкованої реклами наочно відображати зміст інформації, що публікується. Одна з особливостей реклами полягає в тому, що в ній зміст поєднується з декоративним оформленням.

Оригінальність – це своєрідність, індивідуальність наочно відображуваних елементів форми і відношень між ними. Завдяки такому своєрідності можна відрізнити одну рекламу від іншої. Новизна змісту реклами припускає новизну її форми. Однак оригінальність реклами не виключає, а, навпаки, передбачає збереження певних традиційних ознак, наприклад, національних, галузевих, фірмових.

Гармонійність передбачає не тільки взаємозв'язок між окремими елементами друкованої реклами, але й органічну узгодженість між ними і друкованим виданням в цілому.

Єдність форми, змісту і стилю робить рекламу естетично привабливою і покращує її сприйняття. Всі ці три складові (форма, зміст, стиль) повинні бути органічно взаємопов'язані, інакше буде порушена цілісність друкованої реклами.

В умовах наростаючого рекламно-інформаційного потоку друкована реклама повинна перетворювати інформацію на візуальний сигнал, тим самим прискорюючи розуміння і запам'ятовування цієї інформації. Проте, аби такий подразник став причиною бажаного для рекламодавця результату, слід дотримуватися єдиної концепції максимальної узгодженості під час розробки дизайну, підборі інформаційного та наочного матеріалу, виготовленні рекламного слайду [1, с. 50].

Працюючи над художнім образом, дизайнери, художні та технічні редактори повинні оцінювати можливості конструювання такої форми рекламного повідомлення, щоб споживач міг швидко отримати необхідну інформацію, без труднощів відшукати потрібне. Тому, при побудові та оформленні друкованої реклами потрібно керуватися композиційними законами:

- бути цілісною, впорядкованою, не містити таких елементів або частин, які суперечили б її функціональному призначенню;
- система її побудови повинна ґрунтуватися на взаємопов'язаності головних і другорядних елементів;
- реклама повинна бути узгоджена з розміром сторінки, форматом і стилем оформлення друкованого видання [6, с. 116].

Також з великою увагою для підвищення ефективності друкованої реклами потрібно відноситися до її кольору. Колір в композиції акцентує в тій або іншій мірі найбільш істотну сторону теми, головну її ідею. Це сильний композиційний засіб, яким потрібно користуватись уміло. Колір має бути природним, ненав'язливим, відповідати загальній композиції

Концептуальні проблеми розвитку сучасної гуманітарної та прикладної науки

Матеріали II Всеукраїнського науково-практичного симпозиуму (м.Івано-Франківськ, 20-21 квітня 2018 р.)

твору. У наші дні актуальне зіставлення контрастних кольорів, що створює враження насиченості і складності.

Для вдосконалення рекламних звернень не слід нехтувати таким важливим елементом композиції як текст, основне завдання якого полягає в передачі інформації. Текст має бути коротким, виражений простими зрозумілими для цільової аудиторії словами, а також спонукати до певної дії. Він повинен містити достатньо інформації про певний товар або послугу. Кожна фраза у тексті має нести нову інформацію. У рекламному тексті зміст усіх подальших пропозицій повинен бути пов'язаним з тим, що було сказано в попередніх, так, щоб жодна фраза не була зайвою [5, с. 121].

З позиції комунікації зі споживачем велике значення мають рекламні реквізити – довідкова інформація, розміщена в рекламному тексті, метою якої є налагодження прямого контакту між споживачем рекламної інформації і виробником товарів або послуг.

Також велике значення у процесі організації уваги читачів мають правильно підібрані заголовки. Заголовок повинен бути набраний шрифтом, який і за накресленням, і за кеглем був би контрастним до тексту. Але, безперечно, найголовніша вимога до заголовка – це його зміст. Щоб заголовок і текст краще сприймалися, слід використовувати зображення. Вони не тільки організують сприйняття тексту, але і на підсвідомому рівні привертають увагу читачів контрастом на тлі текстових масивів. Текст і зображення – це два різні елементи композиції, які повинні доповнювати один одного, залишатись цілісним образом твору, передаючи головну ідею автора.

Шрифтові елементи неможливо розглядати окремо від тексту, оскільки неузгодженість використання шрифтів зменшує ефективність сприйняття рекламного повідомлення в цілому. Також сприйняттю перешкоджає використання більше двох різних шрифтів, як відрізняються один від одного характером і стилем оформлення. Колір шрифту та фону завжди мають бути контрастними – чим різкіше виділяється шрифт на фоні, тим він легше читається й сприймається. При виборі шрифту варто пам'ятати, що він має відповідати рекламованим товарам і не ускладнювати сприйняття своїм графічним оформленням.

Проте не завжди якісне оформлення дизайну друкованої реклами, дотримання цілісності композиції, якісний друк, відповідне розміщення рекламних блоків забезпечують привернення уваги адресатів та купівлю ними товару. Найчастіше попит на послуги або товари може залежати від інших факторів: сезонність, тимчасове зниження потреб, зміна пріоритетів, поява конкурентів. Не можна забувати, що багато залежить від спілкування співробітників компанії з потенційними клієнтами.

Концептуальні проблеми розвитку сучасної гуманітарної та прикладної науки

Матеріали II Всеукраїнського науково-практичного симпозиуму (м.Івано-Франківськ, 20-21 квітня 2018 р.)

Можливо, що зниження попиту пов'язане не з поганою рекламою, а з тим, як поводять себе консультанти з потенційними клієнтами [7].

Отже, друкована реклама в Україні не є ефективною, що є наслідком недостатньої взаємопов'язаності композиційних елементів рекламного повідомлення. При створенні реклами не враховуються інтереси та вподобання цільової аудиторії. Ефективність будь якої реклами залежить в першу чергу від зацікавлення та розуміння адресатами її дизайну, головної ідеї і стилістичного оформлення. Крім того, цільова аудиторія часто не звертає свою увагу на газетну рекламу також через наявність великої кількості схожих повідомлень інших фірм.

Загалом друкована реклама в українських засобах масової інформації далека від ідеального функціонування, але знаходяться на етапі розвитку, причому з кожним новим роком для її створення використовуються нові композиційні прийоми, які все ще потребують вдосконалення. Для вдосконалення друкованої реклами необхідно: враховувати психологію цільової аудиторії, визначити сферу дії і впливу реклами, використовувати різні композиційні прийоми для «просування» певних товарів чи послуг, грамотно використовувати контраст і колір. Друкована реклама повинна головну ідею автора передавати максимально стисло, лаконічно, чітко, використовуючи при цьому різні композиційні прийоми.

Графічний дизайн друкованої реклами має свої недоліки. Але основна причина того, що цільова аудиторія майже не звертає свою увагу на рекламні звернення полягає у перенасиченості комунікативного простору України такими ж повідомленнями. Тому для привернення уваги, активізування сприйняття потрібно створювати друковану рекламу, яка повністю виділяється серед інших видів реклами.

Список використаних джерел

1. Васильев, Г. А. Основы рекламной деятельности: учеб. пособие для вузов / Г. А. Васильев, В. А. Поляков. – М. : ЮНИТИ-ДАНА, 2004. – 414 с.
2. Владимирська, А. Реклама: навч. посіб. / А. Владимирська, П. Владимирський. – К. : Кондор, 2006. – 334 с.
3. Документ как социокультурный феномен: Сборник материалов IV Всероссийской научно-практической конференции с международным участием / Под общ. ред. Н.С. Ларькова. – Томск : Томский государственный университет, 2010. – 624 с.
4. Друкована реклама [Електронний ресурс]. – Режим доступу : <http://journalib.univ.kiev.ua/index.php?act=article&article=1178> – Назва з екрану. (дата доступу 27.10.12).
5. Иванова, К. А. Копирайтинг: секреты составления рекламных и PR-текстов / К. А. Иванова. – СПб. : Питер, 2005. – 144 с.

6. Курушин, В. Д. Дизайн и реклама / В. Д Курушин. – М. : ДМК Пресс, 2006. – 272 с.
7. Оцінка ефективності реклами: коли, навіщо і як проводити [Електронний ресурс]. – Режим доступу : <http://kasner.kiev.ua/ocinka-efektivnosti-reklami-koli-navishho-i-jak/>. – Назва з екрану. (дата доступу 10.02.13).
8. Рекламная деятельность: учебник для студентов высших учебных заведений / Ф. Г. Панкратов, Ю. К. Баженов, Т. К. Серегина, В. Г. Шахуриы. – 6-е изд., перераб. и доп. – М. : Издательско-торговая корпорация «Дашков и К», 2003. – 364 с.
9. Саттон, Т. Гармония цвета: Полное руководство по созданию цветowych комбинаций / Т. Саттон, Б. Вилсн; Пер. с англ. В. П. Воропаева. – М. : ООО «Издательство Астрель»: ООО «Издательство АСТ», 2004. – 215 с.
10. Шевченко, В. Я. Композиція плаката: навч. посіб. / В. Я Шевченко. – Х. : Колорит, 2004. – 123 с.

Закірова А. О.,

студентка гр. МЕФс – 2013

Університету Короля Данила

Науковий керівник: д.е.н., доц. Мазур І. М.

(м. Івано-Франківськ, Україна)

КЛАСИФІКАЦІЯ ВИДІВ ФІНАНСОВИХ СТРАТЕГІЙ

Важливість ролі фінансових ресурсів підприємства для забезпечення стабільності його розвитку і стійкості функціонування визначає необхідність поглибленого вивчення її сутності та формування класифікації видів на основі змістової характеристики згідно актуальних підходів. Як економічна категорія термін «фінансова стратегія» використовується порівняно недавно, оскільки не простежується існування єдиного підходу до сутнісного тлумачення, як і формалізованої процедури її розробки в якості окремого елемента на вітчизняних підприємствах.

Дослідженню окремих аспектів формування та реалізації фінансової стратегії в умовах командно-адміністративної, кризової, перехідної та ринкової моделях економіки присвячено праці вітчизняних і зарубіжних авторів: Г.А. Агужена, В.П. Александрова, В.Л. Андрущенко, А.І. Амоши, Г.В. Базарової, В.Д. Базилевича, І.Т. Балабанова, М.Д. Білик, А. М. Бірманна, І.А. Бланка, І.П. Булеєва, В.В. Буряковського, О.Д. Василика,

Концептуальні проблеми розвитку сучасної гуманітарної та прикладної науки

Матеріали II Всеукраїнського науково-практичного симпозиуму (м.Івано-Франківськ, 20-21 квітня 2018 р.)

Е.А. Вознесенського, А.Ф. Гойко, А.І. Даниленка та ін. Водночас, необхідність гнучкого пристосування вітчизняних підприємств до мінливості середовища їх функціонування, трансформація економічних систем актуалізують подальше дослідження сутності та типологізації фінансових стратегій з метою систематизації застосування ефективного інструментарію.

Результати монографічного аналізу дозволили систематизувати існуючі підходи до класифікації видів фінансових стратегій, що відображено у табл. 1.

Таблиця 1

Класифікація видів фінансових стратегій

Ознака	Види фінансової стратегії	Зміст фінансової стратегії
1	2	3
Відповідно до стратегічного набору	генеральна	регламентує фінансову діяльність підприємства, її базові напрями та питання. У рамках цієї стратегії вирішуються завдання формування фінансових ресурсів по виконавцях і напрямках роботи, визначаються взаємовідносини з бюджетами всіх рівнів, а також напрями формування та використання фінансових ресурсів [1]
	оперативна	призначена для поточного управління фінансовими ресурсами. Вона розробляється в межах генеральної фінансової стратегії та деталізує її на конкретному проміжку часу (місяць, квартал, півріччя). Оперативна фінансова стратегія охоплює такі напрями, як доходи та виплати за цінними паперами, розрахунки з постачальниками та покупцями
	фінансова стратегія окремих завдань	полягає у виконанні конкретних фінансових операцій, спрямованих на реалізацію більш глобальних цілей підприємства
За джерелами чи механізмами фінансування [2]	стратегія самофінансування; стратегії	передбачає залучення внутрішніх механізмів фінансування та власних і притриманих до них фінансових ресурсів
	стратегія позичкового фінансування	полягає у фінансуванні розвитку із залученням позик фінансових корпорацій, лізингу, факторингу, позик міжнародних організацій, державних позик та поворотної фінансової допомоги
	стратегія венчурного фінансування	використання коштів венчурних та інвестиційних фондів для фінансування діяльності в зонах підвищеного ризику чи здійснення ризикових операцій
		системах, отримання цільового державного фінансування тощо

Концептуальні проблеми розвитку сучасної гуманітарної та прикладної науки

Матеріали II Всеукраїнського науково-практичного симпозиуму (м.Івано-Франківськ, 20-21 квітня 2018 р.)

Продовження табл. 1.1

1	2	3
	стратегії з використання нетрадиційних джерел фінансування [2]	передбачає залучення ресурсів для фінансування на ринку ICO та криптовалют, за рахунок емісії цінних паперів та їх розміщення в позабіржових торгівельних
Залежно від ступеня ризику діяльності з досягнення поставлених цілей і завдань	наступальна [3,4]	спрямована на оптимізацію необхідних фінансових параметрів, підлегу цілям прискорення всього економічного росту господарюючого суб'єкта
	захисна [3,4]	захисну реакцію господарюючого суб'єкта на несприятливий фінансовий розвиток і позбавлений яких-небудь наступальних управлінських рішень та передбачає заходи зменшення розміру поточних фінансових зобов'язань в короткостроковому періоді та збільшення суми грошових активів
	наступально-захисна (консервативна і розвинута)[5]	спрямована на перелом несприятливих тенденцій фінансового розвитку й вихід на рубіж фінансової рівноваги господарюючого суб'єкта в майбутньому періоді
за співвідношенням із загальною стратегією бізнесу [6]	фінансова стратегія стабілізації	полягає в адаптації діяльності до умов зовнішнього середовища, усуненні загроз, зниженні ризиків роботи, підвищенні рівня ефективності взаємодії підприємства з партнерами та контрагентами. Її також використовують для оптимізації циклів залучення та вкладення фінансових ресурсів, запобігання їх нестачі
	фінансова стратегія зростання	спрямована на отримання позитивного ефекту за рахунок розширення ділової активності підприємства в умовах стабільного зовнішнього середовища та сегмента ринку, що динамічно розвивається, у якому працює підприємство. Стратегія переслідує такі цілі: збільшення обігу капіталу, частки ринку, розширення меж фінансової діяльності, досягнення позитивної динаміки розвитку (підвиди: інтегроване зростання, інтенсивне зростання, обмежене зростання, диверсифіковане зростання)
	фінансова стратегія виживання	полягає в застосуванні швидких скоординованих дій, які базуються на максимально точних розрахунках. Утілюються програми з перебудови систем управління, фінансово-господарської діяльності, зміни структури бізнес-портфеля, джерела фінансових ресурсів (підвиди: стратегія скорочення, стратегія реструктуризації)
	фінансова стратегія ліквідації	підвид стратегії виживання, проте є досить специфічною для її самостійного розгляду; полягає в забезпеченні максимально ефективного процесу ліквідації всього підприємства, повного забезпечення фінансових інтересів акціонерів і кредиторів, а також забезпечення мінімізації збитків
	комбінована фінансова стратегія	забезпечує реалізацію цілей і завдань діяльності підприємства, що знаходяться одночасно у площині кількох інших видів стратегій

Розглянуті ознаки та види фінансової стратегії свідчать про широкий діапазон можливостей вибору шляхів фінансової стабілізації господарюючого суб'єкта. Обрання виду фінансової стратегії визначає характер та особливості функціонування підприємства у стратегічному горизонті. Вид фінансової стратегії визначається зовнішніми й внутрішніми чинниками, які впливають на підприємство, прогнозами, досвідом та інтуїцією керівництва.

Список використаних джерел

1. Финансовый менеджмент : учебник ; под ред. А.М. Ковалевой. – М. : Инфра-М, 2002.
2. Баранов В.В. Финансовый менеджмент. Механизмы финансового управления предприятием в традиционных и наукоемких отраслях : учебное пособие / В.В. Баранов. – М. : Дело, 2002.
3. Комаров А.В. Стратегия исполнения обязательств предприятия по оплате товаров (работ, услуг) в условиях дефицита денежных ресурсов / А.В. Комаров // Финансовый менеджмент. – 2003. – № 2. – С. 49.
4. Веснин В.Р. Менеджмент : учебник / В.Р. Веснин. – М. : Проспект, 2004.
5. Данилова Т.Н. Стратегия инвестирования – институциональный подход / Т.Н. Данилова // Финансы и кредит. – 2004. – № 9.
6. Коробейников О.П. Стратегическое поведение : от разработки до реализации / О.П. Коробейников, В.Ю. Колесов, А.А. Трифилова // Менеджмент в России и за рубежом. – 2002. – № 3.

Заречна Вікторія,

студентки групи КЮс-1-2015

Університету Короля Данила

Науковий керівник: д.ю.н., доц. Луцький Р.П.

(м. Івано-Франківськ, Україна)

ОСОБЛИВОСТІ ФУНКЦІОНУВАННЯ ПУБЛІЧНОЇ (ДЕРЖАВНОЇ) СЛУЖБИ В УМОВАХ СЬОГОДЕННЯ

В умовах сьогодення найважливішим питанням державного життя України залишається дискусія щодо особливостей статусу державної служби. Що ж таке державна служба? Державна служба в Україні, як зазначено в статті 1, чинного на сьогодні, Закону України «Про державну службу» [2, с. 48] — «це професійна діяльність осіб, які займають посади в державних органах та їх апараті, щодо практичного виконання

Концептуальні проблеми розвитку сучасної гуманітарної та прикладної науки

Матеріали II Всеукраїнського науково-практичного симпозиуму (м.Івано-Франківськ, 20-21 квітня 2018 р.)

завдань і функцій держави та одержують заробітну плату за рахунок державних коштів».

Ці особи є державними службовцями і мають відповідні службові повноваження.

Посада – це визначена структурою і штатним розписом первинна структурна одиниця державного органу та його апарату, на яку покладено встановлене нормативними актами коло службових повноважень.

Посадовими особами відповідно до цього Закону вважаються керівники та заступники керівників державних органів та їх апарату, інші державні службовці, на яких законами або іншими нормативними актами покладено здійснення організаційно-розпорядчих та консультативно-дорадчих функцій [2, с.48].

Висвітлюючи завдання державної служби, можна почати з того, що одним з основних завдань державної служби – є охорона інтересів суспільства, прав і свобод громадян. Це викликано тими обставинами, що в останні роки знизилася роль багатьох політичних інститутів, а державна служба залишається конкретним місцем, де громадянин стикається з політикою [3, с.18].

Наступне завдання державної служби — це досягнення стійкості засад цілісності держави. Державний апарат поряд з виконанням вимог Конституції та законів України має виконувати акти органів виконавчої влади. Вагомим завданням державної служби є забезпечення ефективної діяльності державних органів на основі постійного вдосконалення функціонування апарату, впровадження нових досягнень науки, прогресивних методів вирішення управлінських завдань.

До завдань державної служби можна віднести також подальшу демократизацію шляхів формування та діяльності апарату, викорінювання бюрократизму, протекціонізму, корупції, створення соціальних, правових та інших умов, необхідних для успішної роботи чиновників.

Втілення в життя завдань державної служби потребує рішення багатьох правових, організаційних, кадрових, наукових та інших питань. Йдеться про необхідність формування державного апарату нового типу та кадрового забезпечення державної служби.

Для розкриття змісту державної служби є визначення її принципів, адже вони вказують на сутнісні характеристики найважливіші у змісті та значенні державної служби. Правове встановлення принципів державної служби зумовлює функціонування державних органів, діяльність державних службовців, стійкість правового регулювання державно-службових відносин, а також обґрунтування тенденцій розвитку законодавства про державну службу.

Концептуальні проблеми розвитку сучасної гуманітарної та прикладної науки

Матеріали II Всеукраїнського науково-практичного симпозиуму (м.Івано-Франківськ, 20-21 квітня 2018 р.)

Принципи державної служби — це основоположні ідеї, встановлення яких відбиває об'єктивні закономірності та визначає напрямки реалізації компетенції, завдань і функцій державних органів, повноважень державних службовців, які діють в системі державної влади, та зокрема, в системі державної служби. Принципи державної служби встановлюють найважливіші закономірності в системі організацій та функціонування державної служби, зумовлюють значимість, закономірність і соціальну цінність відносин, які виникають в системі державної служби. Принципи державної служби вперше були сформульовані в Законі України «Про державну службу», закріплюються також в інших нормативних актах: у Конституції України, законах України, указах Президента України, постановах Кабінету Міністрів України.

Головною сутнісною рисою сучасної державної служби має стати пріоритет права і свобод людини. Йдеться про те, що здійснюючи цілі держави, державна служба завжди має дотримуватися принципу верховенства права.

Розглянемо основні конституційні положення, які безпосередньо розкривають соціальний характер державної служби.

У частині другій ст. 38 Конституції України проголошується, що громадяни користуються рівним правом допуску до державної служби, а також до служби в органах місцевого самоврядування. Це єдина стаття в Основному Законі де прямо згадується державна служба.

Статтею 8 визначається, що Конституція України має вищу юридичну силу і в Україні діє принцип верховенства права. Звідси випливає, що верховенство Конституції забезпечує єдність, узгодженість і стабільність всієї правової системи, її окремих елементів та інститутів, зокрема, інституту державної служби. Цей принцип також передбачає, що:

— органи влади, посадові особи та громадяни мають дотримуватися Конституції та законів України, чинних в Україні міжнародно-правових норм;

— державні службовці виконують функції тільки в межах компетенції органу, де вони працюють, і в межах прав, закріплених за посадою, тобто в загальному вони діють за спеціальним принципом (дозволено все те, що прямо передбечено законом);

— державні службовці віддані державі, а громадяни довіряють службовцям [1].

Рядом статей Конституції України закріплено такий принцип, як пріоритет прав і свобод громадян, якого мають дотримуватися державні службовці. Важливими для функціонування державної служби є, зокрема, конституційні положення, відповідно до яких визначаються права людини (розділ II Конституції). Діяльність державних органів має

Концептуальні проблеми розвитку сучасної гуманітарної та прикладної науки

Матеріали II Всеукраїнського науково-практичного симпозиуму (м.Івано-Франківськ, 20-21 квітня 2018 р.)

бути спрямована на дотримання та захист конституційних прав і свобод громадян. Саме державні службовці мають забезпечувати виконання таких конституційних положень, як право на рівність перед законом і не допущення дискримінації (ст. 24), право не бути позбавленим громадянства або бути вигнаним (ст. 25), право на життя (ст. 27), захист гідності і заборона катування, жорстокого, нелюдського або такого, що принижує гідність, поводження чи покарання (ст. 28), свобода від свавільного арешту чи затримання (ст. 29), право на звернення до органів державної влади (ст. 40), право на житло (ст. 47), шлюб (ст. 51), право на непідкорення явно злочинним наказам (ст. 60), норма проти ризику двічі нести кримінальну відповідальність за один злочин (ст. 71), презумпція невинуватості (ст. 62), право на захист у кримінальній справі та право засудженого користуватися всіма правами людини та громадянина, за винятком обмежень, які спеціально встановлені вироками суду (ст. 63) [1].

Отже, державна служба це, передусім, діяльність по безпосередньому виконанню функцій держави. Державна служба – це служба в державних органах і їх апараті. Державні службовці займають посади в державних органах і їх апараті. Посада це визначена структурою і штатним розкладом первинна структурна одиниця державного органу і його апарату, на яку покладене встановлене нормативними актами коло службових повноважень.

Список використаних джерел

1. Конституція України від 28 червня 1996 року (в редакції від 08 грудня 2004 року) // Офіційний сайт Верховної Ради України [Електронний ресурс]. – Режим доступу: <http://zakon4.rada.gov.ua/laws/show/254%D0%BA/96%D0%B2%D1%80/print1389988659002889>

2. Закон України «Про державну службу» від 10 грудня 2015 р. // Відомості Верховної Ради України. 2015. - № 4. - Ст. 43.

3 Авер'янов В.Б., Крупчан О.Д. Виконавча влада: конституційні засади і шляхи реформування./ Авер'янов В.Б., Крупчан О.Д. — Х., 2016. – 40 с.

Захарин Неоніла,

студентки групи КЮс-2-2015

Університет Короля Данила

Науковий керівник: к.ю.н., доц. Бабецька І. Я.

(м. Івано-Франківськ, Україна)

ТВІР АРХІТЕКТУРИ ЯК ОБ'ЄКТИ ПРАВА ІНТЕЛЕКТУАЛЬНОЇ ВЛАСНОСТІ

Світовий розвиток інтелектуальної діяльності і інтелектуальної власності виявив тенденції, за якими зазначені фактори набувають пріоритетного значення в соціально-економічному розвитку будь-якої країни, в тому числі і України.

Зростання ролі і значення інтелектуальної власності для суспільного прогресу в свою чергу зумовлює виникнення ще двох тенденцій.

Із зростанням розвитку інтернет мереж все більше стає тих людей, які неправомірно використовують об'єкти інтелектуальної власності, що наносить велику шкоду суспільству.

Авторське право – це сукупність правових норм, якими регулюються майнові і немайнові відносини, пов'язані із створенням і використанням творів літератури, науки та мистецтва. [1].

Основні положення авторського права передбачені Цивільним кодексом України [2] та Законом України «Про авторське право та суміжні права»[3].

Об'єктами авторського права в галузі архітектури є твори архітектури, містобудування і садово-паркового мистецтва, а також плани, креслення, пластичні твори, ілюстрації, карти та ескізи, що стосуються архітектури.

Особа, творчою працею якої створено об'єкти архітектури як об'єкти авторського права, вважається автором цих об'єктів.

Майнові права на об'єкт архітектури як об'єкт авторського права, створений у зв'язку з виконанням трудового договору, належать працівникові, який створив цей об'єкт, та юридичній або фізичній особі, де або в якій він працює, спільно, якщо інше не встановлено договором.

Майнові права на об'єкт архітектури як об'єкт авторського права, створений за замовленням, належать творцеві цього об'єкта або замовникові спільно, якщо інше не встановлено договором. [3].

Істотною умовою договору про створення твору містобудування є правовий режим здійснення майнових прав на містобудівну документацію з планування території після передачі її замовнику.

Автор проекту твору архітектури, містобудування, садово-паркового мистецтва має виключне право на участь у подальшій його реалізації,

Концептуальні проблеми розвитку сучасної гуманітарної та прикладної науки

Матеріали II Всеукраїнського науково-практичного симпозиуму (м.Івано-Франківськ, 20-21 квітня 2018 р.)

якщо інше не передбачено умовами договору із замовником або юридичною чи фізичною особою, де або в якій він працює, а також на внесення змін до не завершеного будівництвом чи збудованого твору архітектури, містобудування, садово-паркового мистецтва у разі зміни його функціонального призначення чи реконструкції.

Використання проекту твору архітектури, містобудування чи садово-паркового мистецтва для реалізації допускається тільки одноразово, якщо інше не обумовлено договором, згідно з яким створено проект. Повторне використання такого проекту і розробленої на його основі робочої документації здійснюється виключно за згодою автора з виплатою йому або його правонаступникам авторської винагороди. [4, с. 89-91].

Автор об'єкта архітектури як об'єкта авторського права має право на одержання у встановленому законодавством порядку авторської винагороди за його створення і використання.

Особистими немайновими правами інтелектуальної власності автора об'єкта архітектури як об'єкта авторського права є відповідні права:

- право фотографувати, здійснювати відеозйомку відповідного об'єкта архітектури як об'єкта авторського права, крім випадків, визначених законом;
- право вимагати визнання свого авторства шляхом зазначення належним чином свого імені на об'єкті архітектури як об'єкті авторського права.

Особисті немайнові права на об'єкт архітектури як об'єкт авторського права належать його автору незалежно від умов договору між автором та замовником або юридичною чи фізичною особою, де або в якій він працює.

Стосовно використання творів архітектури, містобудування, садово-паркового мистецтва і дизайну автора мають майнове право на практичну реалізацію відповідних проектів. Його суть полягає в тому, що будь-яке практичне втілення в життя творів архітектурної графіки і пластики може здійснюватися тільки за згодою їх авторів. До автора прийнятого архітектурного проекту належить також можливість участі в реалізації свого проекту у разі розроблення документації для будівництва і при спорудженні будівлі, якщо інше не передбачено в договорі. [5, с. 55-56].

Майнове право на об'єкти архітектури діє протягом усього життя автора і 70 років після його смерті. Воно переходить у спадщину, але право автора на ім'я і право на недоторканність твору не переходять за спадкоємством.

Авторське право на твори архітектури – особисті (немайнові) і майнові права авторів та їхніх правонаступників, пов'язані зі

створенням і використанням творів архітектури. Законодавча база, що стосується авторського права на об'єкти архітектури в Україні практично сформована. Це не розрізнена сукупність чинних нормативних актів, а достатньо цілісна система. Оскільки авторське право на твори архітектури є складовою частиною цивільного права, найвищу юридичну чинність серед нормативно-правових актів якого має Цивільний кодекс України, останній широко застосовується в регулюванні вказаних відносин.

Список використаних джерел

1. Підпригора О. Проблеми системи законодавства України про інтелектуальну власність // Інтелектуальна власність. – 2004. – №3. – 670 с.
2. Цивільний кодекс України від 16.01.2003 року [Електронний режим]. - Режим доступу: <http://zakon4.rada.gov.ua/laws/show/435-15>
3. Закон України «Про авторське право і суміжні права» від 23 грудня 1993 р. // ВВР України. – 1994. – №13. – Ст.8.
4. Драпак Г., Скиба М. Основи інтелектуальної власності: Навчальний посібник. – Хмельницький: ТУП, 2007. – 155 с.
5. Дахно І.І. Право інтелектуальної власності: Навч. посіб. – Вид.2-ге, перероб. і доповн. – К., 2006. – 278 с.

Казакбасва Н. А.,

*студентка гр. МЕФс – 2013,
Університету Короля Данила*

Науковий керівник: д.е.н., доц. Мазур І. М.

(м. Івано-Франківськ, Україна)

ОЦІНЮВАННЯ ЗАГРОЗ ФІНАНСОВОЇ БЕЗПЕКИ ПІДПРИЄМСТВА

Вивченню теоретичних та прикладних аспектів формування фінансової безпеки на рівні підприємства та держави присвячено праці багатьох вітчизняних і зарубіжних вчених, серед яких: І.А. Бланк [1], Т.М. Гладченко [2], Л.І. Донець [3], К.С. Горячева [4], А.А. Драга [5], М.М. Єрмошенко [6], В. Забродський [7], Е.А. Олейников [8], К. Уолш [9], А.О. Єпіфанов [10], В.В. Шликов [11]. Здебільшого дослідження присвячено критеріям оцінювання фінансової безпеки підприємства, системам показників (індикаторів), що її характеризують, проте відсутній комплексний методичний підхід до оцінювання загроз фінансової безпеки.

Концептуальні проблеми розвитку сучасної гуманітарної та прикладної науки

Матеріали II Всеукраїнського науково-практичного симпозиуму (м.Івано-Франківськ, 20-21 квітня 2018 р.)

Критичний монографічний аналіз методології оцінювання фінансової безпеки підприємства дозволив виділити наступні найбільш поширені підходи:

1) індикаторний підхід передбачає порівняння фактичних значень показників фінансової безпеки з пороговими значеннями індикаторів її рівня [2]. Під пороговими значеннями індикаторів фінансової безпеки розуміють їхні граничні величини, недотримання яких призводить до формування негативних тенденцій (виникнення загроз) у сфері фінансової безпеки;

2) ресурсно-функціональний підхід передбачає вимір стану фінансової безпеки на основі оцінювання рівня використання фінансових ресурсів за спеціальними критеріями – власні фінансові ресурси і позикові фінансові ресурси та оцінювання рівня виконання функцій – забезпечення високої фінансової ефективності діяльності підприємства, його фінансової стабільності і незалежності;

3) оцінювання фінансового стану підприємств на основі використання методів: а) визначення ступеня достатності оборотних коштів (власних або запозичених) для здійснення виробничо-збутової діяльності; б) побудови узагальнюючих показників з використанням моделей дискримінантного аналізу;

4) використання критерію «мінімум сукупного збитку, який наноситься безпеці» [11];

5) частковий функціональний критерій фінансової складової економічної безпеки підприємства [8];

6) оцінювання рівня фінансової безпеки здійснюється через аналіз значної сукупності фінансових коефіцієнтів;

7) Далі пропонується проводити інтегральний фінансовий аналіз («модель Дюпона», об'єктно-орієнтована система інтегрального аналізу формування чистого прибутку, система портфельного аналізу);

8) закон збалансованості фінансової системи;

9) метод «золотого правила фінансування»;

10) діапазон (оперативний резерв, запас – safety margin) фінансової безпеки.

Проте, усі із зазначених методів мають свої переваги і недоліки. На нашу думку оптимальними є 1, 8, 9, 10.

Концептуальні проблеми розвитку сучасної гуманітарної та прикладної науки

Матеріали II Всеукраїнського науково-практичного симпозиуму (м.Івано-Франківськ, 20-21 квітня 2018 р.)



Рис. 1. Методичний підхід до формування механізму управління енергозбереженням в системі закладів вищої освіти

На основі результатів досліджень, отриманих у цьому та попередніх підрозділах дисертаційної роботи, розроблено методичний підхід до оцінювання загроз фінансової безпеки підприємства (рис. 1.1), що передбачає наступні етапи: а) формування та реалізація фінансової стратегії розвитку підприємства; б) визначення чинників впливу на фінансову безпеку підприємства; в) формування інформаційної бази оцінювання фінансової безпеки підприємства; г) аналіз ризиків фінансової безпеки підприємства; д) формування системи показників оцінювання фінансової безпеки підприємства; е) побудова інтегрального показника фінансової безпеки підприємства; є) аналіз рівня реалізації фінансових інтересів підприємства; ж) аналіз рівня фінансової безпеки підприємства за компонентами; з) побудова матриці позиціонування підприємства, ідентифікація цільової зони для управління фінансовою безпекою; и) прогнозування досягнення цільового рівня фінансової безпеки підприємства для переходу і закріплення у цільовій зоні; і) визначення стратегії та розробка заходів, що забезпечують досягнення цільового рівня фінансової безпеки підприємства; й) реалізація заходів, що забезпечують досягнення цільового рівня фінансової безпеки підприємства, та моніторинг результатів.

Запропонований методичний підхід дозволяє застосування сценарного аналізу та прогнозування впливу ключових чинників на фінансової безпеки підприємства, що забезпечує необхідну інформацію для обґрунтування й прийняття управлінських рішень та дій щодо їх реалізації у сфері покращення діяльності та підвищення фінансової стійкості з метою попередження виникнення кризових процесів та їх розвитку.

Список використаних джерел

1. Бланк И.А. Управление финансовой безопасностью предприятия. – К.: Эльга, Ника-Центр, 2004. – 784 с.
2. Гладченко Т.М. Економічна безпека підприємницької діяльності // Актуальні проблеми міжнародних відносин: Збірник наук. праць. – Вип. 26. – К.: ВПЦ «Київський університет», Інститут міжнародних відносин, 2001. – С. 295–299.
3. Донець А.І., Ващенко Н.В. Економічна безпека підприємництва: Навч. посібник для студентів вищих навч. закладів. – К.: 2008. – 239 с.
4. Єрмошенко М.М., Горячева К.С. Фінансова складова економічної безпеки: держава і підприємство: Наук. монографія. – К.: Національна академія управління, 2010. – 232 с.
5. Драга А.А. Обеспечение безопасности предпринимательской деятельности. – М., 2008. – 304 с.

Концептуальні проблеми розвитку сучасної гуманітарної та прикладної науки

Матеріали II Всеукраїнського науково-практичного симпозиуму (м.Івано-Франківськ, 20-21 квітня 2018 р.)

6. Єрмошенко М.М. Фінансова безпека держави: національні інтереси, реальні загрози, стратегія забезпечення. – К.: КНТЕУ, 2001. – 309 с.
7. Забродский В., Капустин Н. Теоретические основы оценки экономической безопасности отрасли и фирмы // Бизнес-информ.– 2008.– №15–16. – С. 35–37.
8. Основы экономической безопасности (Государство, регион, предприятие, личность) / Под ред. Е.А. Олейникова. – М., 2007. – 288 с.
9. Уолш К. Ключевые показатели менеджмента: как анализировать, сравнивать и контролировать данные, определяющие стоимость компании / Пер. с англ. – М.: Дело, 2001. – 360 с.
10. Фінансова безпека підприємств і банківських установ: Монографія / За заг. ред. д-ра екон. наук, проф. А.О. Єпіфанова. – Суми: УАБС НБУ, 2009. – 295 с.
11. Шлыков В.В. Комплексное обеспечение экономической безопасности предприятия. – СПб, 2007. – 138 с.

Квасній Б.,

студентка гр. Ас-2014

Університету Короля Данила

Науковий керівник: к.т.н., с.н.с. Касіяничук В.Д.

(м. Івано-Франківськ, Україна)

ТЕХНОПАРКИ ТА ОСОБЛИВОСТІ ЇХ РОЗВИТКУ

Технопарки – це структури, які поєднують науково-дослідні організації та виробничі підприємства у своїй діяльності, забезпечують швидке впровадження результатів НДДКР у промисловість та комерціалізацію наукових розробок.

Вихідна передумова створення технопарків - це ідея, що фізична близькість головних складових технопарку: підприємств та дослідницьких установ або навчальних закладів підвищить ступінь комерціалізації наукових досліджень та зробить більш можливим їх впровадження. Тісні контакти між фірмами-орендарями, з одного боку, і між постачальниками інкубаційних послуг і фірмами, з іншого боку, повинні сприяти більш швидкому створенню фірм, полегшувати початковий етап розвитку, створити кращу інфраструктуру підтримки, надати краще обслуговування, включати більш легкий доступ до фінансування і, таким чином, це має спричинити швидке економічне

Концептуальні проблеми розвитку сучасної гуманітарної та прикладної науки

Матеріали II Всеукраїнського науково-практичного симпозиуму (м.Івано-Франківськ, 20-21 квітня 2018 р.)

зростання як самого технопарку, так і економіки регіонів і країни в цілому.

Технопарк повинен вирішувати одночасно наступні завдання:

- домогтися фінансової самостійності і високого ступеня заповнення площ;
- надавати інкубаційні послуги;
- залучати нові технологічні фірми.

Технопарки не є прямою підтримкою дослідницької та інноваційної діяльності. Технопарки це лише інструменти непрямой підтримки, або, іншими словами, організаційні форми, в межах яких повинні відбуватися передача і комерціалізація інновацій.

В економічній літературі не існує сталої думки щодо ефективності роботи технопарку для фірм, які знаходяться в них. Наслідком цього є наявність величезної різноманітності технопарків, які включають бізнес-парки, дослідницькі парки, наукові парки або індустріальні парки. Крім того, результатом цього є наявність методологічних проблем при визначенні внеску технопарків у місцеву економіку, визначенні терміну «технопарк», його функцій та механізмів організації та функціонування.

Загальною мотивацією для створення технопарків є те, що технопарки сприяють економічному зростанню на регіональному та національному рівні. Про це свідчать результати зростання різних форм технопарків у розвинених країнах.

Елементи сучасних світових концепцій створення технопарків можуть відповідати умовам України, але тільки якщо процес проектування і створення технопарків буде супроводжуватися критичним підходом та адаптацією іноземного досвіду. Технопарки не є місцями комерціалізації готових до впровадженню інновацій, інновації повинні розроблятися в межах нових фірм, які діють у технопарку або бути результатом діяльності науково-дослідних установ та ВНЗ. Існує небезпека, що політика створення технопарків в Україні і надалі буде більше спиратися на спрощені моделі, а не на глибоке розуміння місцевих умов кожного окремо взятого регіону.

Більшість існуючих технопарків у розвинених країнах зосереджені на науково-дослідних і дослідно-конструкторських роботах в університетах і підтримують передачу НДДКР з університетів у промисловість. Приклади парків, які базуються на такому ж підході з акцентом на виробництво, показують, що такі моделі можуть бути успішними. Коли індустріальний технопарк створюється з умовою задовольняти попит на ринку і потреби виробничих процесів - це може мати більш успішний результат. Фокус на виробництво і мотивовану попитом НДДКР є ефективною стратегією у розвитку технопарків.

Концептуальні проблеми розвитку сучасної гуманітарної та прикладної науки

Матеріали II Всеукраїнського науково-практичного симпозиуму (м.Івано-Франківськ, 20-21 квітня 2018 р.)

Існування сильного центру НДДКР, зосередженого на прикладних розробках є іншим головним критерієм успішного технопарку. По-перше, така організація – головне джерело інновації для фірм у парку. По-друге, такий центр пропонує послуги з перспективних досліджень. Це говорить про те, що технологічно спеціалізовані технопарки мають перевагу перед технопарками загального типу.

Світовий досвід показує, що активне включення урядів у створення і зростання технопарків є важливим при побудові інфраструктури підтримки і політики податкових пільг, служить каталізатором створення нових підприємств і забезпечує адміністративні послуги. Проте уряду не слід включатися в щоденну діяльність з управління технопарками.

Навряд чи можна очікувати, що зростання, яке відбувається всередині технопарку, у короткий термін буде поширене на навколишні території або що технопарки самі по собі будуть служити джерелами диверсифікації економіки. Однак технопарки у довготривалій перспективі сприяють зростанню конкурентоспроможності економіки, збільшують експортний потенціал, сприяють загальноекономічному зростанню. Найбільше розходження між Україною і більшістю успішних прикладів функціонування технопарків – це відсутність внутрішнього попиту на НДДКР і технологічну діяльність. У даний час промисловість не пред'являє попиту на НДДКР, і джерела конкурентоспроможності лежать поза діяльністю з таких розробок. Це говорить про те, що інноваційна політика повинна допомогти компаніям у зростанні їх технологічного потенціалу до рівня, що стимулює попит на НДДКР. В іншому випадку, акцент лише на тій ідеї, що технопарки поліпшать конкурентоспроможність і різнобічно розвинути економіку, може стати занадто дорогим і сумнівним вибором політики на даному етапі економічного розвитку.

Основною відмінністю України від систем промислово розвинених країн є те, що потенціал її НДДКР все ще в основному зосереджений в державних організаціях замість того, щоб належати підприємствам.

Недорозвиненість сфокусованої на фірмах інноваційної системи – істотний бар'єр для зростання технопарків, оскільки один з головних чинників їх зростання, тобто попит від вітчизняних великих фірм, відсутній.

Очікується, що технопарки можуть створити умови, що створюють джерело зростання, яке буде поширене на всю систему економіки країни. Однак, існує дуже багато умов, які повинні виконуватися, щоб це мало місце. Існує думка, що технопарки повинні заповнити собою наявний розрив між обмеженою здатністю підприємств до інновацій з боку підприємств і результатами діяльності сектора НДДКР. Вибір моделі технопарків для України не може зупинитися на одній певній моделі,

оскільки жодна з цих моделей не існує в чистій формі. Єдина чиста модель - це технопарк з його чотирма складовими елементами:

- близькість (організаційна чи фізична) між компаніями орендаря;
- операційні зв'язки з університетом або дослідною установою;
- функція управління, яка активно зайнята в передачі технології та ділових навичок.

Список використаних джерел

1. Стеченко Д.М. Інноваційні форми регіонального розвитку: Навч. посіб. – К.: Вища школа, 2002. – 254 с
2. Офіційний сайт Департаменту інновацій та трансферу технологій [Електронний ресурс]. – Режим доступу: // <http://www.mon.gov.ua/main.php?query=science/innovation/department>
3. . Уханова І.О. Проблеми та перспективи розвитку інноваційних підприємств (технопарків) у регіонах України // Вісник соціально-економічних досліджень. – Одеса: ОДЕУ, 2006. – Вип.23.- С.342-347.
4. Федулова Л.І. Інноваційна економіка: підручник/ Л.І. Федулова. – К.: Либідь, 2006. – 235 с.

Колесник В. О.,

студент гр. МЕФс – 2013

Університету Короля Данила,

Науковий керівник: д.е.н., доц. Мазур І. М.

(м. Івано-Франківськ, Україна)

СКЛАДОВІ СИСТЕМИ ОЦІНЮВАННЯ ОПЕРАЦІЙНОГО РИЗИКУ БАНКІВ

Банківське шахрайство, зловживання службовим становищем, помилки, та надзвичайні ситуації що ведуть до втрат – є проявом операційного ризику, що несуть стабільності функціонування банківської установи.

Необхідність управління даним видом ризику вимагає створення системи, ефективної, адекватної та економічно обґрунтованого оцінювання операційного ризику банку.

Система оцінювання операційного ризику банку складається з семи складових, що взаємопов'язані між собою і з різними аспектами операційного ризику, неможливо адекватно і в повному обсязі оцінити загрози банку як без програмного забезпечення, так і без персоналу, що їх обслуговує.

Концептуальні проблеми розвитку сучасної гуманітарної та прикладної науки

Матеріали II Всеукраїнського науково-практичного симпозиуму (м.Івано-Франківськ, 20-21 квітня 2018 р.)

Кадрове питання виділяється як головне на етапі формування системи оцінювання, як і під час проведення систематичного моніторингу загроз. Штат персоналу залежить від розмірів банківської установи: тільки при достатньо широкій інфраструктурі необхідно створювати підрозділ з питань оцінювання операційного ризику банку. Якщо кількість філій та відділень є незначною, то повноваження з оцінки операційного ризику банку може виконувати фахівець з ризик-менеджменту.

У випадку створення відповідного підрозділу,напрями діяльності повинні передбачати : 1) оцінку ризиків в ІТ секторі, персоналу, процесів та зовнішніх ризиків; 2) аналіз тенденцій ризиків; 3) фізичний захист; 4) інтеграцію до існуючої системи ризик-менеджменту банківської установи; 5) розробку та впровадження власних програмних засобів для оцінки ризику,тощо.

Побудова і запровадження системи оцінювання операційного ризику вимагає створення відповідного методичного забезпечення. Основні внутрішньобанківські положення повинні базуватися на основі особливостей інфраструктури, форми власності, фінансових можливостей банку та інших чинників [1].

У такому нормативно-правовому забезпеченні в обов'язковому порядку повинна відображатися процедура подання звітів про реалізації ризиків, на основі якої банк сформує власну базу даних операційних ризиків. Водночас, обліково-аналітичний елемент системи оцінювання повинен включати ретроспективний, поточний (оперативний) та перспективний аналізи. Існує достатньо широкий спектр інструментів оцінки операційного ризику банку, однак більшість з них базується на історичній звітності, як за три-п'ять років чи 4-8 кварталів[2].

Для досягнення поставленої цілі – оцінювання операційного ризику, варто використовувати як поширені універсальні офісні програмні пакети, так і спеціалізовані (Moreexchange.org, OpVar, CrystalBall, Watchdog тощо), що дасть змогу оцінювати ризик не тільки за базовим чи стандартизованим підходом, а й більш досконаліми методами.

Фінансові витрати банк завжди намагається мінімізувати, саме тому, одним з головних принципів системи оцінювання операційного ризику є економічність. Однак, в даному випадку фінансові ресурси можуть бути спрямовані у кількох напрямках – безпосередньо на створення відділу з оцінювання операційного ризику, на оплату послуг з передачі ризику (страхування, аутсорсинг, консалтинг, онлайн технології тощо), та на заохочення повідомлень про реалізацію операційного ризику.

Система оцінювання операційного ризику банку потребує детального та систематичного контролю, оскільки допущення реалізації

Концептуальні проблеми розвитку сучасної гуманітарної та прикладної науки

Матеріали II Всеукраїнського науково-практичного симпозиуму (м.Івано-Франківськ, 20-21 квітня 2018 р.)

ризиком може призвести до фінансових втрат. Складова контроль має на меті як контроль за виконанням покладених функцій працівників підрозділу з управління визначеним ризиком, так і контроль за дотриманням персоналом банку вимог з інформування даного підрозділу про випадки реалізації ризику.

Вся система залежить від резерву часу для її формування та накопичення інформації про реалізацію ризиків. Якщо регулятор визначить строки створення системи оцінювання операційного ризику, то банківська установа не маючи достатнього резерву часу, може отримати штрафні санкції.

Отже, основними складовими системи оцінювання операційного ризику банку є: ідентифікація, оцінка, контроль (у тому числі способи зниження рівня ризику), моніторинг. За допомогою врахування особливостей їх реалізації у банківській установі можна удосконалити концепцію ризико-орієнтованого менеджменту для банківської діяльності.

Список використаних джерел

1. Про схвалення Методичних рекомендацій щодо організації та функціонування систем ризик-менеджменту в банках України: Постанова від 2 серпня 2004 року № 361 [Електронний ресурс] – Режим доступу : <http://www.bank.gov.ua/doccatalog/document?id=36985>
2. DMS-Finance Netzwerk. Что может принести вашему предприятию базель -2 (BASEL II) [Електронний ресурс] / DMS-Finance Netzwerk – Режим доступу до ресурсу: <http://www.finance-dms.com/index.php/books/basel-2>.

Кривушенко Ярослав,

студент кафедри будівництва та

цивільної інженерії

Університету Короля Данила

Науковий керівник: викл. Веркалець С.М.

(м. Івано-Франківськ, Україна)

БУДІВНИЦТВО БУДИНКІВ ЗА НОВОЮ ТЕХНОЛОГІЄЮ БЛОКОВОЇ ОПАЛУБКИ

Еволюція житлового будівництва за останні десятиліття дозволила радикально змінити уявлення про комфортне, безпечне та функціональне житло. Впровадження автоматизованих систем,

Концептуальні проблеми розвитку сучасної гуманітарної та прикладної науки

Матеріали II Всеукраїнського науково-практичного симпозиуму (м.Івано-Франківськ, 20-21 квітня 2018 р.)

підвищення ефективності інжинірингу та неперевершені техніко-фізичні властивості будматеріалів — ось ключові напрями, за якими розвивається сучасне будівництво будинку. Нові технології будівництва активно вбирають і новаторські рішення з суміжних областей.

Розробка альтернативних підходів до виробничих процесів, електротехнічні ноу-хау, а також наукові відкриття накладають свій відбиток на технологічні рішення в будівельній галузі. При цьому розвиток охоплює практично всі існуючі ніші — від способів укладання фундаменту до електроінструменту і оздоблювальних матеріалів.

Як відомо, основою будинку є фундамент. Для отримання міцного і надійного будинку він повинен мати відповідну платформу. Конструктивне рішення блокової опалубки дозволяє зводити як повністю монолітні, так і збірно-монолітні громадські та житлові будівлі.

Принципи, на яких здійснюється будівництво будинків за новою технологією блокової (або незнімної) опалубки, припускають кілька напрямків. Одним з найбільш затребуваних є формування опалубки з порожнистих пінополістирольних елементів з арматурним каркасом. Особливість конструкції в тому, що навантаження від стін перекладається на залізобетонну монолітну основу — безпосередньо опалубка включає плити, блокові компоненти, а також легкі панелі. До речі, останні не потребують видалення після того, як бетон затвердів, і забезпечують дві функції: теплоізоляційну та формоутворюючу.

Крім пінополістирольних матеріалів, нова технологія будівництва будинків допускає і застосування деревно-цементної конструкції, що реалізується з плит і блоків. У виготовленні такої опалубки використовують цемент і хвойну тріски з відходів деревообробки, що відбивається і на екологічних якостях будівлі.

Яскравою ілюстрацією переваг від використання пінополістиролу і блокової опалубки є термодім. У ньому передбачається влаштування монолітної бетонної основи, яка реалізується за рахунок утеплених формованих компонентів із спіненого полістиролу. Очевидно, що нові технології будівництва приватних будинків вимагають підвищеної теплоізоляції, яку і забезпечують пінополістирольні елементи.

Пінополістирол - це екологічно чистий нетоксичний тепло- і звукоізоляційний матеріал, що використовується в будівництві більше 50-ти років. Він зарекомендував себе як найбільш економічний, зручний в застосуванні і такий, що має низький ступінь теплопровідності і паропронизливості. Цей матеріал займає одне з провідних місць за безпекою для здоров'я в розрізі процесу його виробництва, обробки, використання всередині будівель (він не містить волокон і не є джерелом шкідливого пилу), а також демонтажу і утилізації. Існує помилкова думка про те, що пінополістирол схильний до пошкоджень гризунами і

Концептуальні проблеми розвитку сучасної гуманітарної та прикладної науки

Матеріали II Всеукраїнського науково-практичного симпозиуму (м.Івано-Франківськ, 20-21 квітня 2018 р.)

комахами. Проте підкреслимо, що до складу полістиролу входять спеціальні добавки, які гарантують захист блоків від побутових шкідників. Крім того, пінополістирол має абсолютну опірність волозі і плісняві. Екологічність і біологічна нешкідливість матеріалу підтверджується тим, що вироби з пінополістиролу використовуються, як пакувальний матеріал в харчовій промисловості і для виробів побутового призначення в багатьох країнах світу. Термін експлуатації пінополістерольних плит складає близько 80 років.

І так, виходячи з усього вище сказаного можна зробити висновок про те що, дана технологія є однією їх найсучасніших технологій зведення стін з низкою дуже важливих і необхідних на сьогоднішній день переваг. Висока швидкість зведення будівель, а також високі показники тепло-і звукоізоляції, пожежобезпеки, високий ступінь надійності і довговічність є серйозними тому доказами. Важливим є і те, що завдяки застосуванню «Технології незнімної опалубки» можна скоротити витрати будівельних матеріалів, людських ресурсів та загальних енерговитрат до 50% на відміну від інших технологій. Отже, її можна віднести до ряду ресурсозберігаючих і найбільш перспективних у розвитку та застосуванні технологій.

Список використаних джерел

1. Луцкій С.Я., Атаєв С.С. «Технологія будівельного виробництва», М: 1991.
2. Матеріалознавство для будівельників: Підручник для учнів проф.-тех. навч. закладів/П.В. Кривенко, В.Б. Барановський, Б.Я. Константинівський. – К: Техніка, 1996 – 352 с
3. .Галкін І.Г. «Технологія і організація будівельного виробництва», М: 1969
4. Інженерно-будівельний журнал [Електронний ресурс]:науч. прикладне вид. / Електрон. журн. Режим доступу: <engstroy.spb/>
5. Будівельні матеріали XXI сторіччя [Електронні ресурси] : науч. тех. Журн. / Електрон. журн. Режим доступу: <stroymat21/>
6. Технології монолітного будівництва [Електронний ресурс] : науч. журн. / Електрон. журн. Режим доступу: <monolithome/monolitnoe_stroitelstvo>

Кузик Яна,

студентки групи Юс-2016

Університету Короля Данила

Науковий керівник: д.ю.н., доц. Луцький Р.П.

(м. Івано-Франківськ, Україна)

ЗАГАЛЬНА ХАРАКТЕРИСТИКА КОНСТИТУЦІЙНОГО ЛАДУ В УКРАЇНІ

В умовах сьогодення найважливішим питанням суспільного та державного життя України залишається дискусія щодо гарантій конституційного ладу. Конституційний лад кожної країни належним чином функціонує, розвивається, зберігає стабільність, якщо він має надійні гарантії. Вони передбачаються і закріплюються, як правило, конституціями і законами. Під гарантіями конституційного ладу України слід розуміти систему нормативно та організаційно-правових умов і засобів забезпечення існування та дієвості основних інститутів суспільства і держави.

Метою дослідження є гарантії конституційного ладу які мають системний характер і під ними слід розуміти єдність правових, інституційних та процедурних засобів забезпечення конституційних норм і принципів. Правові гарантії охоплюють дію принципів верховенства права та справедливості, а також механізм реалізації установчої влади; інституційні гарантії мають організаційно-правову форму і втілюються в демократичних засадах функціонування суспільства, свободі політичної діяльності та належному функціонуванні публічної влади; процесуальні гарантії становлять комплекс процесуальних процедур забезпечення конституційного ладу України.

Виклад матеріалу. Визначальне місце серед гарантій конституційного ладу займають нормативно-правові гарантії і насамперед норми самої Конституції. Гарантування конституційного ладу безпосередньо Конституцією полягає насамперед у встановленні власного статусу і відповідно статусу тих інститутів, які вона закріплює; у забезпеченні самою Конституцією власної стабільності, обмеженні можливостей внесення до неї змін і доповнень, а також у регулюванні нею порядку визначення, функціонування, охорони і зміни конституційного ладу.

Конституція України, прийнята 28 червня 1996 року, в Розділі I «Загальні засади» та інших своїх положеннях визначила основи конституційного ладу України. Конституційний лад України характеризується низкою істотних ознак, зокрема: суверенністю, демократизмом, гуманізмом, реальністю, системністю, науковою

Концептуальні проблеми розвитку сучасної гуманітарної та прикладної науки

Матеріали II Всеукраїнського науково-практичного симпозиуму (м.Івано-Франківськ, 20-21 квітня 2018 р.)

обґрунтованістю, історизмом, наступністю, програмним характером, гарантованістю конституційного ладу [1].

Згідно із ст. 8 Конституція має найвищу юридичну силу. Закони та інші нормативно-правові акти приймаються на основі Конституції і мають відповідати їй. Зокрема, в Конституції зазначається, що правовий порядок в Україні ґрунтується на засадах, відповідно до яких ніхто не може бути примушений робити те, що не передбачено законодавством (ст. 19 КУ).

Важлива роль у гарантуванні конституційного ладу належить, поряд з Конституцією, конституційному законодавству (законам про вибори, референдуми, політичні партії та інші об'єднання, про органи державної влади, про територіальний устрій тощо), а також іншим галузям законодавства, зокрема адміністративному, кримінальному, інформаційному, митному, військовому тощо.

Організаційно-правові гарантії конституційного ладу України представлені системою учасників відповідних галузевих правовідносин, наділених правосуб'єктністю щодо забезпечення режиму гарантованості суспільного та державного ладу України. Це – український народ, національні меншини, політичні партії та громадські організації, профспілки, українська держава в цілому та її уповноважені органи (Верховна Рада України, Президент України, Кабінет Міністрів України, інші органи виконавчої влади, Конституційний Суд України, суди загальної юрисдикції, прокуратура та інші), територіальні громади та органи і посадові особи місцевого самоврядування, підприємства, установи, організації, міжнародні органи, ЗМІ тощо. Важливим елементом організаційно-правових гарантій конституційного ладу України сьогодні виступають і парламентська коаліція та парламентська опозиція.

Пріоритетне місце в гарантуванні конституційного ладу відводиться за Конституцією – народу України. Саме він є носієм суверенітету і єдиним джерелом влади та має виключне право визначати і змінювати конституційний лад в Україні (ст. 5 КУ). Звичайно, визначення і зміна конституційного ладу здійснюються не довільно, а у визначених Конституцією і законами формах, зокрема шляхом виборів, референдумів тощо. Виключно всеукраїнським референдумом, наприклад, вирішується питання про зміну території України (ст. 73 КУ). Право народу визначати і змінювати конституційний лад не може бути узурповане державою, тобто самостійно привласнене нею, її органами або посадовими особами. Крім того, справою всього українського народу є також захист суверенітету і територіальної цілісності України, її економічної та інформаційної безпеки (ст. 17 КУ).

Концептуальні проблеми розвитку сучасної гуманітарної та прикладної науки

Матеріали II Всеукраїнського науково-практичного симпозиуму (м.Івано-Франківськ, 20-21 квітня 2018 р.)

Основним гарантом конституційного ладу є, звичайно, держава. Відповідно до ст.17 Конституції захист суверенітету і територіальної цілісності України, гарантування її економічної та інформаційної безпеки покладається насамперед на державу. Оборона України, захист її суверенітету, територіальної цілісності і недоторканності безпосередньо покладаються на Збройні Сили. В Конституції зазначається, що Збройні Сили та інші військові формування не можуть бути використані для обмеження прав і свобод громадян або з метою повалення конституційного ладу, усунення органів влади чи перешкодження їх діяльності (ст. 17 КУ). Держава за Конституцією гарантує свободу політичної діяльності, не забороненої Конституцією і законами України (ст. 15 КУ), забезпечує захист прав усіх суб'єктів права власності і господарювання, соціальну спрямованість економіки (ст. 13 КУ), а також забезпечує збереження історичних пам'яток та інших об'єктів, що становлять культурну цінність, вживає заходів для повернення в Україну культурних цінностей народу, які знаходяться за її межами. Гарантується громадянам також свобода літературної, художньої, наукової і технічної творчості, захист інтелектуальної власності, авторських прав, моральних і матеріальних інтересів, що виникають у зв'язку з різними видами інтелектуальної діяльності (ст. 54 КУ) [4].

Особлива роль в гарантуванні конституційного ладу відводиться органам державної влади. Пріоритетна роль серед них належить Верховній Раді. Звичайно, пріоритетна роль Верховної Ради у гарантуванні конституційного ладу впливає насамперед з її головної функції — законодавчої.

Для України питання основ конституційного ладу в усі часи зберігало доленосне значення. Адже, саме головним політико-правовим наслідком проголошення незалежності України у 1991 році стала докорінна зміна конституційного ладу проголошеної держави. Спочатку Декларація про Державний суверенітет України від 16 липня 1990 року закріпила основні принципи організації та діяльності нової суверенної республіки, а урочисто прийнятий 24 серпня 1991 року Верховною Радою України Акт проголошення незалежності України визначив загальні засади як суспільного, так і державного ладу незалежної України. Конституційний лад України охоплює суспільний і державний лад [2, с. 89-91].

Головна роль серед органів державної влади у гарантуванні конституційного ладу належить Президентові. Власне, й події 2004 року, відомі як «помаранчева революція», котрі сприяли оновленню Основного Закону України, були пов'язані зі змінами основ конституційного ладу, зокрема із запровадженням в Україні парламентсько-президентської форми республіканського державного правління та подальшою

Концептуальні проблеми розвитку сучасної гуманітарної та прикладної науки

Матеріали II Всеукраїнського науково-практичного симпозиуму (м.Івано-Франківськ, 20-21 квітня 2018 р.)

політичною структуризацією громадянського суспільства через запровадження пропорційної виборчої системи при формуванні парламенту та при проведенні певних видів місцевих виборів.

За своїм статусом, визначеним Конституцією, Президент є гарантом державного суверенітету, територіальної цілісності України, додержання Конституції, прав і свобод людини і громадянина (ст.102 КУ). Повноваження Президента мають вирішальне значення у гарантуванні конституційного ладу. Важлива роль як гарантам державного і суспільного ладу належить Кабінету Міністрів, міністерствам та іншим центральним органам державної виконавчої влади. (ст. 116 КУ).

Вагомими у справі гарантування конституційного ладу України є функції і повноваження Конституційного Суду. Він вирішує питання про відповідність законів та інших правових актів Конституції і дає офіційне тлумачення Конституції та законів України (ст. 147 КУ). Пріоритетними з цих повноважень є питання про відповідність Конституції законів та інших правових актів Верховної Ради в частині, що стосується конституційного ладу України.

Зокрема, значні порушення конституційного ладу, мали місце під час січневих подій на Майдані 2014 року. Вони вказують на те, що за часи існування української незалежності жодна влада не порушувала основний закон так демонстративно, зверхньо як період правління кланово-олігархічний режим донецьких бандитів. Якою мала б бути відповідальність за порушення Конституції? Здебільшого політичною, хоча існують норми, порушуючи які посадовець наражається і на юридичну відповідальність. Значна роль у гарантуванні конституційного ладу належить органам правосуддя при розгляді кримінальних справ про злочини проти конституційного ладу, а також прокуратурі і адвокатурі.

Певну роль у гарантуванні Конституційного ладу, зокрема державного ладу, можуть відігравати інші держави та міжнародні організації, про що свідчать сьгоднішні події в Україні. Вказані гарантії конституційного ладу України та їх різновиди не є вичерпними. Варто наприклад звернути увагу на екстраординарні засоби захисту конституційного ладу України, які виділяє В. Кравченко, а саме режим надзвичайного стану та правовий режим воєнного стану [3, с. 55-56].

Отже, гарантами конституційного ладу виступають всі суб'єкти конституційно-правових відносин. Вище вказані гарантії є загальними для всього конституційного ладу. Поряд із ними Конституція України передбачає також гарантії для окремих інститутів конституційного ладу, насамперед державного і суспільного ладу, прав і свобод людини і громадянина. Щоб забезпечити реальність конституційного ладу України він має бути гарантований усіма органами державної влади та

Конституцією України. Тому, щоб в цілому забезпечити конституційний лад України необхідно дотримуватись Основного Закону України.

Список використаних джерел

1. Конституція України від 28 червня 1996 року (в редакції від 08 грудня 2004 року) // Офіційний сайт Верховної Ради України [Електронний ресурс]. – Режим доступу: <http://zakon4.rada.gov.ua/laws/show/254%D0%BA/96%D0%B2%D1%80/print1389988659002889>.
2. Конституційне право України: підручник / [за ред. В. Я. Тація, В. Ф. Погорілка, Ю. М. Тодики]. – К.: Укр. центр правн. студій, 1999. – 372 с.
3. Конституційне право України: навчальний посібник / [Кравченко В.В.] – К.: Атіка, 2002. – 369 с.
4. Конституційний лад України: ознаки, принципи, гарантії. [Електронний ресурс] Режим доступу: www.cvk.gov.ua/visnyk/pdf/2008_4/visnik_st_14.pdf.

Кулик Н. В.,

студентка гр. МЕФс – 2013

Університету Короля Данила

Науковий керівник: д.е.н., доц. Мазур І. М.

(м. Івано-Франківськ, Україна)

**ТЕОРЕТИЧНІ ОСНОВИ ПОБУДОВИ МОДЕЛІ РОЗПОДІЛУ
ОБМЕЖЕНИХ ФІНАНСОВИХ РЕСУРСІВ**

Діяльність суб'єкті господарювання вимагає постійної адаптації до змін середовища функціонування і перебуває під впливом зростаючої кількості загроз, що вимагає безперервної розробки і реалізації заходів антикризового регулювання. Здебільшого, перерозподілу внутрішніх резервів недостатньо для забезпечення нормального функціонування, а залучення зовнішніх джерел фінансування критично впливає на фінансову стійкість підприємств. Тому особливої актуальності набуває питання забезпечення належного рівня фінансової стійкості при належному рівні фінансування інвестиційної в умовах недостатності фінансових ресурсів. У світовій практиці в умовах при наявності обмежень за ресурсами цей рівень досягається за рахунок підвищення ефективності планування розподілу оборонних ресурсів із використанням оптимізаційних процедур.

Цей підхід виник у 60 роках ХХ століття, тому основні поняття, процедури та методики недостатньо розроблені та апробовані. дослідженню цього теоретичного підходу присвячено розробки американської корпорації REND, міжнародної організації «Програма з технічного співробітництва», Кіні Р.А. [1], Чуєв Ю.В. [2], Солнишков Ю.С., Шевченко В.А. [3], Тагарєв Т. [5], Загорка О.М., Бочарніков В.П. та інші.

Інформаційною базою для розрахунків виступають відомості про необхідні та наявні обсяги ресурсів для забезпечення діяльності підприємства. Результатами оптимізації є плани розподілу фінансових ресурсів для забезпечення максимальної ефективності від реалізації сукупності проектів або напрямів діяльності чи забезпечення функціонування усіх бізнес-одиниць в залежності від різних співвідношень обсягів фінансування. При цьому, слід забезпечити належний рівень виконання поставлених завдань, виробничої програми, обсягів реалізації продукції тощо.

Ефективність оцінюється отриманим ефектом від реалізації заходів (проектів) в межах виділеного фінансування. Значення ефектів E нормовані і знаходяться в межах від нуля до одиниці. За повної відсутності ресурсів ефект дорівнює нулю. Виділення нормативної кількості ресурсів забезпечує значення ефекту, який дорівнює одиниці.

Досягнення цілей і виконання завдань залежить від багатьох чинників або складових, тому застосовуються для оцінювання їх нормовані характеристики.

Урахування пріоритетів розвитку

окремих проектів (бізнес-одиниць) забезпечується введенням вагових коефіцієнтів. Якщо проект (бізнес-одиниця) має критичне значення для функціонування підприємства, то за ним вводяться жорсткі обмеження.

З метою доступності, наочності та простоти застосування в якості робочої програмної оболонкою для розрахунків з використанням методу Ньютона [5] обрано MS Excel.

Рекомендується для опису цільових функцій (залежностей ефектів спроможностей від обсягів ресурсів, що залучаються), використовується S-подібна функція [6].

$$E_i(x_i) = a_i + d_i / (1 + \exp((-2/T_i)(x_i - \Delta x_i)), \quad (1)$$

де $E_i(x_i)$ – очікуваний ефект;

x_i – наявні ресурси;

a_i, d_i – нижні та верхні асимптоти;

$\Delta x_i, T_i$ – параметри.

Варіанти оптимізації розподілу обмежених фінансових ресурсів реалізуються із застосуванням мультиплікативної та адитивної згортки при рівних вагових коефіцієнтах β_i без урахування «жорстких» обмежень чи із застосуванням мультиплікативної згортки при різних вагових коефіцієнтах з урахуванням «жорстких» обмежень.

За результатами дослідження передбачається формування планів розподілу ресурсів x_i , що забезпечували б максимальне значення цільових функцій при виділенні обсягів ресурсів, менших за необхідні.

Процедура оптимізації проходить автоматично і автономно, що унеможливає вплив суб'єктивних факторів.

Завдяки реалізації наведеної оптимізаційної моделі отримана можливість подальшого розвитку інформаційно-аналітичної системи підтримки планування "Ресурс", як важливого інструменту підтримки прийняття рішень керівництвом підприємств.

Список використаних джерел

1. Кини Р.А. Принятие решений при многих критериях: предпочтения и замещения / Кини Р.А., Райфа Х; [пер. с англ. под ред. И.Ф. Шахнова]. – М: Радио и связь, 1981. – 560 с.
2. Чуев Ю.В. Исследование операций в военном деле / Ю.В. Чуев. – М.: Воениздат, 1970. – 256 с.
3. Шевченко В.Л. Оптимізаційне моделювання в стратегічному плануванні / В.Л. Шевченко – К.: ЦВСД НУОУ, 2011. – 283 с.
4. Тагарєв. Т. Оборонне планування – ключові процеси оборонного менеджменту // Т. Тагарєв, Г. Букур-Марку, Ф. Флурі. Оборонний менеджмент: ознайомлення / Женевський центр демократичного контролю над збройними силами (ДКЗС), Женева-Київ. – 2010. – 214 с.
5. Жалдак М.І. Основи теорії і методів оптимізації: Навчальний посібник / М.І.Жалдак, Ю.В.Триус –Черкаси: Брама, 2005. – 608 с.
6. Шевченко В.Л. Застосування залежностей з обмеженням зросту для спрощення побудови прогнозуючих моделей військово-економічних процесів / В.Л. Шевченко // Зб. наук. пр. ННДЦОТ і ВБ України. – 2004. – № 4 (24). – С. 102-110.

Лукач Віталій,

студент групи КЮс-2015-1

Університету Короля Данила

Науковий керівник: к.ю.н. Бабецька І. Я.

(м. Івано-Франківськ, Україна)

ПІДСТАВИ ПРИПИНЕННЯ СЕРВІТУТУ

У законодавстві України відносини щодо користування чужим майном регулюють нормами речового та зобов'язального права, і тому право користування чужим майном може виступати елементом змісту різних за своєю природою правовідносин. На проблеми правового регулювання відносин щодо користування чужим майном звертали увагу давно, але актуальність дослідження проблем права користування чужим майном зумовлює відродження у цивільному праві України інституту речових прав на чуже майно та зміни, які внесені у законодавство щодо регулювання договірних відносин користування чужим майном.

Сервітути – речові права, які забезпечують особі безпосереднє користування чужою річчю і нерозривно пов'язані з певною земельною ділянкою (земельні сервітути) або конкретною особою (особисті сервітути) – дуже давній інститут приватного права. [1]

Поняття «сервітут», або право користування, відоме вітчизняній правовій традиції ще з дореволюційних часів. Однак свого повноцінного юридичного закріплення у цивільному праві воно набуло лише з прийняттям ЦК. За своєю природою сервітути бувають приватноправовими та публічними. До приватних належать ті, які покликані забезпечувати інтереси окремих приватних осіб. Такими є, наприклад, право прогону худоби шляхом, що проходить сусідньою земельною ділянкою, чи право забору води із сусідньої криниці тощо. Щодо публічних сервітутів, то це права користування чужими нерухомими речами, які полягають у обмеженому користуванні суспільних інтересів. Наприклад, право прокладання через чужу земельну ділянку ліній електропередач чи газопроводу тощо. Варто зауважити, що приватні сервітути своїм предметом можуть мати як рухомі речі (особистий сервітут), так і нерухомі. Публічні ж, натомість, завжди пов'язані з нерухомими речами. Норми про сервітут, крім ЦК України, регламентуються ще деякими нормативно-правовими актами: Земельним кодексом України, Лісовим кодексом України [6].

Земельні ділянки відрізняються за розмірами, місцем розташування, доступністю, наявністю або відсутністю природних ресурсів та з точки зору придатності для господарського використання і, як правило, вони не є рівноцінними. Відтак з самого початку виникнення відокремлених

Концептуальні проблеми розвитку сучасної гуманітарної та прикладної науки

Матеріали II Всеукраїнського науково-практичного симпозиуму (м.Івано-Франківськ, 20-21 квітня 2018 р.)

господарств шляхом поділу общинної, родової чи сімейної власності виявляється, що одне господарство може існувати тільки використовуючи ресурси іншого. Власники земельних ділянок, які мали певні переваги щодо їхнього господарського використання (наявністю водойм, пасовищ, корисних копалин тощо), стали обмежувати користування цими вигодами власників сусідніх, "обділених" земельних ділянок, що досить часто вело до їх виведення з господарського обороту. Це зумовило пошук механізмів, які б полегшили або й зовсім усунули недоліки таких ділянок землі за рахунок сусідніх [1].

Здатність сервітутів заповнювати вади однієї земельної ділянки за рахунок іншої зробили їх зручним і ефективним засобом задоволення майнових потреб однієї особи завдяки майну іншої. Сервітути давали змогу усунути природну обмеженість одних земельних ділянок щодо природних багатств за рахунок інших і тим підвищити їхню цінність [3].

Зміст сервітуту становить сукупність прав та обов'язків сервітутних відносин. Зокрема зміст сервітуту можуть становити можливість проходу, проїзду через сусідню земельну ділянку, прокладання та експлуатація ліній електропередачі, зв'язку і трубопроводів, забезпечення водопостачання та меліорації тощо . Отже, зміст сервітуту визначається насамперед обсягом прав сервітуарія щодо користування чужим майном. В цілому такі права можуть мати або позитивний, або негативний характер. Тобто правомочності сервітуарія можуть полягати або у можливості вчинення певних дій (прохід, проїзд, прокладання лінійних комунікацій тощо), або у можливості вимагати від власника (володільця) обслуговуючого майна утриматися від такого його використання, яке за звичайних умов він мав би право вчиняти (наприклад, не заважати відведенню води із сусідньої ділянки) [5].

Підстави припинення сервітутів встановлює ст.406 ЦК України та ст.102 Земельного кодексу України. Частина 1 статті встановлює перелік випадків безспірною припинення сервітутних прав. До таких віднесено:

- 1) поєднання в одній особі особи, в інтересах якої встановлений сервітут, і власника майна, обтяженого сервітутом;
- 2) відмови від нього особи, в інтересах якої встановлений сервітут;
- 3) спливу строку, на який було встановлено сервітут;
- 4) припинення обставини, яка була підставою для встановлення сервітуту;
- 5) невикористання сервітуту протягом трьох років підряд;
- 6) смерті особи, на користь якої було встановлено особистий сервітут [7].

Цей перелік, по-перше, має бути доповнений загальними підставами припинення речових прав, а також тими, що впливають з природи сервітутних правовідносин, по-друге, окремі з зазначених підстав

Концептуальні проблеми розвитку сучасної гуманітарної та прикладної науки

Матеріали II Всеукраїнського науково-практичного симпозиуму (м.Івано-Франківськ, 20-21 квітня 2018 р.)

припиняють лише окремі види сервітутів. Виходячи з цього, підстави припинення сервітутів можуть бути об'єднані в окремі групи. Загальними підставами припинення речових прав, які застосовуються до припинення сервітутів є наступні. Припиняє сервітутне право загибель об'єкта сервітутного права (землі або іншої нерухомості). Загибель може мати як юридичний, так і фактичний характер. Окремою підставою припинення сервітутного права є дерелікція (відмова від права). Під відмовою у ЦК за аналогією з відмовою, як підставою припинення права власності, слід розуміти вчинення власником майна таких дій шляхом заяви про відмову або вчинивши інші дії, які свідчать про її відмову від права власності. Оскільки сервітутне право підлягає державній реєстрації, це право припиняється з моменту внесення за заявою уповноваженої особи (тобто сервітуарія) відповідного запису до державного реєстру [5].

Стосовно першої наведеної підстави слід сказати, що вона є класичною підставою припинення прав користування чужим майном. У разі коли сервітуарій стає власником майна, щодо якого встановлений сервітут, останній припиняє свою дію. Це пов'язано з тим, що, як відомо, конструкція сервітуту передбачає обмежене користування чужою річчю протягом певного строку чи безстроково. В даному випадку, при поєднанні власника і сервітуарія в одній особі ці ознаки відсутні, а відтак не можна говорити і про наявність сервітутних прав [2].

Відмова сервітуарія від права користування також є відомою підставою припинення сервітутних прав. Так, коли сервітуарій вважає, що задоволення його потреб можливе без накладення обтяження на чужу річ чи у зв'язку з припиненням потреби задовольняти такі інтереси, він може оголосити про припинення сервітуту. При цьому важливо звернути увагу на те, що відмова має здійснюватись у письмовій формі. Якщо договір про встановлення сервітутних прав був нотаріально посвідчений, то відмова також має підлягати посвідченню нотаріусом. Якщо ж встановлення сервітуту супроводжувалося державною реєстрацією, відповідні зміни у зв'язку з відмовою також мають бути внесені до відповідного державного реєстру. Дана підстава припинення пов'язана з такою підставою, як припинення обставини, яка була підставою для встановлення сервітуту. Єдина відмінність полягає в тому, що за цією підставою право вимагати припинення сервітуту має ще й власник обслуговуючої речі [4].

Закінчення строку також у всіх випадках призводить до припинення сервітутних прав. Звісно, йдеться про припинення строкового сервітуту. Такою ж безумовною підставою є смерть особи, на користь якої було встановлено особистий сервітут. Така підстава, як зазначалося вище, пов'язана з персональним характером особистого

Концептуальні проблеми розвитку сучасної гуманітарної та прикладної науки

Матеріали II Всеукраїнського науково-практичного симпозиуму (м.Івано-Франківськ, 20-21 квітня 2018 р.)

сервітуту і вказує на неможливість правонаступництва за цим видом сервітутних прав.

Останньою підставою є невикористання сервітуту протягом трьох років поспіль. Крім вищенаведених підстав, сервітут може бути припинений за рішенням суду на вимогу власника майна за наявності обставин, які мають істотне значення. Серед таких обставин можна назвати порушення договірних умов, використання всупереч досягнутим домовленостям, порушення меж користування, способу тощо. Так само, право вимагати припинення сервітуту має власник, якщо сервітут перешкоджає використанню цієї земельної ділянки за її цільовим призначенням. Таке право пов'язане з тим, що встановлення сервітуту не повинно супроводжуватися значним обмеженням прав власника майна. Так, порушенням є встановлення права черпання води у криниці шляхом встановлення сервітуарієм електричного насосу для забору води, якщо в процесі такого водокористування сервітуарій використовує практично всю воду, лишаючи власника криниці можливості повноцінно використовувати воду для потреб своєї сім'ї [2].

Сервітут може бути також припинений за рішенням суду на вимогу власника майна за наявності обставин, які мають істотне значення. Зокрема, власник земельної ділянки має право вимагати припинення сервітуту, якщо він перешкоджає використанню цієї земельної ділянки за її цільовим призначенням [5].

Отже, право користування чужим майном (сервітут) може бути встановлене щодо земельної ділянки, інших природних ресурсів (земельний сервітут) або іншого нерухомого майна для задоволення потреб інших осіб, які не можуть бути задоволені іншим способом. Сервітут може належати власникові (володільцеві) сусідньої земельної ділянки, а також іншій, конкретно визначеній особі (особистий сервітут). Сервітут може бути встановлений договором, законом, заповітом або рішенням суду. Земельний сервітут може бути встановлений договором між особою, яка вимагає його встановлення, та власником (володарем) земельної ділянки. Сервітут може бути встановлений на певний строк або без визначення строку.

Договір про встановлення земельного сервітуту підлягає державній реєстрації в порядку, встановленому для державної реєстрації прав на нерухоме майно. У разі недосягнення домовленості про встановлення сервітуту та про його умови спір вирішується судом за позовом особи, яка вимагає встановлення сервітуту. У структурі цих правовідносин місце та значення права користування може бути різним. Це й породжує низку і наукових, і практичних проблем, які потребують подальшого наукового дослідження.

Список використаних джерел

1. Мартин В. Право користування чужим майном за новим законодавством України [Електронний ресурс] / В. Мартин. – 2005. – Режим доступу до ресурсу: <https://goo.gl/2Cdiqi>.
2. Науково-практичний коментар Цивільного кодексу України [Електронний ресурс] – Режим доступу до ресурсу: <https://goo.gl/ANk2JQ>.
3. Підпригора О. А. Основи римського приватного права. – К.: Вища шк., 1995. – 267 с.
4. Право користування чужим майном [Електронний ресурс] – Режим доступу до ресурсу: <https://goo.gl/JVf3Yu>.
5. Поняття сервітутів, як права обмеженого користування чужим майном [Електронний ресурс] – Режим доступу до ресурсу: <http://osvita.ua/vnz/reorts/law/9281/>.
6. Харатинов Є. О. Цивільне право України / Є. О. Харатинов, О. В. Старцев. – Київ: "Істина", 2007. – 816 с.
7. Цивільний кодекс України [Електронний ресурс] // Відомості Верховної Ради України (ВВР). – 2003. – Режим доступу до ресурсу: <http://zakon5.rada.gov.ua/laws/show/435-15>.

Лукашевський В.,

студент групи Рз-2015

Університету Короля Данила

Науковий керівник: *к. філ. н., доц.*

Копистинська І. М.,

(м. Івано-Франківськ, Україна)

СОЦІАЛЬНА РЕКЛАМА З ПРОФІЛАКТИКИ ВІЛ/СНІДУ ДЛЯ ДРУКОВАНИХ ЗМІ ІВАНО-ФРАНКІВСЬКОЇ АРХІЄПАРХІЇ УГКЦ

Сьогодні нас оточують сотні рекламних повідомлень щодня, більшість з яких несе в собі комерційну ціль для своїх замовників. В той же час, є чимало таких, які несуть відверто аморальний характер. І навіть соціальна реклама, на нашу думку, не завжди відповідає християнським цінностям.

Тому ставимо перед собою мету створити таку рекламу соціального характеру, яка не буде суперечити основам християнської моралі та, в той же час, буде практичним закликом до боротьби з поставленою проблемою. З огляду на останню хвилю соціальної реклами проти ВІЛ/СНІДУ в Івано-Франківську, автор статті, священнослужитель,

Концептуальні проблеми розвитку сучасної гуманітарної та прикладної науки

Матеріали II Всеукраїнського науково-практичного симпозиуму (м.Івано-Франківськ, 20-21 квітня 2018 р.)

ставити за мету створити власну конкурентоздатну рекламу на цю ж тематику. Запропоновану рекламу планується розміщувати найперше у друкованих ЗМІ Івано-Франківської Архієпархії УГКЦ.

Для досягнення вказаної мети потрібно проаналізувати діяльність друкованих видань Івано-Франківської Архієпархії УГКЦ для того, щоб з'ясувати актуальність розміщення у ній нового рекламного повідомлення.

За твердженням Н. Яцко, найпершим «замовником» на рекламу були представники релігії (волхви, жерці, згодом священики, цілі Церкви – релігії — як організації та адміністративні структури), згодом, з появою та розвитком держави, не меншою мірою і представники світської влади і сама держава, зокрема в частині утвердження позицій верховних і менших володарів та у військовій справі [1, с. 221].

Ми зумисне хотіли використати вищенаведену цитату із книги Наталі Яцко, адже як і колись, так і сьогодні представники Церкви, до яких має безпосереднє відношення автор статті, потребують реклами.

Так от, метою, з якою Церква в нашій Архієпархії вдається до використання соціальної реклами, є поширення доброї інформації.

Сьогодні в Івано-Франківській Архієпархії УГКЦ є низка друкованих видань, окрім дрібних парафіяльних, які, в теорії, також можуть бути цікавими рекламодавцям. До найбільших ми віднесемо газету «Нова Зоря», яка сьогодні проходить етап оновлення, та журнал «Споконвіку було Слово». Також популярними є вісник «Добрий пастир» та студентський часопис «Христова Нива».

Попри всю цінність духовного друкованого слова, на сьогоднішній день в Івано-Франківській Архієпархії УГКЦ існує чи не єдина газета, яка може претендувати навіть на звання «всеукраїнської» не так через свою масштабну географію, як більше за відсутності інших подібних газет. Насправді, можна на пальцях перелічити всі більш-менш серйозні газети та журнали, які виходять в Україні за ініціативи Церкви. На це є низка причин, найважливіша із яких – порівняно молодий вік відновленої УГКЦ, яка щойно 27 років як вийшла з підпілля. Попри те, існує тенденція до того, що в скорому часі газетне та журнальне виробництво в нашій церкві запрацює з новою силою.

Як вже вище зазначалося, сьогодні в Івано-Франківській Архієпархії УГКЦ існують два серйозні друковані видання – «Нова Зоря» та журнал «Споконвіку було Слово» (далі – «Слово»).

За останні роки, часопис «Нова Зоря» став одним з лідерів серед християнських засобів масової інформації, за змістом став просвітницьким, пізнавальним, виховуючи в читачів почуття гідності, пропагуючи християнські цінності та високі людські чесноти, в основі яких – любов до ближнього. Проаналізувавши кілька останніх номерів,

Концептуальні проблеми розвитку сучасної гуманітарної та прикладної науки

Матеріали II Всеукраїнського науково-практичного симпозиуму (м.Івано-Франківськ, 20-21 квітня 2018 р.)

можна зауважити, що попри комерційну рекламу, як-от реклама «Теплих килимків» чи «Охоронних систем», є дуже багато матеріалу, який може підпадати під категорію «соціальної реклами». Так, у кількох номерах ми бачимо заклики газетярів до збереження природи, є агітаційні матеріали про Лікувально-діагностичний центр св. Луки, який надає безкоштовні послуги військовослужбовцям АТО тощо.

Греко-католицький часопис «Споконвіку було Слово» вперше вийшов друком у травні 2011 року на Великодні свята і гаслом першого номеру було «Христос воскрес!?!». В журналі в 2018 році є 21 постійна рубрика і кожний номер присвячений одній актуальній темі, до якої більшість рубрик мають певну прив'язку. Головним критерієм рекламної діяльності друкованих видань Івано-Франківської Архієпархії УГКЦ є те, щоби діяльність рекламодавців не суперечила вченню Церкви. В той же час, на сторінках «Нової Зорі» та «Слова» є чимало матеріалів – зображень, банерів, статей, інтерв'ю, які підпадають під категорію «Соціальної реклами», так як мають прямий або непрямий заклик спрямований на досягнення суспільно корисних цілей, популяризацію загальнолюдських цінностей і розповсюдження якого не має на меті отримання матеріального прибутку.

Отож з огляду на це, вважаємо за доцільне розміщувати на сторінках цих ЗМІ соціальну рекламу. Зокрема, на тематику ВІЛ/СНІДу.

Починаючи з 12 жовтня 2017 р. посольство Федеративної Республіки Німеччина, GIZ, UNAIDS, Центр громадського здоров'я та МОЗ України розпочали нову хвилю кампанії з профілактики ВІЛ/СНІД «З презервативом – як по нотах» спільно з українським гуртом «Друга Ріка». Акція проходить у рамках довгострокової співпраці в сфері попередження ВІЛ під гаслом «Не Дай СНІДу Шанс!» [2].

Ось кілька основних гасел з цієї рекламної кампанії: «З презервативом – як по нотах», «Добрий секс має бути з мінімальним ризиком», «Все, що важливе в сексі – твій партнер та презерватив», «Вір їй або йому, але довіряй лише презервативу». Не погано все звучить, на перший погляд, принаймні. Але питання в іншому: чого повчає ця реклама?

На думку автора цієї статті, замість того, щоби зробити наголос на пропаганді морального способу життя, біл-борди пропонують довіряти латексу більше, ніж партнеру. Окрім того, тут наголос йде не стільки на коханого та бажаного партнер, як на буквально будь-якого. «Вір їй або йому, але довіряй лише презервативу» - невже й справді ми настільки не розбірливі, що нам все рівно, хто наш партнер?

Отож автор цієї статті пропонує абсолютно інший варіант соціальної реклами. На противагу рекламі «З презервативом як по нотах», яка зображена на чорному тлі, наша реклама буде на білому фоні, що вже

Концептуальні проблеми розвитку сучасної гуманітарної та прикладної науки

Матеріали II Всеукраїнського науково-практичного симпозиуму (м.Івано-Франківськ, 20-21 квітня 2018 р.)

асоціюється з чимось світлим та чистим, а також, згідно семантики кольорів, на ньому досить легко все читається та сприймається.

Отже, на білому фоні буде зображена щаслива сім'я: чоловік, дружина та двоє дітей. Фото вкладається у пунктирну рамку червоного кольору. Тим же кольором зверху робимо напис «Безпечний секс – тільки в сім'ї». Оскільки з червоним добре поєднується чорний колір, напис «Презерватив не захистить. Захистить – чистота життя!» - зробимо саме таким кольором.

Для того, щоби пояснити, чого саме стосується наша реклама, додамо червону стрічку, яка, власне є символом боротьби зі СНІДом. І на завершення, внизу банера червоним кольором намалюємо дерево, яке складається з цих стрічок. Це буде символом того, що ось вам вибір – здорова сім'я, чи «інша», адже є таке поняття як «сімейне дерево».

Вважаємо, що окрім розміщення такої соціальної реклами, потрібно друкувати ще й цікаві та актуальні статті на цю тему. Так, лікар-інфекціоніст Ростислав Олексин радо відгукнувся на наш запит та вже в «свіжому» номері «Нової Зорі» опублікував статтю під назвою «Специфічні бігборди – спосіб профілактики ВІЛ-інфекції чи деградація?»

Таким чином, відповідь веркви програмі «З презервативом – як по нотах» – «Безпечний секс – тільки в сім'ї», може мати успіх. Для прикладу, подібна соціальна агітація дотримуватися чистоти життя була використана в Судані. Так ось, після неї в країні на чверть скоротилось число хворих на СНІД серед молоді до 21 року. Що, зрозуміло, є успіхом.

Список використаних джерел

1. Яцко Н. PR та маніпуляції. Практичний словник. – Видавець Вадим Карпенко, 2015 р. — 512 с.
2. Інформаційна кампанія з профілактики ВІЛ з гуртом «Друга Ріка». – [Електронний ресурс], режим доступу до сторінки: <https://unaid.org.ua/ua/vazhlivi-podiji/informatsiina-kampaniia-z-profilaktyku-vil-z-hurtom-druha-rika>

Лукіяничук О.,

студентка IV курсу

Університету Короля Данила

Науковий керівник: викл. Жирак Р.М.

(м. Івано-Франківськ, Україна)

СУЧАСНІ БАЗИ ВІДПОЧИНКУ

Оптимальна організація відпочинку – це показник рівня добробуту населення, його культури. Відпочинок необхідно розглядати як одну зі складових частин життєдіяльності людини, відновлення її сили, підвищення настрою, працездатності та бадьорості. Зміна соціально-економічних умов у нашій країні за останнє десятиріччя привела до змін у структурі закладів відпочинку. Поряд із реконструкцією оздоровчих закладів швидкими темпами розвиваються відпочинкові заклади приватної власності – приватні пансіонати, туристичні готелі та бази, заклади «зеленого» туризму. Змінився масштаб відпочинкових комплексів – великі комплекси, як правило, діляться на дрібніші заклади. У зв'язку з виникненням та розвитком мережі приватних закладів відпочинку, особливо в курортних зонах (зокрема, в Карпатах), виникла нова конкурентна індустрія відпочинку. Відповідно зросли вимоги до архітектурно-планувальних рішень та об'ємно-просторових композицій комплексів відпочинку, які максимально повинні відповідати вимогам раціонального використання земельних ділянок, єдності з довкіллям, максимального збереження довкілля. Значно зросли вимоги до внутрішнього комфорту, який має забезпечувати максимальне врахування сучасних потреб людини до відпочинку [3].

Для задоволення потреб населення у різноманітних видах відпочинку використовується широка мережа закладів санаторного лікування, відпочинку та туризму. Заклади відпочинку, розташовані на міських територіях (або максимально наближених до них), або у природному ландшафтному середовищі за містом, можуть бути призначені як для короткочасного, так і для довготривалого відпочинку [2].

Організація заміського короткочасного відпочинку передбачає освоєння сприятливих за природно-кліматичними і ландшафтними характеристиками територій, розташованих в межах півтора-двогодинної транспортної доступності. Короткочасне проживання відпочиваючих організовується в туристичних та спортивно-оздоровчих базах і таборах, в будинках мисливців та рибалок, базах відпочинку та туристичних готелях [2].

Концептуальні проблеми розвитку сучасної гуманітарної та прикладної науки

Матеріали II Всеукраїнського науково-практичного симпозиуму (м.Івано-Франківськ, 20-21 квітня 2018 р.)

Проектування закладів довготривалого відпочинку здійснюється з врахуванням всебічного аналізу природно-кліматичних умов місцевості. Такі заклади розташовуються в місцевостях з цінними кліматологічними та ландшафтними характеристиками: джерелами мінеральних вод, гірські райони, місцевості з природними водоймами.

Заклади відпочинку класифікуються за такими ознаками [2]:

• функціональними особливостями експлуатації (лікування, активний відпочинок, короткочасний відпочинок тощо);

• районом розташування;

• віковим контингентом відпочиваючих;

• умовами розташування у містобудівельному утворенні;

• сезонністю експлуатації;

• формами власності.

Для лікування та відпочинку населення будуються спеціалізовані санаторії для дорослих та дітей, санаторії для батьків з дітьми, санаторії дитячі табори, санаторії-профілакторії, будинки відпочинку та пансіонати, бази відпочинку, молодіжні та студентські табори, табори для оздоровлення школярів, туристичні готелі, туристичні бази, мотелі та кемпінги.

Під час проектування закладів відпочинку необхідно враховувати фактори, що безпосередньо впливають на вирішення рекреаційного комплексу та оптимальну організацію відпочинку. Відпочинок повинен задовольняти психологічним, естетичним та фізіологічним потребам сучасної людини. Особливе значення мають психологічні та естетичні вимоги: індивідуалізація образу, можливість реалізації особистих амбіцій, забезпечення психологічного комфорту та адекватності середовища проживання до потреб людини. Фізіологічні потреби людей задовольняються забезпеченням санітарно-гігієнічних вимог до фізичних якостей життєвого середовища: температури, вологості, інсоляції, звукоізоляції від зовнішніх шумів [1].

Природно-кліматичні фактори є визначальними під час проектування будь-якого закладу відпочинку: географічне розташування, рельєф, характер ґрунтів, орієнтація ділянки за сторонами світу.

Першим етапом під час розроблення відпочинкового комплексу є визначення величини території, її меж, розподілення функціональних зон та окремих його частин. Площі земельних ділянок закладів відпочинку, залежно від типу, з розрахунку на одного відпочиваючого становлять [2]:

• будинок відпочинку (пансіонат) – 120-130м²;

• будинок відпочинку (пансіонат) для сімей з дітьми – 140-150м²;

• база відпочинку – 140-160м²;

Концептуальні проблеми розвитку сучасної гуманітарної та прикладної науки

Матеріали II Всеукраїнського науково-практичного симпозиуму (м.Івано-Франківськ, 20-21 квітня 2018 р.)

- туристична база для сімей з дітьми – 75-100м²;
- курортні та туристичні готелі – 50-75м²;
- оздоровчий табір для старшокласників – 175-200м²;
- мотель – 75-110м²;
- кемпінг – 135-150м²;
- притулок – 35-50м².

На території закладів відпочинку слід виділяти такі зони [2]:

- зона будинків та споруд зі спальними приміщеннями (житлова зона);
- зона громадського призначення з їдальнею (рестораном) та приміщеннями культурно-масового відпочинку;
- спортивна зона з відкритими майданчиками для занять фізкультурою та спортом;
- зона господарських споруд (господарська зона);
- в'їзна зона з автостоянкою для відпочиваючих;
- паркова зона;
- пляжна зона (за наявності водоймища).

Між зонами комплексів відпочинку необхідно влаштовувати захисні смуги зелених насаджень завширшки не менше 25м. На ділянку комплексу відпочинку необхідно передбачити два в'їзди, один з яких у господарську зону. Згідно з діючими нормативами віддаль до спальних корпусів повинна бути не меншою: від літніх відкритих кіномайданчиків, танцювальних майданчиків та спортивних споруд – 50м; від господарської зони та житлового будинку обслуговуючого персоналу – 100м; від відкритих автомобільних стоянок – 50м; від ізолятора – 50м; від межі ділянки – 10 м [4].

Місткість автомобільних стоянок слід приймати з розрахунку один легковий автомобіль на 8-10 відпочиваючих. Площа стоянки – 25м² на один автомобіль. Перед в'їздом на територію слід передбачити тимчасову стоянку на п'ять автомашин. Територія комплексу відпочинку повинна бути запроектована як парк, в якому розміщаються будинки та споруди. Саме тому, під час проектування комплексу відпочинку значну увагу слід приділити озелененню території. Ландшафтний парк повинен розмежовувати зони різного функціонального призначення. Доцільною є організація території, за якої компактне розташування забудови дало б змогу створити значні площі зелені для тихого відпочинку [4].

Композиція закладів відпочинку та туризму створюється внаслідок всебічного і максимального вивчення природного середовища, враховуючи загальний архітектурний задум рекреаційної зони загалом. В оточенні природного ландшафту забудова може вестись з врахуванням двох основних напрямів: у першому випадку слід намагатись досягнути

Концептуальні проблеми розвитку сучасної гуманітарної та прикладної науки

Матеріали II Всеукраїнського науково-практичного симпозиуму (м.Івано-Франківськ, 20-21 квітня 2018 р.)

єдності архітектури споруд з довкіллям та рельєфом; другим напрямом формування архітектури відпочинкових комплексів є прийом, коли окремі споруди не зливаються з довкіллям, а контрастують з ним. У цьому випадку простота та штучність архітектури підкреслює красу та велич природного середовища [2].

На архітектуру закладів відпочинку та туризму великий вплив здійснюють природно-кліматичні особливості району будівництва. Загальне кліматичне тло місцевості визначає об'ємно-композиційну структуру споруд, впливає на вибір поверховості, довжини та конфігурації. Серед найважливіших природних особливостей території, які враховують під час проектування, необхідно назвати:

- будову рельєфу, що впливає на композицію комплексу;
- структуру території, що визначається специфікою рельєфу, рівнем взаєморозташування ділянок, їх глибиною;
- величину території, що визначає місткість комплексу і його об'ємно-просторову композицію;
- специфіку геології ґрунтів, що визначає вибір відповідних типів будівель та поверховістю та розмірами;
- вільне розташування зелених масивів і окремих дерев, що дає змогу створювати різні композиційні варіанти.

Архітектура закладів відпочинку та туризму повинна відповідати своєму призначенню. Вона повинна відрізнитися від звичайної міської забудови, мати свій масштаб та свої критерії оцінки позитивних якостей [2].

Список використаних джерел

1. Будівлі і споруди. Готелі Державні будівельні норми України. ДБН В 2.2.-20: 2008. Чинні від 01.04.2009 р. – К.: Держбуд України, 2000. – 51 с.
2. Грицюк А.С., Якубовський В.Б. Заклади відпочинку в ландшафтному середовищі»: методичні вказівки з курсу «Архітектурне проектування». – Львів: Видавництво Національного університету «Львівська політехніка», 2007.
3. Лінда С.М. «Архітектурне проектування громадських будівель і споруд», м. Львів, видавництво Національного університету «Львівська політехніка», 2010. – 680 с.
4. Містобудування. Планування і забудова міських і сільських поселень. ДБН 360-92**. – [Чинні від 2009-12-04]. – К. Мінбуд України 2009. -21 с. – (Державні будівельні норми України).

Мельник Ірина,

студентка групи МеФс-2013

Науковий керівник: *к.е.н., доц. Тимоць М.В.*

(м. Івано-Франківськ, Україна)

ФОРМУВАННЯ ТА ЕФЕКТИВНІСТЬ ВИКОРИСТАННЯ ФІНАНСОВИХ РЕСУРСІВ ПІДПРИЄМСТВА

Функціонування підприємств в сучасних умовах господарювання пов'язано з наявністю у них певних економічних категорій, зокрема «фінансові ресурси», «власний капітал», «залучені ресурси». В процесі діяльності підприємств відбувається перетворення фінансових ресурсів в капітал шляхом придбання основних та оборотних засобів.

Від величини фінансових ресурсів та їх ефективного використання в значній мірі залежить фінансовий стан підприємства. Належна забезпеченість підприємства фінансовими ресурсами є необхідною умовою виконання суб'єктами господарювання зобов'язань перед бюджетом, банками, страховими компаніями та іншими підприємствами. Підвищення ефективності використання власних фінансових ресурсів підприємств є вагомим фактором зростання обсягів виробництва та підвищення його рентабельності.

Проблеми управління фінансовими ресурсами активно досліджуються такими вченими-економістами як Бандурка О.М., Зянько В.В., Коробов М.Я., Куліченко Ю.Л., Філімоненко О.С. та іншими. В працях названих науковців наведена характеристика нормативно-законодавчої бази діяльності підприємств, досліджуються умови формування та використання власного капіталу, систематизовано теоретико-методологічні положення щодо визначення категорії «власні фінансові ресурси».

Основні наукові підходи щодо трактування дефініції «фінансові ресурси» наведені в табл. 1.

Неоднозначність визначень, наведених в табл. 1, на наш погляд пояснюється складністю функціонування тих процесів, які нині відбуваються в українській економіці. Аналіз наведених підходів показує, що фінансові ресурси – це грошова оцінка результатів операційної та інших видів діяльності.

Специфіка фінансових ресурсів підприємства проявляється в тому, що вони завжди виступають у грошовій формі, мають розподільний характер і відображають особливості формування та використання прибутку підприємств сфери матеріального виробництва та учасників нематеріальної сфери.

Концептуальні проблеми розвитку сучасної гуманітарної та прикладної науки

Матеріали II Всеукраїнського науково-практичного симпозиуму (м.Івано-Франківськ, 20-21 квітня 2018 р.)

Таблиця 1

Наукові підходи щодо визначення поняття «фінансові ресурси»

Автор	Фінансові ресурси – це:
Фурик В.Г.[1]	власний, позиковий і залучений капітал, що має грошову форму і використовується для формування активів підприємства.
Куліченко Ю.Л. [2]	частина коштів, що були сформовані під час створення суб'єкта господарювання та надходять на підприємство за результатами операційної, інвестиційної та фінансової діяльності для реалізації поставлених завдань та виконання зобов'язань.
Рудченко І.В. [3]	джерела засобів підприємств, що направляються на формування його активів, тобто, це грошовий капітал, що використовується підприємством для формування своїх активів і здійснення виробничо-фінансової діяльності для одержання доходів і прибутку.
Леось О.Ю., Коваль І.С. [4]	власні і прирівняні до них кошти і фінансові активи, доступні для бізнесу на правах власності, у межах діючого законодавства.
Козачок І.А. [5]	сукупність усіх грошових ресурсів, які надійшли на підприємство за певний період або певну дату у процесі реалізації продукції, товарів, робіт, послуг, основних і оборотних засобів.

Ефективність фінансування підприємства не абияк визначається стратегією формування ресурсів, що залежить від форми власності, виду діяльності та інших факторів. Зростання частки власних фінансових ресурсів щодо залучених дозволяє підвищити рівень фінансової незалежності підприємства, а також надає змогу зробити висновок про зростання ефективності фінансування підприємства.

Список використаних джерел

1. Фурик В.Г. Фінанси підприємств. Навч. посіб. Вінниця. ВНТУ, 2008.- 132с.
2. Куліченко Ю.Л. Фінансові ресурси підприємства та їх оптимізація/ Ю.Л. Куліченко// Молодіжний вісник УАБС НБУ, Серія «Економічні науки».- 2013.- №4. [Електронний ресурс].- Режим доступу: <http://bulletin.uabs.edu.ua/./B726B86443B5FFB6C3>
3. Рудченко І.В. Удосконалення механізму управління фінансовими ресурсами підприємства/ І.В. Рудченко//[Електронний ресурс].- Режим

доступу:

http://www.bsfa.edu.ua/files/konf/23022013/sekciya5/teza_litovska_Fk_45.pdf

4. Леось О.Ю., Коваль І.С. Механізми формування фінансових ресурсів підприємств / О.Ю. Леось, І.С. Коваль// [Електронний ресурс].- Режим доступу: http://irbis-nbuv.gov.ua/cgi-bin/irbis_nbuv/cgiirbis_64.exe

5. Козачок І.А. Формування та управління ефективним використанням фінансових ресурсів підприємства/ І.А. Козачок// Гуманітарний вісник ЗДІА.-2011.- №47.- С. 20-29.

Мороз Наталія,

студентки групи Юс-2013

Університету Короля Данила

Науковий керівник: к.ю.н. Бабецька І. Я.

(м. Івано-Франківськ, Україна)

ЗМІСТ ПРАВ, ЩО ВИНИКАЮТЬ ІЗ СЕРВІТУТІВ

Земельний сервітут — це право власника або користувача земельної ділянки на обмежене платне або безоплатне користування чужою земельною ділянкою (ділянками) або її (їх) частиною (частинами).

Відповідно до ст.98 Земельного кодексу України сервітутом визнається право власника або землекористувача земельної ділянки на обмежене платне або безоплатне користування чужою земельною ділянкою (ділянками).

Змістом сервітуту є обсяг прав і обов'язків його сторін щодо обмеженого користування чужою земельною ділянкою особи, на користь якої встановлено земельний сервітут . Зокрема, обсяг прав сервітуту може включати можливість вчинення певних дій (прохід, проїзд, прокладення комунікацій тощо) або можливість вимагати від власника сусідньої ділянки утримуватися від певних дій (наприклад, не перешкоджати відводу води із сусідньої земельної ділянки). Право сервітуту породжує і його обов'язки перед власником обслуговуючої земельної ділянки, які у свою чергу, теж визначають зміст сервітуту, зокрема: використовувати об'єкт сервітуту в межах, необхідних для задоволення визначених господарських потреб; вносити власнику обслуговуючої земельної ділянки адекватну плату за її використання; використовувати сервітут способом, найменш обтяжливим для власника обслуговуючої ділянки тощо.

Концептуальні проблеми розвитку сучасної гуманітарної та прикладної науки

Матеріали II Всеукраїнського науково-практичного симпозиуму (м.Івано-Франківськ, 20-21 квітня 2018 р.)

Слід зазначити, що зобов'язання власника (користувача) обслуговуючої земельної ділянки завжди носять пасивний характер. Такими зобов'язаннями можуть бути: не перешкоджання діям третьої особи; не вчинення певних дій тощо. Право сервітуарія не може зобов'язувати власників (користувачів) обслуговуючих ділянок вчиняти певні дії на його користь чи користь третіх осіб. [1, ст.44].

Разом з тим сервітуарій має певні обов'язки: використовувати майно за цільовим призначенням сервітуту, визначеним у момент встановлення сервітуту; вносити власникові (володільцю) плату за користування майном тощо.

Стаття 401 ЦК України вказує, що право користування чужим майном (сервітут) може бути встановлене щодо земельної ділянки, інших природних ресурсів (земельний сервітут) або іншого нерухомого майна для задоволення потреб інших осіб, які не можуть бути задоволені іншим способом. Сервітут може належати власникові (володільцеві) сусідньої земельної ділянки, а також іншій, конкретно визначеній особі (особистий сервітут) [2].

Сервітут визначає обсяг прав щодо користування особою чужим майном. Сервітут може бути встановлений на певний строк або без визначення строку. Особа, яка користується сервітutom, зобов'язана вносити плату за користування майном, якщо інше не встановлено договором, законом, заповітом або рішенням суду. Сервітут не підлягає відчуженню та не позбавляє власника майна, щодо якого він встановлений, права володіння, користування та розпоряджання цим майном. Сервітут зберігає чинність у разі переходу до інших осіб права власності на майно, щодо якого він встановлений [2, ст.106].

Зміст сервітутного складають ті правомочності, які визначені сторонами у договорі, спадкодавцем у заповіті чи зазначені у законі або у судовому рішенні. Звідти витікає те, що у разі встановлення сервітуту законом, заповітом чи судовим рішенням має бути чітко передбачений характер, обсяг, способи та зміст користування чужим майном [3].

Позиції Верховного Суду України з приводу окремих аспектів встановлення земельних сервітутів висловлені у п.22-2 постанови Пленуму Верховного Суду України від 16.04.2004 № 7 «Про практику застосування судами земельного законодавства при розгляді цивільних справ» (із змінами, внесеними згідно з постановою Верховного Суду № 2 від 19.03.2010). Встановлюючи земельний сервітут на певний строк чи без зазначення строку (постійний), суд має враховувати, що метою сервітуту є задоволення потреб власника або землекористувача земельної ділянки для ефективного її використання; умовою встановлення є неможливість задовольнити такі потреби в інший спосіб, і в рішенні суду

Концептуальні проблеми розвитку сучасної гуманітарної та прикладної науки

Матеріали II Всеукраїнського науково-практичного симпозиуму (м.Івано-Франківськ, 20-21 квітня 2018 р.)

має чітко визначити обсяг прав особи, що звертається відносно обмеженого користування чужим майном [4].

Умова щодо строковості сервітуту є також досить важливою у конструкції сервітутного правовідношення, так як вказує на тривалість цих відносин, момент їх виникнення і припинення. За загальним правилом сервітут може бути встановлений на певний строк або без визначення строку (ч. 2 ст. 403). Строковий характер сервітут завжди притаманний особистим сервітутам. При чому з огляду на характер та специфіку останніх порівняно з земельними сервітутами, він може бути визначений будь-яким строком не більшим, ніж довічно. Це пов'язано із тим, що сервітут встановлюється на користь особи, а від так максимальний строк тривалості такого сервітуту є тривалість життя сервітуарія. Щодо земельних сервітутів найбільш поширеним є встановлення їх на невизначений строк. Так, доволі важко передбачити, коли у родини відпаде потреба у відведенні стічних вод через город сусідів з постійно підтоплюваного підвір'я. Разом з тим вбачається, що умова про строк повинна бути віднесена до істотних умов, у разі, коли встановлення сервітуту відбувається на підставі договору. Адже у разі непогодження строку користування чужою річчю важко буде встановити початковий намір сторін, особливо при встановлення особистого сервітуту.

Частина 3 коментованої статті передбачає, що особа, яка користується сервітутом, зобов'язана вносити плату за користування майном, якщо інше не встановлено договором, законом, заповітом або рішенням суду. Дане правило встановлює презумпцію оплати користування чужим майном. Разом з тим, з огляду на положення "якщо інше не встановлено договором, законом, заповітом або рішенням суду" допустимо зробити висновок, що йдеться про можливість безоплатного використання. Тому для того, аби отримати право безоплатного користування потрібно заздалегідь про це зазначити у договорі. Недосягнення згоди щодо ціни у сервітутному договорі чи взагалі відсутність домовленості стосовно цієї умови, тягне за собою наслідком лише визнання такого договору платним. При цьому плата може розраховуватись залежно від існуючої плати за землекористування у тій чи іншій місцевості. Таким чином, вбачається, що договір у якому відсутня домовленість про платність сервітуту слід вважати таким, що укладений на оплатній основі з тим, однак, застереженням, що плата у випадку додаткового погодження сторін обраховуватиметься за правилами визначення землекористування [5].

Правило про те, що сервітут не підлягає відчуженню зафіксоване у ч. 4 ст. 403 ЦК України є імперативним і не може бути змінене за домовленістю сторін. Йдеться про те, що при укладені договору чи

Концептуальні проблеми розвитку сучасної гуманітарної та прикладної науки

Матеріали II Всеукраїнського науково-практичного симпозиуму (м.Івано-Франківськ, 20-21 квітня 2018 р.)

складанні заповіту не можна передбачати положень спрямованих на відчуження (продаж, заставу, передача іншій особі на будь-якій правовій підставі) сервітутного права. Такий самий характер має і норма коментованої статті за якою сервітут зберігає чинність у разі переходу до інших осіб права власності на майно, щодо якого він встановлений (ч. 6) про що вже згадувалось у коментарі попередніх статей .

Передбачене ч. 5 статті правило про те, що сервітут не позбавляє власника майна, щодо якого він встановлений, права володіння, користування та розпоряджання цим майном витікає із самої сутності сервітутного права як права на чужу річ похідного за своїм характером від права власності.

У разі встановлення сервітутного права право власності ніби звужується в об'ємі, інколи використовують терміни обмеження, обтяження тощо. Однак після припинення такого права на чуже майно право власності відновлюється у попередньому обсязі. Разом з тим, необхідно зазначити, що ч. 5 ст. 403 ЦК викладено суперечливо, оскільки сервітут за своїм змістом повинен обмежувати права власника, але аналізована норма закону безальтернативно знімає обмеження з власника, який фактично вправі користуватися об'єктом без обмежень. Припустимо, судом визначено сервітут, який встановлює право проходу по земельній ділянці власника, який у свою чергу на цій ділянці, де мали проходити сусіди, посадить дерево або кущі малини. Тоді сусіди будуть або змушені зламати такі насадження, або не здатні будуть користуватися встановленим на їх користь сервітутом. Вважається, що сервітут має забезпечуватися обмеженням права власника здійснювати дії, які унеможливають або ускладнюють право зацікавлених осіб користуватися умовами, встановленими сервітутом. Тоді власник, який це положення не виконуватиме, буде вважатися правопорушником, а не особою, яка користується своїми правами, встановленими у ч. 5 ст. 403 ЦК. Загалом стосовно майна на яке встановлений сервітут потрібно сказати, що власник не обмежується у можливості розпорядження ним. Він вільний продавати його, передавати у заставу, здавати у найм тощо [7].

Змістом сервітуту є обсяг прав і обов'язків його сторін щодо обмеженого користування чужою земельною ділянкою особи, на користь якої встановлено земельний сервітут . Також разом з тим сервітуарій має свої певні обов'язки. При цьому, як впливає з самого поняття сервітуту ,він завжди полягає у праві користування і ніколи не є правом розпорядження.

Список використаних джерел

1. Науково-практичний коментар Земельного кодексу України/ Кол. авт.: А.О. Бондар, А.П. Гетьман, В.Г. Гончаренко та ін.; За заг. ред.. В.В. Медведчука. – К.: Хрінком Інтер, 2004. – 656 с.
2. Цивільний кодекс України: чинне законодавство із змінами та допов. на 30.09.2015 року: (Відповідає офіц. текстові) – К.: Алерта, 2015. – 320 с.
3. Корнєєв Ю.В. Земельне право. Опорний конспект лекцій для студен-тів денної та заочної форми навчання спеціальності «Правознавство». – Київ: КУТЕП, 2007. – 203 с.
4. Постанови Пленуму Верховного Суду України «Про практику застосування судами земельного законодавства при розгляді цивільних справ» від 16.04.2004 р. [Електронний ресурс]. – Режим доступу: <http://zakon5.rada.gov.ua/laws/show/va007700-04>
5. Шеремет А.П. Земельне право України: Навчальний посібник. – К.: центр навчальної літератури, 2005. – 632с.
6. Зміст сервітуту. Юридичний радник. [Електронний ресурс]. – Режим доступу: <http://radnuk.info/komentar/chky/chky-knuga3/chky-knuga3-pozd2/126-gk-glava32/2109--403--.html>

Мороз С.,

студентка факультету архітектури,

будівництва та дизайну

Університету Короля Данила

Науковий керівник: викл. Веркалець С.М.

(м.Івано-Франківськ, Україна)

ВІДНОВЛЕННЯ ЗАКИНУТИХ ПРОМИСЛОВИХ ЗОН

Сьогодні в Івано-Франківську можна десятками нарахувати кількість закинутих як промислових територій так і державних установ, що віджили своє і зараз стали місцем проживання для безхатьків.

По ту сторону високих парканів не часто хтось заглядає. Відлякує розруха та безліч сміття, посеред яких видно шприци, що свідчить про часті відвідини закинутих місць наркоманами. Ці території можуть і повинні приносити користь місту.

Відновлювати закинуті території потрібно уже зараз:

– Колишні промислові зони мають великий потенціал і досить важливі саме для маленьких міст, адже можуть служити для покращення якості міського життя чи стати культурним осередком.

Концептуальні проблеми розвитку сучасної гуманітарної та прикладної науки

Матеріали II Всеукраїнського науково-практичного симпозиуму (м.Івано-Франківськ, 20-21 квітня 2018 р.)

– Території такого формату при правильній експлуатації приносять значний прибуток міському бюджету.

– Місто, яке є серцем туристичного Прикарпаття, не повинно мати пустуючих територій чи напіврозвалених будівель, що слугують домівкою для щурів, а туристам-екстрималам незаконною розвагою.

Використання колишніх промислових зон:

– Будівлі, які знаходяться не в аварійному стані підлягають відновленню та можуть в подальшому служити театром, мистецькою галереєю тощо. Такі проекти часто приваблюють прогресивну молодь, які часто навіть на волонтерських засадах готові допомагати у втіленні задумів.

– Закинутими промисловими територіями часто цікавляться інвестори, які готові викупити землю і реалізувати новий перспективний проект.

Країни Західної Європи уже давно і досить успішно практикують такі шляхи перетворення закинутих зон, бо переконані, що кожен куток міста повинен жити та використовувати усі свої ресурси для його мешканців.

Кілька прикладів вдалого перетворення промислових об'єктів на активні міські простори:

- Гай Лайн Парк – парк в мегаполісі замість покинутої залізниці (США)

Гай Лайн Парк у Нью-Йорку – приклад дивовижного перетворення старої неробочої інфраструктури на міську оазу, де б тисячі містян та туристів змогли насолоджуватись прогулянками щодня.

Парк розташовано на місці колишньої залізної дороги, якою на початку минулого століття транспортували вантажі у найбільший індустріальний район Нью-Йорку. Але через поступове зникнення малої мануфактури у 80-х роках рейки почали пустувати і заростати травюю.

Тривалий час містяни сподівались, що споруду демонтують, і навіть починали судовий процес з цього приводу. Але у 1999 році місцеві мешканці Джошуа Девід і Роберт Хеммонд виступили за збереження та реновацію інфраструктури. Вони заснували організацію Friends of Highline, метою якої було перетворити застарілу конструкцію на інноваційний публічний простір.

Після тривалих пошуків було обрано команду дизайнерів, ландшафтного архітектора Джеймса Корнера та архітектурну фірму Diller Scofidio + Renfro, які розробили концепцію перетворення Гай Лайн. Поєднання модернового дизайну, грубих індустріальних конструкцій з бетону, сталі та деревини із зеленими насадженнями, захоплюючим видом Гудзон і метушливими нью-йоркськими вулицями зробило Гай Лайн одним з найбільш популярних публічних просторів міста. Крім того,

Концептуальні проблеми розвитку сучасної гуманітарної та прикладної науки

Матеріали II Всеукраїнського науково-практичного симпозиуму (м.Івано-Франківськ, 20-21 квітня 2018 р.)

парк заохочує людей більше пересуватися пішки – гуляючи Гай Лайн, можна непомітно пройти 20 кварталів понад містом.

- Віденські газометри – містечко у місті (Австрія)

У кінці 19-го сторіччя віденська влада припинила закуповувати газ в Англії та наважилась побудувати чотири найбільших на той час у Європі контейнери для зберігання газу. Ці контейнери отримали назву газометрів.

Але з часом вугільний газ вийшов з обігу, замість нього почали використовувати природній, і газометри втратили актуальність. Їх роботу припинили, але самі будівлі не знищили, а, навпроти, зарахували до історичної спадщини міста.

Десять років газометри стояли без діла, але в 1995 році Відень вирішив дати їм друге життя. Архітектори Жан Нувель, Куп Хіммельблау, Манфред Ведорн та Вілгельм Хольцбауер запропонували перетворити їх на житлові комплекси. З газометрів вийняли технічне начиння та залишили тільки цегельну частину і дах. Кожен газометр було поділено на 4 частини: нагорі розмістили квартири, на середніх поверхах – офіси, внизу – розважальні заклади, а в цокольному приміщенні – шопінг-центри.

Сьогодні, крім іншого, там знаходяться музична зала, кінотеатр, муніципальний архів та студентський гуртожиток. Газометри перетворились на таке собі «містечко у місті», зі своєю атмосферою та невеликою комуною.

- Wunderland Kalkar – парк розваг з ядерного реактору (Німеччина)

У 1972 році в німецькому місті Калькар почали будувати новий потужний ядерний реактор. І хоча будівництво супроводжувалось чисельними протестами, у 1985 його все ж закінчили. Загалом на побудову реактора пішло 7 мільярдів марок (близько 3.5 мільярди євро).

Після чорнобильської катастрофи реактор так і не запустили, а у 1991 проект взагалі вирішили скасувати. Землю продали датському інвестору, який вирішив не прибирати будівлю реактора, а натомість перетворити територію навколо нього на парк розваг. Наразі в парку є 40 атракціонів, серед яких – американські гірки, колесо огляду, каруселі та дитячі атракціони. Парк приймає понад 600 тис. відвідувачів на рік.

- Medialab Prado – центр медійних мистецтв на базі лісопильного заводу (Іспанія)

Medialab Prado – мадридський центр поширення медіа-мистецтв та водночас дослідницька лабораторія. Вони займаються проведенням експериментів, презентацій, воркшопів, зустрічей, конференцій, семінарів, дебатів та виставок.

Концептуальні проблеми розвитку сучасної гуманітарної та прикладної науки

Матеріали II Всеукраїнського науково-практичного симпозиуму (м.Івано-Франківськ, 20-21 квітня 2018 р.)

Лабораторію побудовано в приміщенні колишнього лісопильного заводу La Serreria Belga, який було зведено на початку 20-го сторіччя. Реновація будівлі полягала у модернізації внутрішнього вигляду приміщення – архітектори Марія Лангаріта та Віктор Наварро вирішили залишити старий індустриальний фасад, але всередині використали універсальні адаптивні конструкції з неважкого та міцного матеріалу, які легко розібрати у будь-який момент та трансформувати у щось інше, що відповідатиме мінливим потребам організації.

Отже: прикладом такого перетворення є завод «Промприлад» в Івано-Франківську, історія якого розпочалася понад 100 років тому і скоро отримає новий виток. Частина приміщення заводу перетворять на експериментальну мистецьку-урбаністичну лабораторію. Там проводитимуть події, дискусії, дослідження, розроблятимуть освітні курси тощо.

Проект такого перетворення отримав назву MetaLab. Він переміг у програмі Urban Action, яку організують «Британська рада» та Goethe Institut в Україні спільно з освітньою платформою CANactions. Завдяки цьому творці MetaLab'у Олександр Шевченко і Анна Пашинська отримають 15 000 євро для втілення свого задуму. А ще попрацюють разом із урбаністами з Лондона, що вже побували в Івано-Франківську і поділилися враженнями від простору заводу і тих можливостей, які він відкриває.

Список використаних джерел

1. Промисловість України : реалії та перспективи розвитку[Текст]: експертно-аналітична доповідь / [І. М. Грищенко, Т. А. Ізовіт, А. В. Курганський та ін.]. — К. : КНУТД, 2015. — 80 с.
2. Привести до порядку закинуті території-важливо для міста [Галицький кореспондент]-20/06/2017.

**Концептуальні проблеми розвитку сучасної гуманітарної та
прикладної науки**

Матеріали II Всеукраїнського науково-практичного симпозиуму (м.Івано-Франківськ, 20-21 квітня 2018 р.)



Гай Лайн Парк.США



Віденські газометри.Австрія

Новосельчук Ярослав,
студент V курсу, групи Ас-2013
Університет Короля Данила
Науковий керівник: доц. Ходан М.М.
(м. Івано-Франківськ, Україна)

МЕТОДИЧНІ ПІДХОДИ ДО КОМПЛЕКСНОЇ ОЦІНКИ ТЕРИТОРІЇ НАСЕЛЕНИХ ПУНКТІВ

Комплексна оцінка території здійснюється в чотири етапи, які відображають структуру і послідовність ухвалення головних планувальних рішень. У цій системі взаємопов'язаних оцінок діють і зворотні зв'язки, що викликають необхідність коректування результатів попередніх етапів при оптимізації подальших. При цьому, спочатку здійснюється оцінка природних і антропогенних елементів планувальної основи, а потім синтез окремих оцінок.

Перший етап містить оцінку всього природного і соціально-економічного простору, охопленого проектом. Внаслідок чого визначається можливий профіль і масштаби майбутнього розвитку економіки.

Другий етап – це оцінка відмінностей в природних і економічних характеристиках окремих частин територій, внаслідок чого розробляється прогноз її функціонального зонування, тобто окреслюються відносно однорідні за сукупністю цих характеристик ділянки територій і визначаються можливий профіль і масштаб їх функціонального використання [1, с.75-78].

Важлива складова частина такого прогнозу – оцінка використання територіальних ресурсів з виділенням територій регламентованого і альтернативного використання. Перші – це території із специфічними природними і антропогенними умовами, що суворо визначають профіль та інтенсивність їх використання (наприклад, природно-заповідні, рекреаційно-оздоровчі і т. д.). Другі – це території, особливості яких не створюють нормативних обмежень для будь-яких видів діяльності, тобто забезпечують багатоваріантність їх використання.

Третій етап – оцінка лінійних і вузлових домінант простору, складових опорного каркасу території. Опорний каркас із зонами впливу міст-центрів накладається на мережу функціональних зон, що дозволяє виявити оптимальну планувальну організацію простору, планувальне районування території, доцільну локалізацію і ступінь локалізації майбутнього розвитку виробничих сил, орієнтовні межі систем розселення різного рангу, прив'язку до населеного пункту виробничих новобудов і установ обслуговування населення.

Концептуальні проблеми розвитку сучасної гуманітарної та прикладної науки

Матеріали II Всеукраїнського науково-практичного симпозиуму (м.Івано-Франківськ, 20-21 квітня 2018 р.)

Четвертий етап – оцінка окремих вузлових елементів опорного каркаса (населених пунктів і їх просторових з'єднань), внаслідок чого прогнозується вибір ділянки для новобудов містоутворювального значення, раціональна етапність розвитку поселень, просторовий розподіл між ними очікуваної чисельності населення. Критерієм вибору поселень першочергового розвитку при цьому є порівняльна соціально-економічна ефективність їх розвитку як районно-організуючих центрів і результати багатофакторної оцінки умов зростання поселень: ситуаційних (макро- і мезогеографічне положення) і локальних (ресурси – трудові, територіальні, водні, інфраструктурні тощо) [2, с 343].

Структурні критерії оцінки стану міських земель з погляду архітектурно-містобудівного аспекту характеризують раціональне співвідношення площ міських земель, зайнятих під ті чи інші функції. Розраховуються на основі розходжень у землеємності різноманітних видів міського будівництва; виражаються в оптимальному балансі окремих функціональних зон усередині міських територій.

При містобудівництві рекомендується також дотримуватися оптимальної частки відкритих просторів на рівні 30-35 % від площі міста. До 60 % від відкритих просторів слід займати у великих містах зеленими насадженнями.

Крім традиційних негативних факторів у великому місті негативний вплив на комфортність проживання може чинити візуальне середовище. Залежність якості проживання на міських землях від характеру візуального середовища досліджує новий науковий напрямок – відеоєкологія. Агресивне середовище, яке ми бачимо, у місті є фактором ризику. Воно утворюється агресивними полями — такими полями, які ми бачимо, і на яких зосереджена велика кількість однорідних елементів. Таке середовище створюють багатопверхові будинки з великою кількістю вікон на стіні; стіни, облицьовані кахельною плиткою; двері, оббиті вагонкою; усіякі ґрати, сітки, дирчаті плити і т.п. Часто у міських умовах наявність одного агресивного візуального поля посилюється наявністю іншого. Крім агресивних полів, негативно впливає на роботу фундаментальних механізмів зору і наявність гомогенних візуальних полів - поверхонь, на яких зорові елементи або відсутні, або кількість їх мінімальна (глухі огорожі, монолітне скло, панелі великих розмірів). Є підстави вважати, що зростання кількості психічних захворювань у городян і їхньої агресивності у значній мірі викликано, крім інших причин, протиприродним візуальним середовищем.

Тому, як самостійний негативний процес деградації можна виділити деградацію ("забруднення") візуального середовища міста. Це збільшення частки агресивних та гомогенних полів, які ми бачимо, у складі

Концептуальні проблеми розвитку сучасної гуманітарної та прикладної науки

Матеріали II Всеукраїнського науково-практичного симпозиуму (м.Івано-Франківськ, 20-21 квітня 2018 р.)

візуального середовища міста. Суворих кількісних критеріїв для оцінки даного процесу поки ще немає.

При розробці генеральних планів міст і проектів реконструкції існуючої забудови для визначення послідовності реконструктивних заходів і ефективного використання території виникає необхідність комплексної містобудівної оцінки міських земель як інструменту обґрунтування просторово-територіального розвитку міст і якісного ранжування міських земель.

Під комплексною містобудівною оцінкою території розуміється порівняльна оцінка окремих районів (ділянок) за комплексом природних і антропогенних факторів з точки зору їх сприятливості для умов мешкання населення й основних видів господарської діяльності [3, с. 41-42].

При виконанні комплексної містобудівної оцінки території необхідно дотримуватись таких умов: оцінюватися повинна вся територія міста за районами, враховуючи існуючий стан і можливий розвиток усіх функціональних зон; оцінка здійснюється за сукупністю природних і антропогенних факторів. На основі комплексної містобудівної оцінки території і перспектив розвитку народногосподарського комплексу складаються схема функціонального зонування території, варіанти територіального розвитку міста, перспективна планувальна структура з урахуванням ефективного взаємозв'язку функціональних зон і планувальних елементів міста.

З метою визначення пріоритетних напрямків розвитку міст у регіоні і упорядкування екологічної діяльності проблему комплексної містобудівної оцінки території доцільно розглядати на двох територіальних рівнях — регіональному і міському. На регіональному рівні для територій, які прямо або побічно забезпечують функціонування крупного міста (обласного центру чи центру регіону), слід визначати пріоритети розвитку того чи іншого міста з урахуванням його ролі в системі взаємозв'язаних населених пунктів, а також проблем раціонального природокористування. На міському рівні — вирішувати з метою визначення орендної плати та вартості продажу (викупу) земельних ділянок.

При комплексній містобудівній оцінці міських територій необхідно враховувати ряд факторів: доступність ділянки відносно основних функцій міста, її розташування відносно загальноміського центру, архітектурно-художню, історичну і ландшафтну цінність забудови, стан навколишнього середовища, мікрокліматичні і санітарно-гігієнічні умови та ін.

Комплексна містобудівна оцінка території відображає якісно-кількісну характеристику умов життєдіяльності в різних міських зонах і є

Концептуальні проблеми розвитку сучасної гуманітарної та прикладної науки

Матеріали II Всеукраїнського науково-практичного симпозиуму (м.Івано-Франківськ, 20-21 квітня 2018 р.)

основою для диференціації ставок платежів по зонах міста. Для цього територія міста поділяється на оціночні райони і підрайони. Принцип поділу базується на функціональному значенні території, існуючій планувальній структурі, мережі вулиць і інших природних меж і рубежів з урахуванням перспектив територіального розвитку міста.

При визначенні цінності території враховується ряд факторів: доступність до центру міста, концентрованих місць трудової діяльності, центрів громадського обслуговування; рівень інженерного забезпечення та благоустрою території і забудови; рівень комплексного розвитку сфери обслуговування населення; екологічна якість території (наявність джерел шкідливих викидів, смуга їх розповсюдження, рівень гранично допустимої концентрації тощо); привабливість середовища: різноманітність місць працевлаштування, наявність історико-культурних пам'яток тощо; рекреаційна цінність території. Ці фактори визначаються з допомогою відповідних коефіцієнтів, які підвищують або понижують цінність території.

Комплексна містобудівна оцінка території міста є однією з найважливіших передпроектних складових генерального плану міста як інструмента обґрунтування його просторово територіального розвитку і якісного ранжування міських земель. Вона використовується як вихідний матеріал для вибору варіантів планувальних вирішень, розробки моделей можливого його економічного і територіального розвитку і, зокрема, є основою для грошової оцінки міських земель [1, с. 71-74].

Список використаних джерел:

1. Лисиченко М.Д. Шляхи вдосконалення сільського розселення (методичний аспект). // Лисиченко М.Д. 2.1.1 Принципи оцінки населених пунктів.
2. Заславская Т.И. Социально-демографическое развитие города: Региональный анализ // Заславская Т.И., Беленькая И.И., Мучник И.Б. и др.
3. Вайда В. Економічний механізм регулювання раціонального землекористування / В. Вайда, І. Любезна // Розвиток аграрного бізнесу в умовах глобалізації : матеріали Міжнар. наук.-практ.конф. за участю іноз. студ. [м. Тернопіль, 15-17 квіт. 2016 р.].

Парасюк Ілона,
студентка Дс-2015
Університету Короля Данила
Науковий керівник: ст. викл. Кухар Г.М.
(м. Івано-Франківськ, Україна)

Анімація у розробці сайтів

На сьогоднішньому етапі розвитку суспільства не можливо не розглянути роботу графічного дизайнера над створенням сайтів. Анімація - це метод створення серії знімків, малюнків, кольорових плям, ляльок або силуетів у окремих фазах руху, за допомогою якого під час показу їх на екрані виникає враження руху істоти або предмета. Безліч великих компаній світу використовують анімацію, як спосіб привернення уваги до самого сайту і продукції чи послуг, пропонованих фірмою. Вона робить зображення живим, і, відповідно, воно краще запам'ятовується. І, як наслідок, той сайт, у дизайні якого вона була застосована, теж має більше шансів запам'ятатися користувачеві та повернути його до себе знову[1].

Анімація буває різна. Можна анімувати іконки сайту. При цьому, вони будуть «оживати» при наведенні курсору. Це інтуїтивно підказує користувачеві, що область, на котру він навів курсор миші, є клікабельною, тобто при натисненні на цю область відбудеться якась подія.

Анімувати можна зображення або світлину, що виступає основною на головній сторінці сайту – це також буде виглядати жваво і яскраво. Слід особливу увагу приділити використанню анімації в інфографіці. Це виглядає дуже динамічно і яскраво, коли графіки або діаграми неначе оживають, і наочно та зрозуміло демонструють суху цифрову інформацію. Правильно підібрана швидкість та плавність анімації, підсвідомо викликає у користувача спокій і, як наслідок, довіру до веб-ресурсу.

Ролики-експлейнери різних видів – миттєва інформація про компанію у вигляді кількахвилинного відео. Є кілька видів анімаційних експлейнерів: стоп-моушн, моушн-графіка, 2D і 3D анімація, уайтборд, жива дія, скрінкасти, іконографіка [2].

Stop Motion - це відео матеріал, отриманий з послідовностей кадрів, знятих на фото, або обраних з відео. Найзвичніший для всіх зразок stop-motion - це лялькові і пластилінові мультфільми. Перший мультфільм в цій техніці був знятий в 1896 році у Франції. Перевагою такої анімації є те, що такий ролик можна створити навіть при допомозі звичайного смартфона, якщо у ньому добра камера і встановлено спеціалізовані

Концептуальні проблеми розвитку сучасної гуманітарної та прикладної науки

Матеріали II Всеукраїнського науково-практичного симпозиуму (м.Івано-Франківськ, 20-21 квітня 2018 р.)

програми, такі як iStopMotoin, Dragon Frame / Dragon Stop Motion, StopMotion Pro. Звичайно, для якісного результату необхідно застосовувати професійні фотоапарати, відповідні режими, фокуси, освітлення.

Моушн-графіка об'єднує відео, аудіо та текст в єдиний анімаційний сюжет. Одночасно використовується три канали передачі інформації - зображення, звук, текст. У комплексі вони чинять сильніший вплив на емоційне сприйняття глядача: текст привертає увагу, а звук і графіка закарбовуються в пам'яті яскравою емоцією. Головне завдання Моушн-графіки - залучити і утримувати увагу, максимально інформуючи користувачів про продукт.

Моушн-графіка, на відміну від мультфільму або відео, не має повного і закінченого сюжету, а коротко висловлює якусь ідею або концепцію. Для перетворення статичного зображення в динамічне застосовуються різні способи анімації, відео-та звукові ефекти, засоби графічного дизайну[3].

Вайтборд-анімація (іноді пишуть «уайборд», від англійського «біла дошка»), мабуть, найдоступніший вид анімації, який найбільш широко використовується в анімації для бізнесу. Все більше з'являється спеціального програмного забезпечення, за допомогою якого можна робити вайтборд-анімацію. Існують онлайн-сервіси, в яких можна робити анімацію прямо в інтернеті. У інтрнет також є мільйони заготовок, шаблонів, темплейтів для створення уайтборд анімації. Сама назва вказує на техніку виконання такої анімації: рука художника малює на білій дошці необхідні малюнки.

Скрінкасти (відеозахват екрану) - це цифровий аудіо або відеозапис, зроблені з екрану комп'ютера. Освітня властивість такого запису є значною, адже відеозапис найбільш наочно передає послідовності і процеси. Але, при всій своїй наочності, скрінкасти сприймаються дуже технічно, тому їх застосування не завжди є найкращим варіантом подання інформації[3].

Кожному графічному дизайнеру все ж потрібно пам'ятати, використовуючи анімацію у веб-дизайні, що користувач приходить на сайт, у першу чергу, за необхідною інформацією. Тому, під час розробки макету, необхідно врахувати всі деталі так, щоб різноманіття анімаційних ефектів не збило його з вірного шляху, а лише допомогло запам'ятати цей веб-ресурс. Інакше, вона тільки нашкодить і викличе негативне ставлення користувача.

Отже, анімація, може і повинна використовуватися для підвищення якості обслуговування користувачів сайту або програми, проте дуже важливо, щоб найсучасніші дизайнерські рішення не відлякували

Концептуальні проблеми розвитку сучасної гуманітарної та прикладної науки

Матеріали II Всеукраїнського науково-практичного симпозиуму (м.Івано-Франківськ, 20-21 квітня 2018 р.)

відвідувача сайту, не ускладнювали його використання, давали найціннішу інформацію у максимально стисnutій та цікавій формі.

Список використаних джерел

1. Анімація у веб-дизайні. Пеккер Т. [Електронний ресурс] – Режим доступу: <https://nakitel.com/blog/an-mats-ya-u-veb-dizaun/> (дата звернення 01.03.2018). – Назва з екрана.
2. Анимация: примеры, виды, применение. [Електронний ресурс] – Режим доступу: <http://vdfilms.com/ynfo/staty/anymatsyuu-prymery-vydy-prymeneniye-/> (дата звернення 15.03.2018). – Назва з екрана.
3. Элементарные правила создания Stop Motion анимации. [Електронний ресурс] – Режим доступу: http://teeter-totter-tam.ru/pravila_sozdania_stop-motion_animaciyi (дата звернення 20.03.2018). – Назва з екрана.

Петричук Людмила,

студентка групи МеФс-2013

Університету Короля Данила

Науковий керівник: к.е.н., доц. Тимоць М.В.

(м. Івано-Франківськ, Україна)

ОСОБЛИВОСТІ ФОРМУВАННЯ РЕСУРСНОЇ БАЗИ БАНКІВСЬКОЇ СИСТЕМИ УКРАЇНИ

Ефективність діяльності вітчизняних банків багато в чому визначається особливостями формування капіталу, а також тим, які джерела формують структуру ресурсів і в якому співвідношенні. Специфіка діяльності банків полягає в тому, що вони, з одного боку, залучають з різних джерел тимчасово вільні кошти, а з іншого, розміщують їх, задовольняючи потреби підприємств, організацій, населення тощо.

Аналізуючи питання формування ресурсної бази банківської системи України, перш за все варто акцентувати увагу на динаміці та структурі пасивів (табл. 1).

Таблиця 1

Динаміка структури пасивів банківської системи України, млн. грн.*

Показник	Роки							
	2010	2011	2012	2013	2014	2015	2016	2017
Зобов'язання	765127	804363	898793	957872	1085496	1168829	1150672	1132515
Питома вага	86,92	85,38	85,25	84,98	84,93	88,76	91,73	90,15

Концептуальні проблеми розвитку сучасної гуманітарної та прикладної науки

Матеріали II Всеукраїнського науково-практичного симпозиуму (м.Івано-Франківськ, 20-21 квітня 2018 р.)

зобов'язань у загальних пасивах, %								
Власний капітал	115175	137725	155487	169320	192599	148023	103713	123784
Питома вага власного капіталу у загальних пасивах, %	13,08	14,62	14,75	15,02	15,07	11,24	8,27	9,85
Всього пасивів	880302	942088	1054280	1127192	1278095	1316852	1254385	1256299

* Джерело: [1]

За даними табл. 1 слід зазначити, що найбільшу частку пасивів банківського сектору України складають зобов'язання банків, які представлені у депозитних вкладах фізичних та юридичних осіб. Також спостерігалась нестійка динаміка питомої частки зобов'язань банків в загальних пасивах. Йдеться про те, що впродовж 2010-2014 р. р. вона зменшувалась, а починаючи з 2015 і по 2017 рік почала зростати. Так на початок 2015 р. питома вага зобов'язань банків в загальних пасивах становила 90,15%. Отже, головним джерелом формування ресурсної бази комерційних банків є їхні зобов'язання, які становлять у середньому 85% загального обсягу ресурсів, що загалом відповідає світовій банківській практиці.

Досвід функціонування вітчизняної банківської системи доводить, що важливим джерелом формування банківських ресурсів є кошти фізичних осіб. Частка яких у структурі зобов'язань банків України в докризовий період становила 38,5 - 40% від загальної їх суми [2]. Така структура банківських ресурсів відповідає практиці розвинених країн, де депозити домогосподарств традиційно є основним джерелом фінансових ресурсів в економіці.

Таким чином, в міру зростання доходів громадян, стабілізації загальноекономічної ситуації, повернення довіри до фінансової системи банки стикаються з високою конкуренцією на ринку банківських послуг. При цьому, крім надійності банку і привабливості ставок на перший план починають виходити якість обслуговування та етика поведінки персоналу. В цілому гарантією успішного управління депозитними операціями є взаємовигідні відносини між банком і клієнтом. Зростання обсягу депозитів і збільшення їхньої частки в загальній сумі залучених ресурсів свідчать про формування стабільної ресурсної бази вітчизняних банків, що забезпечує стійкість їх розвитку. Тому банкам слід розробляти стратегію депозитної політики, виходячи з їх тактичних завдань, включаючи одержання достатнього прибутку і необхідність підтримання банківської ліквідності.

Список використаних джерел

1. Офіційний сайт Національного банку України [Електронний ресурс].- Режим доступу: [http:// www. bank.gov.ua](http://www.bank.gov.ua)
2. Соляник Л.Г. Вдосконалення управління банківськими ресурсами [Електронний ресурс].- Режим доступу: http://www.rusnauka.com/12_ENXXI_2010/Tconomics/65063.doc.htm.

Рішко Юрій,

студент V курсу, групи Ас-2013

Університету Короля Данила

Науковий керівник: доц. Ходан М.М.

(м. Івано-Франківськ, Україна)

**РЕЗЕРВИ ПІДВИЩЕННЯ ІНТЕНСИФІКАЦІЇ ВИКОРИСТАННЯ
ЗЕМЕЛЬНИХ РЕСУРСІВ НАСЕЛЕНИХ ПУНКТИВ**

Землі населених пунктів (міст, селищ міського типу, сільських населених пунктів) мають порівняно невелику питому вагу (7,7%) на території України. Проте, вони відіграють суттєву роль у продовольчому забезпеченні держави, а також впливають на міжгалузевий розподіл земель. Так, на території міст і селищ міського типу знаходиться 234,9 тис. га (22,6%), а у селах – 626,1 тис. га (16,9%) сільськогосподарських угідь. Площа присадибних ділянок в сільських населених пунктах складає 2148,1 тис. га, в міських поселеннях вони займають 177,0 тис. га. Крім того, 2,77 млн. родин володіють 123,0 тис. га садів і 59,9 тис. га городів [1, с.18].

Не дивлячись на сталу тенденцію до зменшення питомої ваги продукції, що виробляється в особистих підсобних господарствах, у загальному обсязі сільськогосподарського виробництва, абсолютні розміри виробництва за останні 20 років зростають. Ця тенденція зберігається завдяки здійснюваним заходам щодо розвитку індивідуального господарства. Таким чином, проблема раціонального використання земель населених пунктів має важливе економічне і соціальне значення.

Аналіз літературних даних показав, що за останні роки кількість міського населення збільшилась на 18,8 млн. людей або в 2,18 рази, в той час як загальна площа міст і селищ міського типу збільшилась на 603,1 тис. га або в 1,78 рази. Це свідчить про те, що відбувався закономірний процес інтенсифікації використання міських територій. Особливо

Концептуальні проблеми розвитку сучасної гуманітарної та прикладної науки

Матеріали II Всеукраїнського науково-практичного симпозиуму (м.Івано-Франківськ, 20-21 квітня 2018 р.)

характерна ця тенденція для великих міст із багатоповерховим житловим будівництвом. Вибіркове дослідження питомих показників території на одного мешканця по 16 містах різної величини показало, що цей показник змінюється від 615,0 м²/чол. у середніх і малих містах до 128 м²/чол. у великих. У нових містах цей показник у 1,5 рази нижчий [3, с.148].

Ефективність використання земель у дуже великих містах (із кількістю населення понад 500 чол.) майже у 2,5 рази вища ніж у середніх (50-100 тис. чол.). Це пов'язано з тим, що зі зростанням людності міста збільшується густота забудови і зменшується частка індивідуального житлового будівництва.

У результаті недостатнього врахування темпів малоповерхового будівництва відбулося значне порушення генеральних планів ряду великих міст, де під цей вид будівництва було використано всі резерви міської території і певна кількість кварталів, що планувалися для багатоповерхової забудови. Території міст значно розширились, набагато випередивши зростання міського населення.

Розширення міських територій відбулося також внаслідок включення до міської межі великої кількості селищ і сіл, забудованих дуже екстенсивно. Наприклад, у Донецьку при цьому було включено і землі гірничих відвалів, розташованих між містом і селищами.

Не зовсім виправданим було значне збільшення територій таких міст як Полтава, Луганськ, Запоріжжя, у яких і раніше переважали одноповерхові садибні забудови, наближені за своїм характером до сільських.

Різке збільшення міських територій ще більше ускладнило інженерне обладнання і благоустрій міст [6, с.101].

Другою причиною, що не дозволила відразу перейти до спорудження багатоповерхових будівель, стала відсутність необхідної будівельної бази, підйомних механізмів тощо. Ця обставина примусила, навіть за державні кошти, будувати у значній кількості 1 і 2-х поверхові будинки, що дозволяють широко використовувати місцеві стінові матеріали (шлакоблоки, черепашник, саман, вапняк тощо).

У межах міської території за станом на 1.11.2005 р. знаходиться 6,8 % сільськогосподарських угідь, 17,9 % присадибних земель, 8,2% лісових масивів, 2,1% деревно-чагарникових насаджень, 0,4% боліт, 0,5% пісків, 3,3% під водою, 1,1% під ярами, 4,2% під дорогами, 45,1% під будівлями і майданчиками, колективні сади і городи – 3,7%, 7,6% ь – решта земель [2, с.146].

Таким чином, найбільшу питому вагу мають забудовані території, присадибні ділянки й сільськогосподарські угіддя. За останні роки частка сільськогосподарських угідь зменшилась з 50,1% до 6,8% у 2005

р. або більш ніж у 7 разів, що свідчить про підвищення інтенсифікації використання міських земель. Одночасно зі зменшенням кількості сільськогосподарських угідь зростають присадибні землі. За останні двадцять п'ять років присадибні землі збільшилися у 1,85 раза, в той час, як кількість міського населення – лише у 1,21 раза. Випереджаюче зростання присадибних земель по відношенню до зростання міського населення пояснюється бурхливим розвитком міських поселень за рахунок сільських, які здобули статус с.м.т. і міст з низькою щільністю забудови, а також характером реконструкції міських поселень переважно за рахунок розміщення житлового будівництва на вільних майданчиках і частково розвитком індивідуальної забудови [4, с.351].

Містобудівельними резервами можуть стати території, вкриті пісками (0,5%) і ярами (1,1%). Спостерігається зростання абсолютних величин цих категорій земель, що свідчить про екстенсивний характер використання міських територій взагалі і, зокрема, вищенаведених категорій земель.

Найважливішим резервом розвитку міст є території, розташовані поза міською забудовою, але в межах міста. Це так звані „інші” території. Їхня величина не регламентується містобудівельними нормами. До цих територій належать: піски, яри, землі після виробки корисних копалин, кам'янисті місця, солонці й солончаки, глинища і ями, кладовища і скотомогильники, свердловини, трубопроводи, смути відводу транспортних магістралей, каналів, лінії електропередачі, дамби і кавальєри, протиерозійні вали, діючі кар'єри, очисні споруди, смітники тощо [7, с.85].

Багато з цих площ після відповідної інженерної підготовки можуть бути відведені під забудову. Це підвищить рівень використання міських територій і дозволить зменшити вилучення для міського будівництва цінних сільськогосподарських земель.

Список використаних джерел

1. Баладжи М.Д. Еколого-економічні засади збалансованого землекористування / М.Д. Баладжи // Сталий розвиток економіки. - 2012. с.18
2. Беземчук О. Г. Механізм управління земельними ресурсами сільськогосподарських підприємств / О. Г. Беземчук. - Режим доступу: <http://www.economy.nauka.com.ua/>
3. Богатирчук-Кривко С.К. Удосконалення еколого-економічного механізму управління земельними ресурсами у сільському господарстві // Збалансоване природокористування, № 1. – 2016. – С.148.

4. Важинський Ф.А. Економічне стимулювання раціонального використання та охорони земель / Ф.А. Важинський., А.В. Колодійчук, М.А. Потинський // Науковий вісник НЛТУ України, 2011. – С.351.

5. Вайда В. Економічний механізм регулювання раціонального землекористування / В. Вайда, І. Любезна // Розвиток аграрного бізнесу в умовах глобалізації : матеріали Міжнар. наук.-практ.конф. за участю іноз. студ. [м. Тернопіль, 15-17 квіт. 2016 р.]. - Тернопіль : Астон, 2016. – С.253

6. Власенко І.В. Еколого-економічні засади сільськогосподарського природокористування в контексті сталого розвитку України: автореф. дис. на здобуття наук. ступеня докт. екон. наук: 08.00.06/І.В. Власенко . - Київ, 2015. – С.101

7. Головіна О.Л. Еколого-економічний аналіз використання земель сільськогосподарського призначення в Україні/ О.Л. Головіна // Збалансоване природокористування. - 2013. – С.85.

Сак В.,

студент III курсу

Університет Короля Данила

Науковий керівник: викл. Кос С.В.

(м. Івано-Франківськ, Україна)

ГОТЕЛІ КАПСУЛЬНОГО ТИПУ

Людина нічим не відрізняється від тварини в плані потреби у власному просторі. Свій персональний кут потрібен усім. Причому і у тварин, і у людини цей кут виконує приблизно подібну функцію: він є гарантією безпеки і необхідний для розслаблення і приведення в порядок нервової системи. Функцію особистої території, як правило, виконує наш будинок. Питання в тому, скільки цієї території треба людині, щоб відчувати себе комфортно? Пару метрів? Який мінімум житлового простору? Зараз існує проблема зменшення кількості вільної землі і постійного росту ціни на неї, тому ця тема стає дедалі актуальнішою.

Гострий дефіцит землі – одна з головних проблем, наприклад, в Японії. Адже лише третина території країни придатна для проживання, все інше – гори. У II пол. ХХ ст. через відчутний гострий дефіцит вільних площ у великих містах з'явилася тенденція до мінімізації простору. Сучасні архітектори шукають оптимальне співвідношення між необхідними розмірами простору і невеликим проміжком часу для проживання. Перегляд ставлення до організації особистого простору для

Концептуальні проблеми розвитку сучасної гуманітарної та прикладної науки

Матеріали II Всеукраїнського науково-практичного симпозиуму (м.Івано-Франківськ, 20-21 квітня 2018 р.)

проживання в готелі привів до його максимального скорочення і появи готелів капсульного типу.

Вежа "Накагін" в Токіо, побудована в 1972 р. Кісі Курокава, складається з 144 сталевих капсул. У 1980-х роках Кісі Курокава став одним із засновників руху архітектурного метаболізму, який відразу став популярним. На відміну від домінуючої в той час теорії Ле Корбюзьє (будівлі як «машини для життя»), метаболісти сприймали місто як живий організм з усіма властивими йому процесами. У вежі «Накагін», яка є втіленням цієї теорії, окремі квартири (з вбудованими меблями, санвузлом і т.д.) площею 10м² закріплені на бетонному каркасі за допомогою чотирьох болтів. Таку «капсулу» легко замінити по мірі зносу: їх виготовляють на заводі і встановлюють на місце за допомогою крана. Сьогодні вежа включена до Списку Світової архітектурної спадщини, а копію однієї з «капсул» у натуральну величину відвідують численні туристи. У номері є все, що може знадобитися людині в короткий проміжок часу, який вона проводить у готелі: ліжко, шафа для одягу, санвузол, кондиціонер, плита, телефон, телевізор, відкидний письмовий стіл, розетки для електронних пристроїв, необхідних діловим людям. Розмір капсули (2,5 x 4 x 2,5м) відповідає звичному для японців розміру чайної кімнати в шість татамі.

Правила для постояльців у всіх капсульних готелях однакові. При вході в хол потрібно зняти черевики і помістити їх у шафку. Речі здаються в камеру зберігання. У результаті постоялець отримує три ключі (від взуття, речей і свого спального місця) і, втиснувшись у свій «осередок», може опустити бамбукові жалюзі і відгородитися від навколишнього світу. Інтер'єр капсул витриманий у карамельному кольорі, який заспокійливо діє на нервову систему людини в маленькому замкнутому просторі [1].

Ще один приклад малометражного помешкання – проект «SLEEPBOX», який має на меті вирішити проблему тривалих пересадок в аеропортах, очікування на вокзалах. Архітекторами з «Arch Group» було запропоноване встановлення окремо стоячих капсул в залах очікування. Опис архітекторів SLEEPBOX: «Уявіть ситуацію, що ви транзитом знаходитеся в сучасному мегаполісі, де ви не місцевий житель, і у вас не заброньовано номер у готелі. Як правило, це не комфортно, тому що в сучасних містах практично немає можливості відпочити і розслабитися. Якщо ви захочете поспати в очікуванні свого літака або поїзда, то це пов'язане з масою труднощів, починаючи з безпеки і закінчуючи гігієною. Ми вважаємо, що міська інфраструктура повинна бути більш гуманна і зручна для людей». Основні передбачувані місця розташування таких пристроїв: вокзали, аеропорти, виставкові комплекси, громадські і

Концептуальні проблеми розвитку сучасної гуманітарної та прикладної науки

Матеріали II Всеукраїнського науково-практичного симпозиуму (м.Івано-Франківськ, 20-21 квітня 2018 р.)

торгові центри, готельні комплекси. У країнах з теплим кліматом їх можна застосовувати на вулиці.

Завдяки «SLEEPBOX» у будь-якої людини з'являється можливість недорого і безпечно переночувати в непередбаченій ситуації. Проект являє собою невелике мобільне приміщення (бокс) розміром 2x1,5м в плані і висотою 2,3м. В ньому лежак розміром 2x0,6м обладнаний системою автоматичної зміни постільної білизни. Постільна білизна – м'яка, гнучка стрічка із спіненого полімеру з поверхнею з целюлозної тканини. Стрічка перемотується з одного вала на інший, змінюючи ліжко. Щоб відпочити в максимально комфортних умовах, можна за додаткову плату взяти нормальний комплект постільної білизни. «SLEEPBOX» обладнаний системою вентиляції, звукового оповіщення, вбудованим телевізором, WiFi, розетками для підключення ноутбука, зарядки телефонів. Під лежаком є місце для багажу. Після звільнення кабіни клієнтом відбувається автоматична зміна постільної білизни та обробка об'єму кварцовими лампами. Проект «SLEEPBOX» приємний з естетичної точки зору. Але питання реалізації лежить у площині матеріалів для виконання, технологічних рішень і збірки, які визначають основний обсяг витрат, а разом з тим і можливість впровадження даної пропозиції у виробництво [2], [4], [6].

Капсульні готелі, як і багато інших японських винаходів, почали проникати **в Європу**. Правда, на відміну від Японії, європейці поки не готові сприймати свій особистий простір обмеженим габаритами 1x2 м або навіть 2x4м. Хоча є варіанти планування площею по 7 м². Не можна забувати, що саме тут французький архітектор Ле Корбюзьє в 1960-і роки формулював теорію будівлі як «машини для життя». Засновник корпорації «Yotel» Саймон Вудрофф додав до ідеї Курокави трохи розкоші і вільного простору, в результаті в готельному бізнесі з'явився новий тип номерів – красиво облаштовані «кубики» з усіма зручностями. Перший «Yotel» відкрився в 2007 р. при лондонському аеропорту Гетвік. Кімнати тут площею приблизно 10м²; у кожній є телевізор, комп'ютер, підключений до інтернету, робочий стіл, душ, міні-бар. У деяких – життєвий простір для двох людей, але із загальним туалетом. «Вікна» з кімнат виходять у коридор, тому єдине джерело світла – штучні світильники.

У 2008р. голландський готельний концерн «CitizenM» став потенційним конкурентом мережі готелів-капсул «Yotel». «CitizenM» представляє на світовому ринку нову філософію відпочинку. Вивчивши всі потреби та побажання туристів, він пропонує новий тип готелю для досвідчених мандрівників. У номерах площею 14м² знаходяться величезне ліжко, вікна від підлоги до стелі, плоский LCD телевізор, душ і туалет. Світло, температура, музика, телевізор, жалюзі, будильник – всім

цим можна буде управляти за допомогою надолонника «mood pad» від Philips з сенсорним екраном. Перший готель на 230 номерів відкрили в Schiphol Airport в Амстердамі на початку 2008р. Вартість розміщення на добу починається від 69 євро [3],[5].

Ефективна організація побутового простору – питання завжди індивідуальне, яким швидше відають дизайнери і архітектори; і пальма першості серед сучасних архітекторів. Їм постійно доводиться винаходити, як розташуватися з комфортом на невеличкому п'ятачку.

Наша країна є найбільшою в Європі, і є центром Європи. В Україні є історичний та рекреаційний потенціал для розвитку туризму, та подорожувати нею іноді досить складно, а про якісь зручності говорити важко. Виходом з цієї ситуації можуть якраз стати готелі капсульного типу на вокзалах, в аеропортах, виставкових комплексах, в громадських і торгових центрах. Тому тема використання мінімального житлового простору стає актуальною не лише з фінансової точки зору, а і з практичної.

Список використаних джерел

1. Ларченко Д., Келле-Пелле А. Интерьер. Дизайн и компьютерное моделирование. – Питер, 2007. – С.496.
2. Лисициан М.В., Новикова Б.Б., Петунина З.В. Интерьер общественных и жилых зданий. – М.: Стройиздат, 1973. – С. 226.
3. Раннев В.Р. Интерьер. Специальность «Архитектура». – М.: Высшая школа, 1987. – С.126.
4. Степанов А.В. Введение в проектирование. – М.: Изд-во МАРХИ, 1982. – С. 126.
5. Малогабаритные квартиры, офисы и кладбища — следствия острого дефицита земли в Японии. – [Электронный ресурс] - Режим доступа: <http://www.1tv.ru/news/world/166723>.
6. Японские капсулы для жилья. – [Электронный ресурс] - Режим доступа: <http://interiors-ru.livejournal.com/59830.html>.

Свістяк Б.,

студент групи Бс-2016

Університету Короля Данила

Науковий керівник: к.т.н., с.н.с. **Касіянчук В.Д.**

(м. Івано-Франківськ, Україна)

ІННОВАЦІЇ В БУДІВНИЦТВІ

Інноваційні технології в будівництві – відіграють одну з провідних ролей.

Технології сучасного будівництва активно розвиваються і переслідують певні цілі і завдання. До таких належать економія ресурсів, екологічність, якість і ціна. Вони визначають якість будівельного об'єкту і підвищують престиж замовника. Крім перелічених, існує й інший, не менш важливий чинник, який допомагає впроваджувати інноваційні технології. У будівництві це збільшення швидкості зведення споруди чи будівлі.

Які новітні технології в будівництві можуть використовуватися?

До інноваційним в наш час можна віднести технології зведення будинків з:

- клеєного бруса;
- піно- та газобетону
- SIP-панелей.

Навіть при використанні звичайних технологій будівництва можуть застосовуватися сучасні методи обробки, гідро - і теплоізоляції, заливки огорожувальних конструкцій і т. д.

Характеристики SIP-панелей

Нові технології в будівництві, що прийшли до нас з інших країн, найчастіше дозволяють зводити недорогі будівлі з відмінними експлуатаційними характеристиками. В котеджних житлових і дачних селищах сьогодні досить-таки часто можна бачити легкі будинки з SIP-панелей. Технологія будівництва з SIP-панелей називається - канадською. Справа в тому, що винайдена вона була саме в цій холодній країні. Основною перевагою SIP-панелей є те, що з їх допомогою можна будувати дуже теплі будинки. До плюсів цього матеріалу також можна віднести:

• Простоту в монтажі. Зібрати канадський будинок можна буквально за пару тижнів. При цьому зовсім необов'язково наймати будівельну

бригаду. Технологія зведення будинків з SIP-панелей дуже проста. Кріпляться вони на брус за допомогою саморізів.

- Простоту обробки. Стіни будинків з SIP-панелей відрізняються ідеальною рівністю.

- Можливість швидкого перепланування. Поставити нові або прибрати старі перегородки в такому будинку не складе ніякої праці.

- Високу ступінь шумоізоляції. З боку вулиці в такі будинки не проникають ніякі звуки.

Які нові технології застосовуються ще?

Крім усього іншого, в наш час можуть використовуватися і такі новітні технології в будівництві, як:

- проникаюча гідроізоляції фундаментів, стін та інших бетонних конструкцій:

- залівка стін з використанням розчину і незнімної опалубки;
- складання каркасів тонкостінних сталевих конструкцій.
- нові технології будівництва приватних будинків

Незнімна опалубка

Нові технології в будівництві приватних будинків дозволяють зводити дуже недорогі, легкі і при цьому теплі стіни. Основною перевагою методики заливки огорожуючих конструкцій з використанням незнімної опалубки є швидкість проведення робіт. При застосуванні таких плит звести стіни навіть великого будинку можна буквально за півтори-два тижні. Виготовляється незнімна опалубка з теплового пінополістиролу. Простоту збірки визначають особливості її конструкції і незначну вагу. Застосування таких листів, крім усього іншого, дозволяє зводити будівлі найбільш складного планування. Справа в тому, що у продажу сьогодні є не тільки звичайні, але і нестандартні блоки цього типу.

Деяким недоліком технології зведення будівель з використанням незнімної опалубки є необхідність застосування абсолютно однорідного бетону. Також при будівництві слід з максимальною відповідальністю поставитися до складання арматурного каркаса.

Ми часто буваємо на будівельних майданчиках і бачимо необхідність впровадження досягнень науково-технічного прогресу, практично на всіх технологічних процесах будівельного виробництва, необхідних для підвищення продуктивності праці і якості збудованих будівель та споруд.

Список використаних джерел.

1. Новітні технології в будівництві. Сучасне будівництво будинків, основні властивості та характеристика [Електронний ресурс] -

<http://business-idea.com.ua/new-novejshie-texnologii-v-stroitelstve-sovremennoe-s~1.html>

2. Інноваційні технології в будівництві або будівельних матеріалах. Значення впровадження інноваційних технологій у будівництві [Електронний ресурс] - <http://business-idea.com.ua/new-innovacionnye-texnologii-v-stroitelstve-ili-stroi~1.html>

Семчишин В.,

студентка ІV курсу

Університету Короля Данила

Науковий керівник: викл. Жирак Р.М.

(м. Івано-Франківськ, Україна)

БАГАТОРІВНЕВІ ПАРКІНГИ

З розвитком автомобільного транспорту в першій половині ХХ століття, на вулицях міст США і Європи стали утворюватися перші пробки і автомобільні затори. Разом з тим, з'явилася і ще одна неприємність – проблема парковки автомобіля.

Щорічно на дорогах світу додається близько 25 млн нових автомобілів, тому питання парковок, а особливо у великих містах, насправді дуже гостре [3].

На початку 1920-х років найгостріше ця проблема стояла в американських містах: Нью-Йорку, Чикаго, Цинциннаті і Детройті, тому не дивно, що саме там і були вперше споруджені механічні паркінги. Зростання вартості нерухомості на острові Манхеттен і неможливість розмістити звичні автомобільні парковки і стоянки через відсутність вільного місця серед величезних хмарочосів змусив власників нерухомості звернутися за допомогою до інженерів. Перший паркувальний ліфт для паркінгів і будинків існував з часів Першої Світової Війни, але в 1925 році американський інженер і винахідник Макс Міллер запатентував першу в США систему механічної автопарковки, перший автомобільний ліфт – прообраз сучасної системи. Досить точно ми можемо говорити про перші роторні парковки. Перший патент на систему названу "чортове колесо" для автомобілів по аналогії з колесом огляду в 1923 році зареєструвала компанія Westinghouse Corporation. Перший проект був реалізований в 1932 році в Чикаго на Монро-стріт. Роторна парковка розташовувалася на одній з центральних вулиць міста. Установка була приурочена до всесвітньої виставки в Чикаго, яка проходила під девізом "Століття прогресу". Власне з тих

Концептуальні проблеми розвитку сучасної гуманітарної та прикладної науки

Матеріали II Всеукраїнського науково-практичного симпозиуму (м.Івано-Франківськ, 20-21 квітня 2018 р.)

пір цей вид паркувальних систем і набув особливої популярності по всьому світу, змінюючись і еволюціонуючи з кожним роком [3].

Багато будинків, починаючи з другої половини 30-х років, були обладнані системами складування автомобілів. Особливою популярністю такі системи користувалися в престижних багатоквартирних будинках і великих офісних центрах. Прогрес не стояв на місці і в 1955 році Чарльз А. Бертель, що мав на той час патент на механізм сортування контейнерів, змінює призначення свого механізму, в контейнер він поміщає автомобіль. Автоматизовані гаражі того часу були далекі від досконалості. У багатьох автоматичних паркінгах використовувалися оператори-пакувальники. На той час використовувалися, так звані, залежні парковки, тобто щоб зняти автомобіль згори доводилося відганяти нижній автомобіль. Це сильно обмежувало висоту усієї системи, а також серйозно збільшувало час очікування автомобіля, що доходило до п'яти хвилин. У час пік скупчувалися невеликі черги біля таких паркінгів. Слабкий розвиток автоматики і матеріалів, дозволяло використати дуже обмежені види парковочних систем.

З початку 1960-х ідея компактних автоматизованих паркінгів набуває все більшої популярності в Японії і Європі. Японське економічне диво в самому розпалі, Західна Німеччина оправилася від наслідків Другої Світової Війни – економічне зростання привело до збільшення числа автомобілів. В середині 60-х років Боб Лічті розробив роторну парковку місткістю 22 машини, яка вигідно відрізняла його дітище від аналогів [3].

У 60-і роки уперше стали створюватися компактні парковочні ліфти, розраховані на 2 автомобілі. Зараз тисячі автомобільних дилерів, невеликого домоволодіння і офісних центрів можуть істотно економити на вартості землі і парковочних місць.

Системи, створені в 60-70 роках ХХ століття, пройшовши еволюцію виробничих технологій, адаптовані під потреби ХХІ століття. Пройшовши довгий шлях розвитку довгою майже в століття, і зазнавши багато змін, сучасні парковочні системи є надійними і безпечними. Актуальність їх в майбутньому тільки зростає [3].

Автоматизовані стоянки вважаються найбільш зручними. Багаторівнева парковка в порівняно з площинною має цілий ряд переваг [3]:

- складання в найбільш зручних для клієнтів місцях;
- розміщення великої кількості автомобілів на обмеженій площі.

В плані економії місця особливо зручні багаторівневі підземні паркінги. Такі споруди зазвичай збираються безпосередньо під будівлями, тому не займають взагалі ніякого корисного простору на

Концептуальні проблеми розвитку сучасної гуманітарної та прикладної науки

Матеріали ІІ Всеукраїнського науково-практичного симпозиуму (м.Івано-Франківськ, 20-21 квітня 2018 р.)

поверхні. По конструкції багатоярусні паркінги можуть бути автоматичними або напіваавтоматичними.

Класифікуються паркінги цього типу на [3]:

- Баштові. Така багаторівнева парковка відрізняється насамперед компактністю. Палети з машинами на стоянці цього різновиду розташовуються навколо масивної вежі. Місткість таких паркінгів може становити близько 70 автомобілів на 50 м²;

- Конвеєрні. Паркування цього типу складаються найчастіше з трьох або більше рівнів. Автомобілі на них можуть переміщатися в вертикальному напрямку, так і в горизонтальному. Найбільш доцільним вважається будівництво конвеєрних стоянок на малих і середніх площах.

- Роботизовані. Такі стоянки зазвичай займають великі простори і відрізняються складністю конструкції. В якості основного обладнання на них використовуються спеціальні роботи-транспортери.

Напіваавтоматичні багатоярусні паркінги – стоянки цього типу працюють трохи за іншим принципом. В даному випадку водій сам заїжджає на палету. Після того як двигун заглушений, а шофер покине межі об'єкта, майданчик з машиною переміщується, в результаті чого звільняється місце для нового автомобіля. Обладнання на паркінгах цього типу використовується таке [3]:

- сканери, що визначають вагу і габарити машини;
- комп'ютерна система, шукаюча вільні місця;
- підйомні механізми.

Крім підвищеної комфортності для водіїв, можливості економії площі та зручності в обслуговуванні, багаторівневі парковки, відрізняються ще і наступними перевагами: зведенням ризику псування автомобіля до нуля; сприятливим впливом на екологічний стан довкілля. Проводиться паркінг в даному випадку без участі людей. Робота власне самих механізмів вивірена з величезною точністю. А це, в свою чергу, повністю виключає контакт автомобілів між собою і з предметами, що знаходяться на паркінгу. Працює двигун машин, паркуючих подібним чином, мінімальну кількість часу, а отже, в атмосферу виділяється дуже мало шкідливих речовин [3].

Основним мінусом автоматичних стоянок багатоярусних є, звичайно ж, їх залежність від енергозабезпечення. При відсутності напруги в мережі установка автомобілів, а також видача їх, на жаль, може бути припинена. Що, зрозуміло, викличе невдоволення автолюбителів. Для того щоб виключити ризик припинення роботи підйомників і майданчиків при відключенні електроенергії на таких майданчиках зазвичай використовуються альтернативні джерела живлення або встановлюються рампи. Багаторівнева парковка, план

Концептуальні проблеми розвитку сучасної гуманітарної та прикладної науки

Матеріали II Всеукраїнського науково-практичного симпозиуму (м.Івано-Франківськ, 20-21 квітня 2018 р.)

будівництва якої включає в себе в тому числі і установку подібного додаткового обладнання, обходиться власникові комерційної будівлі, звичайно ж, дорожче [3].

Будівництво багаторівневих паркінгів, зазвичай, включає в себе кілька етапів [3]:

- складається проект;
- встановлюються капітальні або збірні опори;
- монтується обладнання, призначене для автоматизації.

При зведенні багаторівневих парковок, проекти складаються з урахуванням, насамперед, майбутніх статичних і динамічних навантажень на обладнання та елементи конструкції. Також при розробці схем подібних споруд приймаються, звичайно ж, до уваги та архітектурні особливості і стиль будівлі або району, в яких вони будуть встановлюватися [1].

Зрозуміло, що при складанні подібних споруд, крім усього іншого, дотримуються і певні нормативи безпеки. Так, наприклад, у висоту багаторівнева парковка не може перевищувати 26.5 метра. Це дозволяє облаштувати максимум 10-14 ярусів стоянки. Під землю подібна споруда може йти не більше, ніж на п'ять рівнів. До більшості сучасних об'єктів, так або інакше пов'язаних з транспортом і розташованих в межах міста, пред'являються певні вимоги і щодо гучності. Не винятком у цьому плані є і багаторівнева парковка. Рівень шуму від автоматичних багатоярусних парковок, згідно правилами, не повинен перевищувати 60 дБ на відстані 2-х метрів [2].

Міні-модулі, розраховані на декілька автомобілів. Механізм підйому у таких парковок являє собою два контури роликів ланцюгів, між якими підвішені площадки для машин. На випадок відключення електрики в таких пристроях передбачена можливість пересування автомобілів вручну. Управляються такі системи спеціально навченими операторами. Багаторівневі відкриті паркування мобільні дозволяють встановлювати 7-12 автомобілів там, де раніше розміщувалося не більше двох. Збірка таких конструкцій при цьому вимагає мінімальної кількості сил, фінансових витрат і часу [3].

Список використаних джерел

1. Лінда С.М. «Архітектурне проектування громадських будівель і споруд», м. Львів, видавництво Національного університету «Львівська політехніка», 2010. – 608 с.
2. Проектування висотних житлових і громадських будинків. ДБН В.2.2-24:2009. [Електронний ресурс]. – Режим доступу: <http://climat.od.ua/sites/all/themes/hotcools/maximus/doc/DBN%20V.2.2-24-2009.pdf>

3. Агеєва Г.М., Кирилюк М.С. Підземний паркінг – невід’ємна частина інфраструктури сучасного міста // Реконструкція житла . – 2008. - Вип.9. - К.: Логос, 2008. – С.48-57.

Середюк Н.,

студентка V курсу,

Університету Короля Данила

Науковий керівник: ст.викл. Кизимишин А.П.

(м. Івано-Франківськ, Україна)

ІНТЕР’ЄР НОВІТНІХ ТЕХНОЛОГІЙ

Інтер’єри, що утворені завдяки використанню новітніх технологій не можуть вважатись стилем – це напрямок в сучасному дизайн-проектванні. Вашій увазі пропонується класифікація інтер’єрів цього напрямку за ознаками технологічних підходів, функцій і засобів.

Як відомо, інтерактивність – це принцип організації системи, при якому мета досягається інформаційним обміном елементів цієї системи. Елементами інтерактивності є всі елементи взаємодіючої системи, за допомогою яких відбувається взаємодія з іншою системою / людиною (користувачем).

По суті, інтерактивні технології включаються в більш широке поняття – мультимедійних технологій, які, в свою чергу, є частиною високотехнологічних цифрових технологій. Мультимедіа – комбінування різних форм представлення інформації на одному носіїві, наприклад текстової, звукової і графічної, або, останнім часом все частіше - анімації і відео. Мультимедійна база даних буде вміщувати текстову і образну інформацію, відеокліпи і таблиці, і все це має однаково легкий доступ. Не вдаючись в технічні подробиці і різновиди мультимедійних технологій, розглянемо варіанти їх використання в інтер’єрі.

Поверхня, що має мультимедійне оснащення, може мати і чисто декоративну функцію, і декоративно-композиційну – виконуючи роль композиційного центру. Ну і, звичайно, рекламну. Вона може бути розташована на будь-якій поверхні: на стінах, підлозі, стелі, колонах і навіть на меблях. Інтерактивні поверхні можуть змінювати колір, насиченість світла і малюнок, реагуючи на дотик, голос, або просто рух на відстані.

Прикладом цього є Нью-Йоркський найсучасніший готель, в якому «запрацювали» інтерактивні стіни й підлога, а замість прибиральниць – роботи. Ззовні це не надто примітний готель у скляній багатоповерхівці.

Концептуальні проблеми розвитку сучасної гуманітарної та прикладної науки

Матеріали II Всеукраїнського науково-практичного симпозиуму (м.Івано-Франківськ, 20-21 квітня 2018 р.)

Проте, всередині – технічна революція. Біля входу спроектовані сліди, які реагують на рух людини. Інтерактивна підлога показує, що зробити та куди піти, враховуючи інтереси відвідувача. Цифрові проектування реагують на динаміку. Тож тільки-но людина тисне на сліди, перед нею одразу висвічуються 9 блоків. Наприклад, у блоці під назвою «за 10 хвилин» вам запропонують перелік цікавих місць, куди можна дістатися за цей час.

Коридори готелю теж «оживають» – стіни реагують на присутність людини. З одного боку працює анімація, яка змінюється від наближення відвідувача. З іншого – інтерактивна дошка. Варто лише вказати на неї – і перед людиною відкриється так званий туристичний портал. Він подає інформацію у відповідь на жести.

На цих екранах, за задумом авторів ідеї, будуть відображатися назви компаній, що беруть участь у виставці, різноманітна інформація про них, презентаційні відеоролики. За допомогою подібних екранів можна транслювати і рекламу [5].

Ресторан MOJO Cuisine (Тайвань) має унікальний інтерактивний дизайн інтер'єру. В середині ресторану передбачено кілька десятків модульних столів на дві персони. Поверхня кожного столу обклеєна сенсорною плівкою з підтримкою декількох натискань одночасно («мульти-тач»), поверх сенсорної плівки - ще один прозорий шар матеріалу, що захищає сенсорну поверхню від пошкоджень і забруднень. Зверху знаходиться проектор, який власне і відображає інтерфейс управління, розділений на дві зони (для обох персон). Столики обладнані сенсорними екранами, датчики яких дозволяють відкривати меню, оформляти замовлення, змінювати цифрову «скатертину», запитувати рахунок і оплачувати його, а ще грати в ігри, дивитися рекламні оголошення та багато іншого.

Зокрема, відеогра - це електронна гра, в ігровому процесі якої гравець використовує інтерфейс користувача, щоб отримати зворотну інформацію з відеопристрою.

Отже, електронна гра відбувається за допомогою електронних пристроїв, програмованих чи непрограмованих, які утворюють інтерактивну систему. Такими можуть бути пінбольні автомати, електромеханічні ігри, лотереї, аудіоігри і відеоігри.

Графіка, стільниць ресторану MOJO iCuisine нарівні з планшетами останнього покоління, насичена картинками, заставками - це все, я впевнена, не залишає відвідувачів байдужими і не дають нудьгувати відвідувачам цього кафе-ресторану MOJO iCuisine. І неодмінно є шанс, що телефони та планшети, залишаться в сумках відвідувачів, хоч на якийсь час !!! [4].

Концептуальні проблеми розвитку сучасної гуманітарної та прикладної науки

Матеріали II Всеукраїнського науково-практичного симпозиуму (м.Івано-Франківськ, 20-21 квітня 2018 р.)

Інститут Гете - це міжнародна неурядова організація, що займається популяризацією німецької мови і німецької культури. Її відділення є в багатьох країнах і в багатьох великих містах світу. В тому числі, і в Барселоні. Ось в холі саме цієї філії і був створений стараннями німецького архітектора Себастьяна Нейтша (Sebastian Neitsch) абсолютно неймовірний, інтерактивний дизайн інтер'єру.

За допомогою гри світла, людям може здатися, що стіни рухаються, руйнуються, пересуваються з місця на місце. І ефект цей посилюється завдяки відповідному ламаному звуковому ряду, що доноситься з динаміків, встановлених в різних частинах холу Інституту Гете в Барселоні.

Інтерактивність досягається за рахунок того, що інтер'єр холу Інституту Гете в Барселоні зроблений в стилі Сітки: стіни цього приміщення розбиті на квадратики, як порожні, так і залиті чорним або білим світлом. А найцікавіше полягає в тому, що квадратики ці зовсім не намальовані фарбою і не видруковані на шпалерах. Це світлова інсталяція, що досягається за рахунок легкої напівтемряви. Більш того, ця інсталяція інтерактивна, і змінюється в залежності від дій і поведінки людей, які заходять в це приміщення [3].

До останнього часу ще ніхто не намагався використовувати технології тривимірного друку в архітектурі та мистецтві. Першими в цій справі виступили дизайнери Майкл Хансмейері і Бенджамін Ділленберджер (В Базелі 2013). Вони створили першу в світі кімнату, інтер'єр якої виготовлений за допомогою технологій тривимірного принтера. Інтер'єр кімнати відтворено тривимірним друком в стилі бароко. Інсталяція містить мільйони дрібних деталей і поверхонь, виконаних з високою точністю, важить близько 11 тонн, має розміри 3.35 метра у висоту і 15.85 метра в ширину. Кімната була "надрукована" за допомогою дрібного піску, змішаного з матеріалом. Видрукована в 3D кімната зовні більше схожа на древній храм або будівельний фрагмент епохи архітектурних надмірностей, таких як барокко. Великі частини кімнати роздруковувалися на промисловому 3D-принтері протягом місяця, а потім були зібрані разом всього за один день. Далі поверхні були відполіровані з тим, щоб візуально приховати з'єднувальні шви, перетворивши інсталяцію в єдине ціле. В результаті, зовні структура стін не відрізняється від каменя-пісковика, мармуру або гіпсу [1].

У сучасному світі всі напрямки новітніх технологій тільки набувають розвитку. Прикладів використання мультимедійних і інтерактивних поверхонь досить багато, але вони носять стосовно інтер'єру, так би мовити, фрагментарний характер застосування. Перспективи інтер'єру з використанням запропонованих новітніх технологій безмежні. І людство, надіюсь, використає ці можливості для подальшого розвитку

Концептуальні проблеми розвитку сучасної гуманітарної та прикладної науки

Матеріали II Всеукраїнського науково-практичного симпозиуму (м.Івано-Франківськ, 20-21 квітня 2018 р.)

дизайнерського інтер'єру. Стаття не претендує на вичерпність інформації що до переліку всіх новітніх технологій, які можливо було б використати для підвищення виразності інтер'єру і, тим більше, до їх можливостей в засобах і прийомах застосування, однак, хотілось би розширити світ сприйняття і можливостей перед нашим юним поколінням, що йде нам на зміну.

Список використаних джерел

1. 3D-принтинг в архітектурі. [Електронний ресурс]. – Режим доступу: <http://www.fubiz.net/2013/09/29/3d-printing-architecture/digital-grotesque-3d-printing-architecture9/>
2. Строительные технологии. Первая в мире 3D печатная квартира в стиле барокко. [Електронний ресурс]. – Режим доступу: <http://www.vzavtra.net/stroitelnye-texnologii/pervaya-v-mire-3d-pechatnaya-komnata-vypolnena-v-stile-barokko.html>
3. Інноваційні технології в сучасному мистецтві. [Електронний ресурс]. – Режим доступу: <http://www.novate.ru/blogs/080211/16776/>
4. Інтерактивний дизайн ресторану. [Електронний ресурс]. Режим доступу: <http://lazutin.com.ua/ru/intereryi-restoranov/interaktivnyi-dizayn-restorana-mojo-icuisine.html>
5. Роботи, Інтерактивна підлога та туристичний портал. [Електронний ресурс]. – Режим доступу: <https://www.5.ua/dyvohtad/u-niuyorku-zapratsiuvav-naisuchasnishyi-hotel-roboty-interaktyvna-pidloha-ta-turystychnyi-portal-116451.html>

Сокирко Роман,

студент гр.Рз-2014

Університету Короля Данила

Науковий керівник к.політ.н. Бойчук І.В.,

(м. Івано-Франківськ, Україна)

ТЕЛЕБАЧЕННЯ ПРИКАРПАТТЯ В УМОВАХ ДЕМОКРАТИЗАЦІЇ УКРАЇНСЬКОГО СУСПІЛЬСТВА

Регіональне телебачення, хоча і є ровесником незалежності, розвивається дуже мляво. На більш-менш належному рівні виходять випуски новин та деякі передачі, з яких популярними є щоденні випуски «Вулиці», релігійна передача «Живе слово». Від багатьох інших програм віє провінційністю. Причиною цього є і брак коштів, і відсутність професійних кадрів, і залежність телевізійників від органів місцевої

Концептуальні проблеми розвитку сучасної гуманітарної та прикладної науки

Матеріали II Всеукраїнського науково-практичного симпозиуму (м.Івано-Франківськ, 20-21 квітня 2018 р.)

влади, яка їх фінансує, надає приміщення і відповідно – заставляє у відповідний момент відпрацьовувати вкладене у них. Звичайно, не доводиться говорити про якісь критичні матеріали, солідні журналістські розслідування тощо.

На Прикарпатті першою у липні 1991 року була створена студія телебачення «40-й канал». З перших же днів створення студія відчула бажання міської влади приборати телевізійників під свій контроль. Проіснувала до 2002 року, коли міська влада Івано-Франківська створила свою комунальну телерадіокомпанію «Вежа». Однак повноцінного телевізійного каналу вона не мала. Нині «Вежа» готує телепрограми для кабельної мережі.

«Галичина» з грудня 1991 року і понині є телебаченням Івано-Франківської обласної ради. Нею ж вона і фінансується. Впродовж багатьох років не мала власного телевізійного каналу. «Вкраплювалася» у програми інших загальнонаціональних каналів. І тільки декілька останніх років працює на виділеному 26-му дециметровому каналі. А рік тому освоїла і супутникове мовлення.

Разом з тим «Галичина» є певною спробою громадського телевізійного мовлення. Колектив студії намагається відкрито і чесно, хоча дещо обережно, висвітлювати події, що відбуваються і на Прикарпатті, епізодично - і в столиці. Про це засвідчили прямі трансляції акцій протесту кінця 2013-початку 2014 року.

Протягом останніх років активно розвивалися місцеві «вкраплення» в суто новинні телеканали «24», «5».

Інші представництва загальнонаціональних каналів, які готували місцеві програми – ICTV, СТБ – не витримавши конкуренції чи в силу інших причин, «зійшли з дистанції».

Однак Прикарпаття добре представлене власкорами практично всіх загальнонаціональних каналів. Найчастіше сюжети з області з'являються на каналах «1+1» та ICTV.

З огляду на розклад політичних сил в області електронні ЗМІ розмежовані за політичною орієнтацією на провладні та частково позиційні.

До провладних належать ТРО органів державної влади (рад і адміністрацій). У них розміщуються як правило матеріали про роботу місцевих адміністрацій, вміщуються інтерв'ю керівників державних органів влади щодо питання державного будівництва, оцінки перспектив суспільно-політичного і соціально-економічного розвитку регіону і держави, Відображення поточної і суспільно-політичної ситуації не відзначається аналітичністю і є швидше констатацією фактів. Але, зважаючи на те, що ці передачі мають, як правило, постійного глядача,

Концептуальні проблеми розвитку сучасної гуманітарної та прикладної науки

Матеріали II Всеукраїнського науково-практичного симпозиуму (м.Івано-Франківськ, 20-21 квітня 2018 р.)

їхній вплив на формування громадської думки, особливо жителів сільської місцевості, має достатній ефект.

До опозиційних відносяться в основному ті редакції, засновниками яких є приватні структури чи фізичні особи, представники опозиційних політичних сил. В умовах області вони зорієнтовані на окрему групу аудиторії. Тож їхній вплив є досить обмеженим. Традиційна тематика: критика влади, яка носить узагальнений публіцистичний характер. [3]

Незважаючи на велику кількість електронних ЗМІ, далеко не вся територія регіонів України покрита теле- і радіосигналами. Так, наприклад, із 792 населених пунктів Прикарпаття 325 не мають можливості слухати обласне радіо, а телесигнал охоплює тільки 70 відсотків території. Поза зоною впевненого прийому перебувають Городенківський, Снятинський, частково Коломийський та Косівський райони. Наявні передавачі цифрових мультіплексів на території Івано-Франківської області не забезпечують 100-відсоткового покриття території області сигналом телебачення нової цифрової якості Т2. Так, наприклад, мешканці Косівського та Верховинського районів позбавлені можливості одержувати сигнал з передавачів, розташованих на території Івано-Франківської області .

Усі без винятку ТРО області ведуть власне мовлення виключно українською мовою. Ефірні студії у власному програмному наповненні збільшили пісенний матеріал українською мовою та продукцію українських виконавців.

Місцеві телерадіоорганізації протягом останніх років значно покращили свою діяльність. Більшість із них виконують умови програмних концепцій мовлення. Зафіксовано збільшення кількості власних програм за жанрово-тематичним наповненням. [1]

У зв'язку із активним розвитком новітніх медіа (в тому числі в мережі Інтернет) та ефірного багатоканального мовлення, в Івано-Франківській області збільшилась конкуренція на ринку послуг провайдерів програмної послуги – кабельного телебачення. Всі провайдери розширили пакети програм (на 10-20%). В той же час у зв'язку із україно-російським військовим протистоянням, передачі російських телекомпаній не ретранслюються. Окремі провайдери додали до існуючої аналогової технології розповсюдження сигналу цифрову технологію, що суттєво збільшує якість послуг для абонентів кабельної мережі. Майже всі телерадіомовники Івано-Франківської області розповсюджують свої програми у режимі on-line в мережі Інтернет.

Місцевим ЗМІ у багатьох випадках бракує не тільки об'єктивності, актуальності, неупередженості, а й професіоналів, які б могли виготовити

Концептуальні проблеми розвитку сучасної гуманітарної та прикладної науки

Матеріали II Всеукраїнського науково-практичного симпозиуму (м.Івано-Франківськ, 20-21 квітня 2018 р.)

якісний інформаційний продукт, але місцевий ринок ЗМІ знає й приклади успіху та визнання.

Аналіз змісту програм місцевих електронних засобів масової інформації свідчить про те, що вони не пропагують насильство, жорстокість та бездуховність. Контролюється недопущення у ЗМІ поширення порнографії та іншої інформації, яка підриває суспільну мораль. [2]

Більшість проаналізованих засобів масової інформації Прикарпаття намагаються займати виважену конструктивну позицію, розміщують матеріали, які дозволяють аудиторії знайомитись з різними точками зору на важливі суспільні проблеми.

Список використаних джерел

1. Звіт Національної ради з питань телебачення і радіомовлення // [Електронний ресурс] – Режим доступу: <http://www.medialaw.kiev.ua/news/media/2487/>
2. Про додаткові заходи щодо безперешкодної діяльності засобів масової інформації, дальшого утвердження свободи слова в Україні: Указ Президента України від 09.12.2000 № 1323/2000 // [Електронний ресурс] – Режим доступу: <http://zakon4.rada.gov.ua/laws/show/1323/2000>
3. Арістова І.В. Державна інформаційна політика: організаційно-правові аспекти : монографія / І. В. Арістова; за заг. ред. О.М. Бандурки. – Харків : Вид-во ун-ту внутр. справ, 2000. – 368 с.

Тинява Інна,

студентка гр. АС 2014

Університету Короля Данила

Науковий керівник: к.т.н., с.н.с. Касіяничук В.Д.

(м. Івано-Франківськ, Україна)

РОЗУМНИЙ БУДИНОК (HEALTHY BUILDING)

Термін «розумний будинок» виник на початку 80-х років і мав на увазі під собою середовище, яке повинно уміти розпізнавати конкретні ситуації які відбуваються в будівлі, і на них реагувати.

Сучасний «розумний дім» втілив у собі безліч інноваційних розробок, які зробили його унікальним з безпеки і комфортабельності. Наявність всіх цих розробок дозволяє сьогодні втілювати мрії в життя, тепер власнику житла зовсім необов'язково турбуватися про свій

Концептуальні проблеми розвитку сучасної гуманітарної та прикладної науки

Матеріали II Всеукраїнського науково-практичного симпозиуму (м.Івано-Франківськ, 20-21 квітня 2018 р.)

будинку, адже він завжди під контролем обладнання, яке не дає збоїв і працює цілодобово весь рік, навіть коли нікого немає в будинку

Будинок системою датчиків контролює стан зовнішньою і внутрішньою середовища проживання і при відхиленні показників від норми включає пристрої, очищують, наприклад, середу від забруднень чи покращують інші показники.

Коли людина покидає свій будинок, він автоматично вмикає опалення в економний режим, вимикає світильники, побутові прилади, аудіо і відео техніку. **Healthy Building** так ще можна назвати розумний будинок - це напрями у архітектурі й інженерії будинків, які до нашого часу немає суворих визначень, наукові основи лише створюються, однак самі напрями реалізовані у числі будівельних об'єктів, в забудови районів, міст і об'єднаних територіальних громад (ОТГ). Проте, навіть у розвинених країн будівництво таких будинків залишається заняттям елітним.

Поясненням цьому можуть бути:

- низька вартість традиційних джерел енергії не враховуючи інтересів наступних поколінь, і турботі про довкілля сприяє марнотратності її використання;

- не сформувалася наука про мікроклімат приміщень.

Завдяки «Розумному будинку» споживач отримує: зниження експлуатаційних витрат — 30 %, зниження платежів електроенергії — 30 %, зниження платежів за воду — 41 %, зниження платежів за тепло — 50 %, зменшення викидів CO₂ — 30 %.

Однією з переваг «розумного» будинку є система безпеки. Причому системи автоматизації продумані так, що припускають захист від будь-якої надзвичайної ситуації. По-перше, вони забезпечують захист від вторгнення за допомогою камер відеоспостереження, автоматизації дверей, воріт, вікон та охоронної сигналізації. По-друге, немає практично жодного шансу виникнення пожежі - залишені включеними праска, щипці, або духовка, будуть вчасно вимкнені, а в разі будь-якого спалаху або задимлення спрацює пожежна сигналізація. Система контролює витрату води, електроенергії, тепла.

Ще одним з головних достоїнств інтелектуальних будівель - це комфорт, який вони забезпечують своїм мешканцям. Управління освітленням будинку та прибудинкової інфраструктури дозволяє створювати різні варіанти світлових сцен, будь-які комбінації, залежно від часу доби і настрої, одним натисканням на кнопку. Система клімат-контроль дає можливість в один і той же час в різних кімнатах відтворити умови різних кліматичних зон. Для цього всього лише потрібно задати необхідну температуру на сенсорній панелі, що управляє.

Концептуальні проблеми розвитку сучасної гуманітарної та прикладної науки

Матеріали II Всеукраїнського науково-практичного симпозиуму (м.Івано-Франківськ, 20-21 квітня 2018 р.)

Нарешті, до приміщень мали бути вмонтовані мініатюрні реактори, що виробляють біогаз з відходів. Він використовується для обігріву будівлі і для приготування їжі.

Відходи. Відходи життєдіяльності людини та інші органічні відходи будуть перетворені на енергію біогазу. Біогаз можна використовувати для нагрівання і приготування їжі, і навіть для забезпечення гарячою водою.

Розумний будинок буде постійно стежити за всіма інженерними системами в будинку і не допустить наприклад загоряння або вибуху пов'язаного з витоком газу.

Система Розумний Дім включає в себе наступні об'єкти автоматизації:

- Управління освітленням;
- Управління електроприводами;
- Клімат контроль;
- Управління системою вентиляції;
- Централізоване управління системами:
- Домашнього кінотеатру;
- Системи відеоспостереження;
- Охоронно-пожежна сигналізація;
- Системи контролю доступу;
- Контроль навантажень і аварійних станів;
- Управління інженерним обладнанням з сенсорних панелей;
- Сервер управління.

Управляти системою можна за допомогою персонального комп'ютера або ноутбука, підключеного до системи Розумний Дім через локальну мережу або через мережу Інтернет. Бурливо розвиваються технології дистанційного доступу через мережі Інтернет або мобільні системи дозволяють контролювати і управляти процесами, що відбуваються в будинку, перебуваючи далеко від нього.

Отже, «Розумний будинок» надає своїм користувачам такі переваги як: підвищення комфорту проживання, єдиний інформаційний простір, автоматизація рутинних процесів. Для виробників, крім комерційної вигоди, це також спосіб залучити користувачів в свою екосистему. Однак поки «Розумний будинок» так і залишається системою для багатих або ж технічно підготовлених людей. Незважаючи на позитивні тенденції в сфері, залишилася потреба в недорогому і вільному варіанті реалізації, який кожен зможе налаштувати під свої потреби не володіючи технічними навичками і який зможе працювати з більшістю вже створених пристроїв і контролерів. Ще одна безсумнівна перевага розумного будинку - економія електроенергії. Наприклад, зручно, якщо

вночі освітлення вмикається за допомогою сенсорів, що реагують на рух або вимикається при відсутності «активності» в приміщенні, важливо також відзначити взаємодію систем опалення та кондиціонування, щоб уникнути взаємовиключних дій.

Список використаних джерел

1. Гололобов В.Н. «Розумний будинок» своїми руками./Гололобов В.Н.- М.: НТ Пресс, 2007. - 416 с.
2. Харке В.Н. «Розумний будинок. Об'єднання в мережу побутової техніки та систем комунікацій у житловому будівництві »/ Харке В.Н.- М.: Техносфера, 2006. – 292 с.
3. Тетиор О.Н. Архітектурно-будівельна екологія :учеб. посібник.для студ.вищ.навч.закладів- М.: Видавничий центр «Академія», 2008.
4. Турдакіна О. «Розумний будинок - що ж воно таке?» №7 (111). – 2007. – С.7-11.

Усата Наталія,
студентка групи Ас-2013
Університету Короля Данила
Науковий керівник: доц. Ходан М.М.
(м. Івано-Франківськ, Україна)

ШЛЯХИ РАЦІОНАЛЬНОГО ВИКОРИСТАННЯ ЗЕМЕЛЬ НАСЕЛЕНИХ ПУНКТІВ. МІСТОБУДІВНЕ ОБҐРУНТУВАННЯ

Пріоритетними напрямками щодо сталого розвитку населених пунктів є раціональне використання територіальних ресурсів міст і приміських зон на основі реалізації планувальних моделей компактного поселення та використання ефективних адміністративно-правових механізмів регулювання землекористуванням; поліпшення екологічного та санітарно-гігієнічного стану населених пунктів тощо [1, с. 23]

Землі у межах населених пунктів з урахуванням їх основного цільового призначення використовуються власниками земельних ділянок і землекористувачами, передовсім, для містобудівних потреб, тобто, для розміщення та експлуатації будинків і споруд житлового, громадського, транспортного, виробничого, комунального, природоохоронного, іншого призначення, вулиць і доріг, магістральних інженерних мереж, об'єктів ландшафтної архітектури та ін.

Процес використання земельних ділянок для забудови та інших потреб у межах населених пунктів регулюється Земельним кодексом України, містобудівним та іншим законодавством, основу якого

становлять закони України «Про Генеральну схему планування територій України», «Про основи містобудування», «Про планування і забудову територій», «Про архітектурну діяльність», «Про відповідальність підприємств, їх об'єднань, установ та організацій за порушення у сфері містобудування», інші нормативно-правові акти (наприклад, Типові регіональні правила забудови, регіональні та місцеві правила забудови), а також державні будівельні норми і правила (наприклад, ДБН 360-92 «Містобудування. Планування і забудова міських і сільських поселень»), Державні санітарні правила планування та забудови населених пунктів, затверджені наказом Міністерства охорони здоров'я України від 19 червня 1996 р. [2, с. 156].

На сучасному етапі відбулися зміни в характері проблем, які виникають у процесі розвитку народного господарства і пов'язані із регіональним використанням земельних ресурсів:

- комплексний характер їх використання і врахування економічних, соціальних, технічних, організаційних, екологічних та інших аспектів;
- виникла необхідність „наскрізного” планування раціонального використання земельних ресурсів у тісному взаємозв'язку з розвитком науково-технічного прогресу;
- розширився часовий горизонт господарської діяльності, а разом із тим і горизонт наслідків цієї діяльності. Проблеми, як правило, стали довгостроковими.

Новий характер проблем потребує створення відповідного механізму керування. При цьому виникають дві основні ситуації: перша – коли рішення вдається «вписати» у сформований механізм керування; друга – коли не вдається комплексно і системно вирішувати проблеми при існуючих формах планування і керування [3, с. 65].

Одним із найважливіших завдань планування, використання і охорони земельних ресурсів є погодженість інтересів галузей і територій, що породжує безліч проблем, пов'язаних із відомчим вирішенням питань. Основна мета охорони і раціонального використання земельних ресурсів сформульована в земельному кодексі України. Охорона земель здійснюється на основі комплексного підходу до угідь як до складних природних утворень з урахуванням цілей і характеру їх використання, зональних і регіональних особливостей. Система раціонального використання земель повинна мати природоохоронний, ресурсозберігаючий, відтворювальний характер і передбачати збереження ґрунтів, обмеження негативного впливу на них, а також на рослинний і тваринний світ, геологічні породи, водні джерела та інші компоненти навколишнього середовища.

У зв'язку з тим, що програма довгострокова, надзвичайно важливе

Концептуальні проблеми розвитку сучасної гуманітарної та прикладної науки

Матеріали II Всеукраїнського науково-практичного симпозиуму (м.Івано-Франківськ, 20-21 квітня 2018 р.)

місце займає у ній прогнозування розвитку земельних ресурсів. Вирішення цього питання не можливе без наукового передбачення соціальних процесів, що відбуваються у суспільстві, й об'єктивних процесів, які відбуваються у природі під впливом суспільства. Особливе місце посідають загальні питання розвитку народного господарства, а вони, в свою чергу, базуються на прогнозах його окремих частин, включаючи і соціальну сферу розвитку суспільства. Це прогнози розвитку економіки, населення, трудових ресурсів, родини, науково-технічного прогресу, охорони здоров'я, розселення і екології, соціальних потреб тощо.

Найважливішим напрямком прогнозування розвитку народного господарства є прогноз використання земельних ресурсів. На сучасному етапі прогнози розподілу земельного фонду вирішуються у схемах розвитку і розміщення галузей народного господарства і промисловості, а також у схемах розвитку і розміщення продуктивних сил за економічними районами. Прогнози використання й охорони земельного фонду розробляються також у схемах районних планувань (областей, промислових районів і вузлів, санаторно-курортних і адміністративних районів), схемах використання і охорони земельних ресурсів. [4, с. 257].

У зв'язку з науково-технічним прогресом зростає безліч явищ, які настільки впливають на раціональне використання і охорону земельних ресурсів, що застосування системного підходу до усієї проблематики стає вкрай необхідним. Без послідовного виявлення залежностей між основними явищами у галузі використання земельних ресурсів і без застосування у майбутньому прогностичних методів планування і проектування неможливі. Використання наукового передбачення для вирішення цієї проблеми ускладнюється суперечливими взаємовідносинами системи «людина-суспільство-природа», які з кожним роком все більше загострюються. Чим вищий науковий рівень прогнозування, тим різноманітнішою постає перед дослідником картина майбутнього. Розробка найбільш повної шкали можливостей – у цьому полягає суть пошукового (дослідницького) прогнозування. Основою цього є екстраполяція у майбутнє тих закономірностей, сталість яких вдалося встановити в минулому і сучасному.

Проте, навіть із використанням сучасних математичних методів екстраполяція виявляється далеко не універсальним, а іноді й зовсім ненадійним інструментом прогностичних досліджень. До того ж, виявлення найбільш ймовірного і можливого зовсім не означає, що воно є оптимальним або бажаним. Тому, слідом за пошуковими прогнозами, як правило, розробляють так звані нормативні прогнози. Пошуковій прогностичній техніці дослідження, немов би, протистоїть нормативна: задання певного оптимального стану, досліджуваного об'єкту на період

Концептуальні проблеми розвитку сучасної гуманітарної та прикладної науки

Матеріали II Всеукраїнського науково-практичного симпозиуму (м.Івано-Франківськ, 20-21 квітня 2018 р.)

встановлення у прогнозі засобами спрямування по заздалегідь визначеним критеріях і, немов би, зворотна екстраполяція тенденцій з цього умовного майбутнього у сучасне з метою виявлення альтернативних шляхів досягнення оптимуму. Прогнозний пошук і нормативи не стільки протистоять, скільки взаємно доповнюють один одного. Розробляються також організаційні прогнози, за допомогою яких обґрунтовують комплекс організаційних заходів, що забезпечують досягнення прогнозованих рішень. Прогнози виступають як передпланові розробки, вони пропонують і обґрунтовують міркування про альтернативні можливості або варіанти майбутнього розвитку. Таким чином, прогнози не замінюють план, а створюють необхідні передумови для підвищення наукової обґрунтованості, якості й реальності планів.

Послідовність розробки плану: прогнозування; прогноз; прийняття рішення; концепція; планування, план [5, с. 102].

Загальна мета прогнозу полягає в радикальному поліпшенні використання природних ресурсів, визначенні територіальної бази, необхідної для розміщення продуктивних сил відповідно до планів економічного і соціального розвитку, і на цій основі науково обґрунтованого її розподілу між галузями народного господарства. Осібні завдання прогнозу – виявлення територіальних резервів міст і селищ міського типу і розробка рекомендацій щодо їх раціонального використання.

Аналіз даних зростання населення і території населених пунктів показує, що стрімка урбанізація життя населення як об'єктивний процес розселення і більш потужного розвитку продуктивних сил суспільства в період науково-технічної революції потребує збільшення територій (земельних і природних ресурсів), що неможливо забезпечити без нанесення шкоди сформованій у природі екологічній рівновазі. Необхідне науково обґрунтоване регулювання і нормування використання територій у процесах розселення і комплексного формування урбанізації систем, як середовища проживання людини (соціальної, економічної й культурної діяльності) у єдності з природою, щоб відвернути можливі незворотні наслідки незбалансованого процесу залучення нових земельних ресурсів у сферу урбанізованого впливу [6, с.63].

Список використаних джерел

Концептуальні проблеми розвитку сучасної гуманітарної та прикладної науки

Матеріали II Всеукраїнського науково-практичного симпозиуму (м.Івано-Франківськ, 20-21 квітня 2018 р.)

1. Плешкановська А. М. Функціонально-планувальна оптимізація використання територій. / А. М. Плешкановська. — К.: Ін-т Урбаністики, 2005. с 23
2. Містобудування та територіальне планування: Наук.-техн. збірник / Відпов. ред. М.М. Осетрін. – Київ : КНУБА, 2010. с 156
3. Левченко О.В. Системний підхід до проектування геоінформаційних систем на базі інформаційних технологій в архітектурі. // Науково-технічний збірник: Містобудування та територіальне планування. — Випуск 20. — К.: КНУБА, 2005. с 65
4. Лаврик Г.І. Основи системного аналізу в архітектурних дослідженнях і проектуванні: Підручник для студ. вищ. навч. закладів – Київ: КНУБА; Українська академія архітектури, 2002. с 257
5. Плешкановська А.М. Реконструкція міста в контексті проблем міського розвитку - В сб.: «Сучасні проблеми архітектури та містобудування». Вип..19. – Київ : КНУБА, 2008 с 102
6. Хараборська Ю.О. Методи оцінки і вибору рішень у процесі архітектурних досліджень сельбищних територій міст. – Київ: нац. ун-т будівництва і архітектури, 2006. с 63

Фрицин О.,

студента групи Юсм-2013

Університету Короля Данила

Науковий керівник: к.ю.н. Бабецька І.Я.

(м. Івано-Франківськ, Україна)

МЕЖІ ТА ОБМЕЖЕННЯ ПРИ ЗДІЙСНЕННІ КОРПОРАТИВНИХ ПРАВ

Корпорації, акціонерні товариства відіграють на досить важливу роль в сучасних ринкових економік. На сьогодні серед усіх актуальних питань в сфері корпоративного права, варто приділити значну увагу межах та обмеженням при здійсненні корпоративних прав.

Законодавство України дає чітке визначення поняттю, «корпоративних прав», а саме ст. 167 Господарського кодексу України - це права особи, частка якої визначається у статутному капіталі (майні) господарської організації, що включають правомочності на участь цієї особи в управлінні господарською організацією, отримання певної частки прибутку (дивідендів) даної організації та активів у разі ліквідації останньої відповідно до закону, а також інші правомочності, передбачені законом та статутними документами [1].

Концептуальні проблеми розвитку сучасної гуманітарної та прикладної науки

Матеріали II Всеукраїнського науково-практичного симпозиуму (м.Івано-Франківськ, 20-21 квітня 2018 р.)

Законом можуть бути встановлені обмеження певним особам щодо володіння корпоративними правами та/або їх здійснення. Таке поняття, як межі здійснення корпоративних прав, раніше не розглядалося в українській юридичній літературі. Воно є теоретичним, але все ж таки має тісний зв'язок із важливими практичними питаннями.

Комплекс корпоративних прав складний і включає такі їх види:

- основні корпоративні права (притаманні учасникові будь-якої господарської організації) визначаються цим Кодексом та загальними законами ("Про господарські товариства" - ст. 10, "Про цінні папери і фондову біржу" — ст. 5;

- спеціальні, наявність яких пов'язується з участю в суб'єкті господарювання певної організаційно-правової форми або в господарській організації з певним видом виключної діяльності та закріплюється спеціальними законами;

- локальні — передбачаються установчими документами конкретної господарської організації з врахуванням специфіки корпоративних відносин, що складаються між нею та її засновниками і учасниками. [2]

Задля запобігання майбутньому можливному зловживанню корпоративних прав, держава створює певні межі здійсненню корпоративних прав.

Межі корпоративних прав можна визначити як рамки, встановлені законом і установчими документами, в яких товариствам, організаціям (корпораціям), громадянам надається можливість діяти самостійно. Суб'єкти корпоративних відносин у процесі реалізації корпоративних прав повинні дотримуватись вимог закону, що встановлює межі, в яких корпоративне право тільки й може бути здійсненим.

Межі можуть бути більшими чи меншими, але вони існують завжди і «є невід'ємною ознакою кожного суб'єктивного права» [3. С. 44-45].

Обмеження корпоративних прав. У ч. 2 ст. 167 Господарського кодексу міститься положення про те, що «...законом можуть встановлюватися обмеження певним особам щодо володіння корпоративними правами та/або їх здійсненню». Така норма знаходить своє відображення у ст. 23 Закону України «Про господарські товариства», якою встановлюються певні обмеження щодо осіб, які можуть обіймати посади в органах управління товариства. Якщо це питання розглядати в контексті здійснення права на участь в управлінні справами товариства, то крім вказаних у цій статті осіб, в такому праві обмежений і акціонер, який не може одночасно входити до складу двох або більше органів управління товариства. Члени ради акціонерного товариства (спостережної ради) не можуть бути членами виконавчого органу або ревізійної комісії, і навпаки.

Концептуальні проблеми розвитку сучасної гуманітарної та прикладної науки

Матеріали II Всеукраїнського науково-практичного симпозиуму (м.Івано-Франківськ, 20-21 квітня 2018 р.)

Оскільки спостережна рада створюється з числа акціонерів, до складу цього органу не повинні входити особи, які не є акціонерами цього товариства. Членами спостережної ради можуть бути як юридичні, так і фізичні особи. Якщо членом спостережної ради є юридична особа, то її інтереси представляє керівник або інша особа, що діє на підставі довіреності від цієї організації [4].

Якщо вести мову про обмеження корпоративних прав, то фундаментальною міжнародно-правовою підставою державно-юридичного обмеження прав людини є ст. 29 Загальної декларації прав людини від 10.12.1948 р. Відповідно до неї, «Кожна людина, здійснюючи свої права і свободи, повинна зазнавати тільки таких обмежень, які встановлені законом виключно з метою забезпечення належного визнання й поваги прав і свобод інших та з метою задоволення справедливих вимог моралі, громадського порядку та загального добробуту в демократичному суспільстві» [5, С. 20-35].

Чинне законодавство встановлює межі здійснення корпоративних прав також для учасників товариства з обмеженою відповідальністю та самого товариства як суб'єкта корпоративних прав. Зокрема, товариство з обмеженою відповідальністю, яке має одного учасника, не може бути єдиним учасником іншого товариства, а особа, яка є єдиний учасник товариства з обмеженою відповідальністю не може бути одночасно єдиним учасником іншого товариства (ч. 2 ст. 141 ЦК України).

Оскільки до товариства з додатковою відповідальністю застосовуються положення ЦК України про товариство з обмеженою відповідальністю, якщо інше не встановлено статутом товариства і законом, то вище вказані межі здійснення корпоративних прав є властивими і для товариства з додатковою відповідальністю та його учасників.

Мета цих обмежень полягає в тому, щоб не допустити різного роду зловживань та маніпуляцій щодо використання конструкції товариства з обмеженою відповідальністю з єдиним учасником. Аналогічний висновок можна зробити і щодо акціонерних товариств, адже акціонерне товариство не може мати єдиним учасником інше підприємницьке товариство, учасником якого є одна особа. Воно також не може мати у своєму складі лише акціонерів юридичних осіб, єдиним учасником яких є одна й та ж особа (ч. 2 п. 1 ст. 4 Закону України «Про акціонерні товариства») [6].

Отже, слід зазначити, що при здійсненні своїх корпоративних прав учасники юридичних осіб корпоративного типу повинні дотримуватись вимог, встановлених законом та установчими документами товариства. Межі здійснення корпоративних прав повинні бути чітко

Концептуальні проблеми розвитку сучасної гуманітарної та прикладної науки

Матеріали II Всеукраїнського науково-практичного симпозиуму (м.Івано-Франківськ, 20-21 квітня 2018 р.)

регламентовані, щоб учасники, права яких є порушеними, невизнаними чи оспореними мали можливість захистити їх у судовому чи позасудовому порядку. Відповідно, це ліквідує можливість виникнення такого явища як зловживання правом. Якщо вести мову про обмеження корпоративних прав, то кожна людина, здійснюючи свої права і свободи, повинна зазнавати тільки таких обмежень, які встановлені законом виключно з метою забезпечення належного визнання й поваги прав і свобод інших та з метою задоволення справедливих вимог моралі, громадського порядку та загального добробуту в демократичному суспільстві.

Список використаних джерел

1. Господарський кодекс України; Верховна Рада України; Кодекс України, Закон, Кодекс від 16.01.2003 № 436-IV // Офіційний портал Верховної Ради України [Електронний ресурс]. – Режим доступу: <http://zakon5.rada.gov.ua/laws/show/436-15/page>
2. Вінник О. М. Господарське право: Курс лекцій.- К.: Атіка, 2004.- 624 с
3. Грибанов В.П. Пределы осуществления и защиты гражданских прав. - М., 1972. - С. 44-45.
4. Саракун І.Б. Класифікація корпоративних прав / І. Б. Саракун // Корпоративне право в Україні: становлення та розвиток. Зб. наук. праць за матеріалами міжрегіональної наук.-практ. конф., 26–27 вересня 2003 р., м. Івано-Франківськ / редкол.: О. Д. Крупчан (голова). В. Д. Басай, В. В. Луць та ін. — К.: НДІ приватного права і підприємництва АПрН України, 2004. — С. 88–92.
5. Права человека. Основные международные документы: Сб. документов. - М., 1989. - С. 20-35.
6. Бутрин Н. Межі та обмеження здійснення корпоративних прав [Електронний ресурс]. – Режим доступу: http://elartu.tntu.edu.ua/bitstream/123456789/12012/2/Conf_2010v3_Butrin_N-Mezhi_ta_obmezhennia_zdiisnennia_42.pdf

Шенітко О.,

студентка IV курсу

Університету Короля Данила

Науковий керівник: ст. викл. Кизимишин А.П.

(м. Івано-Франківськ, Україна)

АЛЬТЕРНАТИВНІ ДЖЕРЕЛА ЕНЕРГІЇ

Паливо — горючі природні або штучні речовини, при горінні яких виділяється велика кількість тепла. Основними джерелами енергії, які використовуються сьогодні в світі є нафта, вугілля та природний газ. Вони називаються викопним паливом, так, як відбуваються зі скам'янілих решток рослин і тварин, що існували на земній кулі сотні мільйонів років тому.

Зараз людство переживає енергетичну кризу: бажані потреби людства у електричній енергії у декілька разів перевищують виготовлення! І це при тому, що остання цифра є майже фантастичною – 27-30 трлн. кіловат-годин щороку. Викопне паливо використовується, насамперед, для транспортних засобів – літаків, автомобілів, поїздів і так далі, а також для обігріву та охолодження житла та інших будівель; воно забезпечує великий відсоток спожитої енергії у світі, але відноситься до поновлюваних ресурсів. Це означає, що кількість всіх цих видів палива обмежена і, коли вони будуть використані повністю, нових вже не з'явиться. Враховуючи той факт, що запаси викопного палива обмежені, вчені постійно працюють над пошуком інших джерел енергії, кількість яких необмежена. Поновлювані джерела енергії є більш чистими; вони не мають такого шкідливого впливу на навколишнє середовище як викопне паливо. Газ, хоча легко переміщати з місця на місце, може бути небезпечним, при його витокі. Включення вугілля, газу, нафти та інших видів палива на вироблення електрики є спосіб, щоб зробити їх більш універсальними і корисними.

Електричну енергію, зазвичай, отримують на електростанціях при спалюванні палива.

Отже, розглянемо, що ж таке альтернативні джерела енергії. Альтернативні джерела енергії — будь-яке джерело енергії, яке є альтернативою викопному паливу. Це поновлювані джерела, до яких відносять енергію сонячного випромінювання, вітру, морів, річок, біомаси, теплоти Землі, та вторинні енергетичні ресурси, які існують постійно або виникають періодично у довкіллі.

Сонячна енергія. Є безпечною для довкілля, її можна виробляти поки світитиме Сонце. Використання сонячного випромінювання доцільне для вироблення теплової та електричної енергії й можливе на

Концептуальні проблеми розвитку сучасної гуманітарної та прикладної науки

Матеріали II Всеукраїнського науково-практичного симпозиуму (м.Івано-Франківськ, 20-21 квітня 2018 р.)

всій території України. Потенційні можливості використання безпосередньо сонячної енергії дуже великі. Якщо ми зможемо використовувати 0,0125% всієї цієї енергії, то людство було б повністю забезпечене енергією зараз, а використання 0,5% повністю б покрило всі потреби людства назавжди (якщо вважати, що населення Землі не перевищить 20 млрд.)

Подібна установка володіє наступними перевагами:

- не вимагає прокладання кабелю до опор, що значно здешевлює виробництво;

- мінімізовані витрати на установку і обслуговування батарей;
- екологічна чистота видобутої енергії;
- мала вага сонячних батарей;
- цілковита безшумність при експлуатації;
- досить тривалий термін використання.

Проблеми альтернативних джерел енергії, таких, як сонячні батареї, полягають:

- у трудомісткому процесі складання;
- в тому, що вони займають багато місця;
- чутливі до механічних пошкоджень і забрудненням;
- не функціонують в нічний час;
- їхня ефективність сильно залежить від сонячної або похмурої погоди [1].

Енергія вітру – галузь альтернативної енергетики, яка спеціалізується на перетворенні кінетичної енергії вітру в електричну енергію. Джерело вітроенергетики – Сонце, так, як воно є відповідальним за утворення вітру. Атмосфера землі вбирає сонячну радіацію нерівномірно через неоднорідності її поверхні та різний кут падіння світла в різних широтах в різну пору року. Повітря розширюється та підіймається догори, утворюючи потоки. Там де повітря нагрівається більше ці потоки підіймаються вище та зосереджуються у зонах низького тиску, а холодніше повітря підіймається нижче, створюючи зони високого тиску. Різниця атмосферного тиску змушує повітря пересуватися від зони високого тиску до зони низького тиску з пропорційною швидкістю. Цей рух повітря і є тим, що ми називаємо вітром. Людство використовує енергію вітру більше ніж 5 тис. років. Але всі проекти по будівництву нових вітряків зазвичай дуже повільно окупають себе [2].

Гідроенергія. Гідроелектростанції мають багато переваг: постійно відновлювальний запас енергії, простота в користуванні, відносна відсутність забруднення оточуючого середовища. Але побудувати велику плотину набагато складніше, ніж водяне колесо. Для того, щоб змусити

Концептуальні проблеми розвитку сучасної гуманітарної та прикладної науки

Матеріали II Всеукраїнського науково-практичного симпозиуму (м.Івано-Франківськ, 20-21 квітня 2018 р.)

потужні турбіни оберталися, потрібно накопичувати величезні запаси енергії за плотиною. Отож, потрібно затопити певні регіони, а це в свою чергу може призвести до непоправних наслідків. Тож будівництво плотин вимагає від інженерів дуже точних розрахунків, а будь-яка помилка може призвести до екологічної катастрофи. І навіть при точних розрахунках будівництво плотини стає важливим екологічним фактором на великих площах. Ніщо не береться нізвідкіля: плотина зменшує швидкість течії, забираючи у неї енергію, а це може викликати заболочування та "цвітіння" води у заплавах [3].

Енергія Землі. Ще з давніх часів люди знають про стихійні прояви тієї потужної енергії, що знаходиться в надрах земної кулі. Хоча людство ще не знає способу безпосереднього використання вулканічної енергії, та ми можемо навести чудовий приклад раціонального використання енергії земних надр – Ісландію. Ця маленька європейська країна повністю забезпечує себе теплом, яке отримується з гарячих фонтанів гейзерів, котрі працюють з точністю хронометра. Не тільки для опалення люди черпають енергію з надр землі. Вже давно працюють електростанції, що використовують гарячі підземні джерела. Перша така станція була побудована ще у 1904 р. Зараз поблизу м. Сан Франциско працює геотермальна електростанція потужністю 500 КВт. [4].

Біоенергетика — галузь енергетики, заснована на використанні біопалива, яке виробляється з біомаси. Біомаса - біологічно відновлювальна речовина органічного походження, що зазнає біологічного розкладу (відходи сільського господарства (рослинництва і тваринництва), лісового господарства та технологічно пов'язаних з ним галузей промисловості, а також органічна частина промислових та побутових відходів. Для України біоенергетика є одним із стратегічних напрямків розвитку сектору відновлюваних джерел енергії, враховуючи високу залежність країни від імпорту енергоносіїв, в першу чергу, природного газу, і великий потенціал біомаси, доступної для виробництва енергії. На жаль, темпи розвитку біоенергетики в Україні досі істотно відстають від європейських [5].

Острів Самсе – у східній частині Данії, майже посередині затоки Каттегат, утвореного півостровом Ютландія, островами Зеландія і Фюн, розташований острів Самса. Його площа складає 114 кв км, він витягнутий з півночі на південь майже на 50 км і досягає більше 20 км в самій своїй найширшій частині. На острові проживає близько 4 тис осіб, з яких більшість займаються сільським господарством. Цей острів відомий як місце унікального експерименту з використання альтернативних джерел енергії. Він повністю забезпечується електроенергією від 21 вітроустановки, з яких 11 розташовані на суші, а 10 – в морі, на піщаній подушці біля південного краю, і навіть експортує

Концептуальні проблеми розвитку сучасної гуманітарної та прикладної науки

Матеріали II Всеукраїнського науково-практичного симпозиуму (м.Івано-Франківськ, 20-21 квітня 2018 р.)

її надлишки на материк. На острові побудовані чотири установки централізованого районного опалювання – невеликі станції, що виробляють гарячу воду або перегрітий пар, які по підземних теплоізольованих трубах надходять для опалення та знаходяться по сусідству будівель. В якості палива використовуються брикети з соломи й тирси, крім того, одна із станцій оснащена сонячним колектором сукупною площею 2.5 тис кв м. Вони забезпечують теплом понад 70% жителів. Правда, на острові є близько 700 бойлерів і інших нагрівальних пристроїв, що використовують рідке нафтове паливо, але вони застосовуються, в основному, в якості резервних і, зазвичай, не діють. Самса фактично є зоною, вільною від промислових викидів вуглекислого газу. За підрахунками фахівців, завдяки надлишковому виробництву вітрової енергії скорочення викидів CO₂ становить близько 140% від початкового показника Самса в 1997 р. [6].

За останні три роки в Україні було введено більш ніж 1.6 ГВт теплових потужностей, що працюють не на газі, а на альтернативних видах палива. Такі інновації не тільки залучили місцеві види опалення, але й збільшили робочу зайнятість у країні. Станом на 2016 рік, в Україні збільшилась кількість сонячних панелей аж до 1109 господарств. До порівняння, у 2015 році їхня кількість складала 244 господарств. Також, процес будівництва української вітроенергетики розпочався у 1996 році, коли була запроектована Новоазовська ВЕС проектною потужністю 50 МВт. 1997 рік – запрацювала Трускавецька ВЕС. В 2000 році в Україні працювало вже 134 турбіни та закладено близько 100 фундаментів під турбіни потужністю 100 кВт. У 1998-1999 роках розпочали роботу ще три нові ВЕС. Найбільш привабливими регіонами для використання енергії вітру є узбережжя Чорного та Азовського морів, гірські райони тимчасово окупованої АР Крим, територія Карпатських гір, Одеська, Херсонська та Миколаївська області. Україна має певний потенціал розвитку геотермальної енергетики. Це обумовлено термогеологічними особливостями рельєфу та особливостями геотермальних ресурсів країни. Проте, на даний час наукові, геолого розвідувальні та практичні роботи в Україні зосереджені тільки на геотермальних ресурсах, які представлені термальними водами. За різними оцінками, економічно-доцільний енергетичний ресурс термальних вод України становить до 8,4 млн. т/рік [7].

Основна перевага поновлюваних джерел енергії їх невичерпність та екологічна чистота. Їх використання не змінює енергетичний баланс планети.

Концептуальні проблеми розвитку сучасної гуманітарної та прикладної науки

Матеріали II Всеукраїнського науково-практичного симпозиуму (м.Івано-Франківськ, 20-21 квітня 2018 р.)

Список використаних джерел

1. Енергія сонця // [Електронний ресурс]. - Режим доступу: <http://saee.gov.ua/uk/ae/sunenergy>
2. Енергія вітру // [Електронний ресурс]. - Режим доступу: <http://saee.gov.ua/ae/windenergy>
3. Гідроенергетика // [Електронний ресурс]. - Режим доступу: <http://saee.gov.ua/ae/hydroenergy>
4. Геотермальна енергія // [Електронний ресурс]. - Режим доступу: <http://saee.gov.ua/ae/geoenergy>
5. Біоенергетика // [Електронний ресурс]. - Режим доступу: <http://saee.gov.ua/ae/bioenergy>
6. Самсе - "Зелений" острів у Данії // [Електронний ресурс]. - Режим доступу: <http://bio.ukrbio.com/ua/articles/3180/>
7. Більше альтернативної енергетики в Україні // [Електронний ресурс]. - Режим доступу: <http://moesonce.com/ukraine/bilshe-alternativnoi-energetiki-v-ukraini.html>

Шутак Людмила,

студентки групи КЮс-2015

Університету Короля Данила

Науковий керівник: к.ю.н. Бабецька І. Я.

(м. Івано-Франківськ, Україна)

ТОРГІВЕЛЬНА МАРКА

На даний час великої, актуальності набуває питання права дослідження торговельної марки як об'єкта інтелектуальної власності в цивільному праві. Правове регулювання відносин, які виникають у зв'язку з набуттям здійсненням та захистом прав інтелектуальної власності на торговельну марку передбачене Конституцією України, Цивільним кодексом України, Господарським кодексом України, Законом України «Про охорону прав на знаки для товарів і послуг» та іншими нормативно-правовими актами України, а також відповідними чинними міжнародними договорами, згода на обов'язковість яких надана Верховною Радою України [2, с.9].

Паризька конвенція по охороні промислової власності передбачає правове регулювання товарного знака і знака обслуговування. Світова практика для індивідуалізації учасників цивільного обороту, товарів та послуг пішла шляхом використання обох зазначених об'єктів. Розмежування між ними проводиться за призначенням: товарні знаки

Концептуальні проблеми розвитку сучасної гуманітарної та прикладної науки

Матеріали ІІ Всеукраїнського науково-практичного симпозиуму (м.Івано-Франківськ, 20-21 квітня 2018 р.)

відрізняють товари, а знаки обслуговування - послуги. Законодавець України поєднав ці два об'єкти інтелектуальної власності і передбачає правову охорону знака для товарів та послуг. Відповідно до Закону України «Про охорону прав на знаки для товарів і послуг» знак для товарів та послуг – позначення, за яким товари і послуги одних осіб відрізняються від товарів і послуг інших осіб [5, с.39].

Виконуючи роль символу та гарантії якості виготовленого продукту, торговельна марка стає популярною серед споживачів, набуваючи досить високої цінності. За цих умов виникає нагальна потреба забезпечення надійної охорони торговельних марок, створення ефективної та злагодженої системи захисту прав їх володільців, що здійснюється ЦК України шляхом закріплення у главі 44 системи правових норм, присвячених праву інтелектуальної власності на торговельну марку [2, с.11].

Чинне українське законодавство використовує такі термін як «торговельна марка», «знак для товарів і послуг» позначаючи двома термінами один об'єктів. Отже, згідно ст.492 ЦК України торговельною маркою може бути будь-яке позначення або будь-яка комбінація позначень, які придатні для вирізнення товарів (послуг), що виробляються (надаються) однією особою, від товарів (послуг), що виробляються (надаються) іншими особами. Такими позначеннями можуть бути, зокрема, слова, літери, цифри, зображувальні елементи, комбінації кольорів. Вибір істотно спрощується, якщо продукт позначений торговельною маркою, оскільки, знаючи торговельні марки тієї чи іншої фірми, покупець може судити про якість та інші характеристики товару.

Правова охорона надається марці, що не суперечить суспільним інтересам, принципам гуманності і моралі та наяку не поширюються підстави для відмови в наданні правової охорони, встановлені законом. Чинним законодавством України не передбачений перелік видів торговельних марок, проте враховуючи специфіку об'єкта торговельні марки можуть бути класифіковані на:

- словесні;
- зображувальні;
- об'ємні;
- нетрадиційні;

Словесні марки - це марки у вигляді сполучень літер, слів чи фраз. Основна вимога до цього виду марок - легка вимова на різних мовах. Вони набули найбільшої популярності, оскільки легко запам'ятовуються і зручні у рекламі. Для реєстрації торговельної марки разом із зображенням подається опис позначення. Якщо словесна марка чи її частина не мають смислового значення, то зазначається спосіб її утворення, наприклад

Концептуальні проблеми розвитку сучасної гуманітарної та прикладної науки

Матеріали II Всеукраїнського науково-практичного симпозиуму (м.Івано-Франківськ, 20-21 квітня 2018 р.)

початкові склади декількох слів, абрєвіатура, вигадане слово тощо. Якщо словесне позначення не поширене в українській мові (наприклад, спеціальний термін, застаріле слово), то зазначається його значення. Якщо словесна марка чи її частина подаються іноземною мовою, то для марок, що мають смислове значення, необхідно додати його переклад українською мовою і транслітерацію літерами українського алфавіту [1, с.16].

Серед словесних марок можна виділити два різновиди: у першому випадку охороняється саме слово, у другому - словесне позначення, виконане в особливій шрифтовій манері, тобто охороні підлягає шрифт, характер розташування літер, їх відносний розмір, фон та інші візуальні інформативні елементи.

Зображувальні марки - це позначення у вигляді графічних композицій будь-яких форм на площині. Сама назва свідчить про те, що вони втілюються у малюнок, креслення і т. ін. У цьому випадку можуть бути використані як існуючі об'єкти, так і абстрактні зображення і всілякі символи. Для найбільшої ефективності зображувальна марка повинна вирізнятися простотою і помітністю. Це забезпечить успіх реклами, можливість використовувати зображення на різних матеріалах і т. ін.

Об'ємні марки - це марки у вигляді фігур або їх композицій у трьох вимірах - довжині, висоті і ширині. Предметом може бути, зокрема, оригінальна форма виробу або його упаковка. Однак об'ємні торговельні марки, по-перше, не можуть просто повторювати зовнішній вигляд відомого предмета, а мають бути новими і оригінальними, а по-друге, оскільки марка повинна виділяти виріб конкретного виготовлювача з ряду інших товарів, то форма виробу не повинна визначатися винятково його функціональним призначенням.

Нетрадиційні торговельні марки - світлові, звукові, ароматичні та інші марки. Правила складання, подання та розгляду заявки на видачу свідоцтва України на знак для товарів і послуг, зокрема, що зазначені марки реєструються [3, с. 18].

Якщо на реєстрацію як знак заявляється звукове позначення, то таке позначення надається у вигляді фонограми на аудіокасеті, зазначається вид звуку (музичний твір або його частина, шуми будь-якого походження та інше), а у випадку використання музичного твору - в описі наводиться його нотний запис. Якщо на реєстрацію як знак заявляється світлове позначення, таке позначення надається у вигляді відеозапису на відеокасеті, наводиться характеристика світлових символів (сигналів), їх послідовність, тривалість світіння та інші особливості [3, с.18].

Правова охорона торговельної марки в Україні надається на підставі її державної реєстрації згідно зі ст. 6 Паризької конвенції, Угоди про торговельні аспекти прав інтелектуальної власності, Цивільного кодексу України та ст.15 Закону України «Про охорону прав на знаки для товарів і послуг». Для того, щоб позначення, яке заявляється до реєстрації набуло статусу торговельної марки, повинно відповідати вимогам законодавства згідно з якими надається правова охорона. Позначення повинно бути охороноздатним. Під охороноздатністю позначення потрібно розуміти юридичну властивість яка визначається сукупністю ознак необхідних для реєстрації позначення як торговельної марки [5,с.41].

Таким чином, торговельною маркою може бути будь-яке позначення або будь-яка комбінація позначень, які придатні для вирізнення товарів та послуг, що виробляються та надаються однією особою, від товарів та послуг, що виробляються та надаються іншими особами. Такими позначеннями можуть бути, зокрема, слова, літери, цифри, зображувальні елементи, комбінації кольорів.

Торговельна марка являє собою більш широке поняття, принаймні, у трьох аспектах: у ступені акумуляції відносини споживачів до товарного знака, у силі законодавчої захищеності товарного знаку й в оцінці діяльності державних антимонопольних інститутів.

Відповідно, до вищезазначеного, характеризуючи право інтелектуальної власності на торговельну марку необхідно вказати на необхідність розробки на державному рівні комплексного та ефективного механізму здійснення та захисту прав та законних інтересів суб'єктів суспільних відносин, що виникають у процесі створення та використання торговельних марок.

Список використаних джерел

1.Андрощук Г. Знаки для товарів і послуг: деякі аспекти термінології та застосування законодавства // Інтелектуальна власність. –2001. -№ 8. –С.16-19.

2.Кожарська І.Ю. Деякі питання охорони торговельних марок в Європейському співтоваристві та законодавство України у цій сфері // Промислова власність в Україні: проблеми правової охорони. –К.: Ін-т держави і права ім. В.М. Корецького НАН України, 2004. -548 с.

3.Ошарова І., Дубинський М. Процедура реєстрації товарних знаків в Україні // Інтелектуальна власність. -2001. -№ 1-2. – С.17-19.

4.Цивільний кодекс України: - К.: Велес,2010. -272с.

5.Шкундун О. Проблемні аспекти здійснення діяльності компаній, торгові марки яких зареєстровані за міжнародною процедурою // Теорія і практика інтелектуальної власності. –2007. -№ 3. –С.38-41.

Якуб'як С.І.,

студент III курсу

Університету Короля Данила

Науковий керівник: викл. Кос С.В.

(м. Івано-Франківськ, Україна)

УСТАНОВИ ЗЕЛЕНОГО ТУРИЗМУ

Для ХХ – поч. ХХІ ст. характерна зростаюча значущість туризму. Його роль зводиться як до впливу на економіку, так і до розвитку зв'язків між народами країн світу. Зелений туризм – вид туризму, що передбачає відпочинок у сільській, курортній чи природоохоронній місцевостях з використанням належно облаштованих приватних садиб чи інших закладів розміщення. Зелений туризм має декілька аналогій. “Агро-туризм” — має тісний зв'язок саме із сільським фермерським господарством. У науковій літературі використовується поняття “екологічний туризм” — його суть зводиться до організації туризму на малозмінених людиною ландшафтах без заподіяння шкоди навколишньому середовищу. Нове поняття “екоагротуризм” поєднує використання агроосель як головних установ розміщення туристів, котрі беруть участь у сільському зеленому туризмі, з використанням екотуристичних програм [1].

Однією з установ туризму є кемпінг. Слово *camping* прийшло з англійської мови, але має американське походження — означає «проживання в таборі». *Кемпінг* — це сезонний табір або комплекс із наявністю на території громадських приміщень, будинків легкого типу і спеціальних місць для стоянки і зберігання автомобілів та місцями для авто-, мото-, велотуристів з наметами. На території передбачають санітарні зручності загального користування, можуть бути дитячі майданчики, кухні із самообслуговуванням, кафе і ресторани. Кемпінги створюються для попередження самовільної організації стоянок туристів на природі і планового регулювання таких заходів, задля збереження заповідних зон та збільшення рекреаційних територій. Засновником цього виду туристичного житла вважається американський президент Т.Рузвельт, який у 1901 році видав указ про створення природних таборів на заповідних територіях. Спочатку кемпінги були відкриті в національних парках «Йеллоустоун», «Гора Рейнір», «Секвоя», та «Йосеміті», а з 1936 року стали створюватися не тільки в заповідниках, а й біля автодоріг, а також на землях, що перебували у приватній власності.

Відмінною рисою кемпінгів є самообслуговування туристів. Постійні споруди: адміністративна з пунктом прокату устаткування і побутових

предметів, спальні павільйони з кімнатами на 2-4 особи, кухня, санвузли. Є варіанти вибору місця проживання: літній бунгало, всесезонний будинок, намет, причіпний будиночок на колесах чи кемпер на основі мікроавтобуса.

Розрізняють кілька видів кемпінгів залежно від облаштування. В наметових таборах туристи оплачують місце під власний намет або орендують вже готовий намет. Площа ділянки –100-120 м² на одного туриста. “Караван-парки” – це кемпінги, призначені для власників «будинків на колесах». На території можна орендувати місце під транспорт або винайняти на ніч караван з усіма зручностями. Кемпінг-готелі схожі на караван-парки, але в них, крім причепів та мобільних будинків, можна розміститись у звичайних будівлях (котеджах) з кухнею і спальнями. Кемпінг також може розміщуватись у складі туристичного комплексу у вигляді споруди, яка поєднує переваги кемпінгу і одно- або двоповерхових будиночків мансардного типу [2].

У архітектурних рішеннях використовують легкі форми і матеріали, веселу кольорову гаму. Інтер'єр виконується переважно із дерева та вкраплень сучасних будівельних матеріалів. Планування – в стилі “смарт-квартир”, де зонування виконане таким чином, що різні функції поєднуються в одному приміщенні. Ці споруди називають *літніми будиночками*. Загальна площа 25 - 35 м², розміщуються в точковому порядку або дзеркально, їхні архітектурні рішення ідентичні. Кемпінгові будиночки *всесезонного типу* нагадують житлові будинки одно- або двоповерхові загальною площею 35-65 м². Зовнішні стіни утеплюються. Залежно від місця розташування і наявності водойм та цікавого ландшафту кемпінг може включати водні гірки, прокат човнів, спортивного спорядження, дитячі майданчики, спортивні майданчики.

Головні переваги кемпінгу – низькі ціни і можливість проживання на відкритій природі в тісному спілкуванні з іншими людьми. Кемпінг прекрасно підходить для сімейного відпочинку. Наметові табори мають ряд недоліків. Проживання в наметах і автобудинках можливе тільки в теплу пору року. Мешканці вимушені користуватися загальними санвузлами і душовими [2].

Прикладом такої установи в нашому регіоні є кемпінг «Білий бізон» на березі річки Дністер в с.Лука Городенківського р-ну Івано-Франківської області. На території розташовані 4 бунгало (кожне на 4-5 місць), хостел на 12 місць. Бунгало збудовані на палях; це одноповерхові дерев'яні круглої форми споруди з невеликими терасами [3]. Інший приклад – кемпінг "Білий слон" – розташований на території Карпатського національного природного парку, біля с.Дземброня Верховинського району. Для проживання гостей надані дерев'яні одноповерхові 2-3-місні бунгало з невеличкими терасами, з санвузлами

Концептуальні проблеми розвитку сучасної гуманітарної та прикладної науки

Матеріали II Всеукраїнського науково-практичного симпозиуму (м.Івано-Франківськ, 20-21 квітня 2018 р.)

загального користування та кухнею. Також тут є декілька котеджів мансардного типу, виконаних із дерева, з просторими відкритими терасами і окремим санвузлом. На першому поверсі – зона відпочинку з невеличкою кухнею та каміном, в мансарді – спальна кімната. На території кемпінгу працює ресторан та спільна сауна. Передбачені місця для встановлення наметів [4].

Місцем розміщення туристів в сільській місцевості є насамперед приватні садиби та будинки місцевих жителів, які надають такі послуги. Зелений тризм сприяє вирішенню основних соціально-економічних проблем села: зайнятість сільського населення; зростання доходів, та підвищення життєвого рівня; поліпшення благоустрою садиб та сіл; розширення асортименту присадибного господарства, реалізація на місці продукції особистого підсобного господарства як готових продуктів харчування та ін. Прикладами садиб для зеленого туризму є садиби Верховинського району Івано-Франківської області: гостинний двір «Горицвіт» в с. Верхній Ясенів; садиба «Хата Різьбяра» в с. Білоберізка; садиба «Лісовий Закуток» в с. Білоберізка; садиба «Пролісок» в м. Яремче. Сьогодні в Україні зареєстровано близько 1600 садиб, які надають такі послуги [5].

Перспективою розвитку туристичної галузі є будівництво нових доступних для загалу установ туризму, використання як малих, так і великих туристичних комплексів, удосконалення старих рекреаційних зон. Подальший розвиток туристичної індустрії має ґрунтуватися на нових механізмах господарювання, ефективних організаційно-управлінських структурах, економічній свободі виробників туристичного продукту, що в умовах вільної конкуренції забезпечить насичення ринку високоякісними послугами і сприятиме соціально-економічному розвитку країни [6].

Список використаних джерел

1. Сільський зелений туризм. – [Електронний ресурс] - Режим доступу: http://pidruchniki.com/1506091343766/turizm/silskiy_zeleniy_turizm.
2. Що таке кемпінг? Як відпочити з наметом? – [Електронний ресурс] - Режим доступу: <http://moyaosvita.com.ua/rizne/shho-take-kemping-yak-vidpochiti-z-nametom/>.
3. Кемпінг “Білий Бізон” – [Електронний ресурс] - Режим доступу: <http://green.vsitury.com.ua/npravleniya/ivanofrankivsk/151-baza-vdpochinku-bliy-bzon.html>
4. Кемпінг “Білий Слон”. – [Електронний ресурс] - Режим доступу: <https://www.booking.com/hotel/ua/bilii-slon.uk.html>.

**Концептуальні проблеми розвитку сучасної гуманітарної та
прикладної науки**

Матеріали II Всеукраїнського науково-практичного симпозиуму (м.Івано-Франківськ, 20-21 квітня 2018 р.)

5. Зелений туризм у Карпатах; Садиби зеленого туризму у Карпатах. –
[Електронний ресурс] - Режим доступу:
https://ua.dorogovkaz.com/zelenyj_turizm_v_karpatah.php.

6. Туризм в Україні: стан, фактори та перспектива розвитку. –
[Електронний ресурс] - Режим доступу:
http://tourlib.net/statti_ukr/kozuhivska.htm.

ЗМІСТ

ПРОЕКТНА ДІЯЛЬНІСТЬ – ПРОБЛЕМИ ТА ПЕРСПЕКТИВИ

Гілязова Н.М.	
З історії виникнення вітража.....	3
Гончарик Р. П.	
Природне світло в архітектурі. Взаємодія внутрішнього та зовнішнього середовища.....	8
Гребенюк І. В..	
Сучасні напрямки візуального мистецтва України.....	12
Гусар К. Д.	
Використання гіс-технологій в містобудуванні.....	15
Дуфенюк О. М.	
Фактори, які впливають на формування архітектури нафтогазових підприємств Східної Галичини.....	19
Жирак Р. М.	
Деякі аспекти мікроклімату житлових приміщень.....	22
Золотарчук Н. І.	
Процесійні атрибути на історичних предметах: класифікація зображень.....	26
Касіянчук В. Д.	
Нові технології виробництва продукції лікувально-профілактичного призначення.....	29
Кизимишин А. П.	
Сучасний стан розвитку дизайну архітектурного середовища.....	33
Кос С. В.	
Вимоги до сучасного багатоквартирного житла.....	35
Косьмій М.М.	
Релігійний феномен в архітектурно-будівній діяльності.....	38
Кухар Г. М.	
Шрифт як мистецтво образотворення.....	40
Масляк І. М., Парасюк І.С.	
Організація роботи віртуальних дизайн-підприємств.....	44
Матоліч І.Я.,	
Зародження мистецтвознавчої науки в Галичині.....	47
Савчук А. І.	
Проблеми архітектурно-етнографічного районування Карпатського рекреаційного регіону.....	51

Концептуальні проблеми розвитку сучасної гуманітарної та прикладної науки

Матеріали II Всеукраїнського науково-практичного симпозиуму (м.Івано-Франківськ, 20-21 квітня 2018 р.)

Соколовський З. Б.

Як виглядала друга ратуша Станиславова.....55

Ходан М. М.

Особливості розселення та формування населених пунктів в різних природних умовах на прикладі Івано-Франківської області.....58

Якимович Р. В.

Основні передумови дослідження формоутворення громадських просторів селищ Гуцульщини.....63

СУЧАСНИЙ СТАН ТА ПЕРСПЕКТИВИ РОЗВИТКУ ЕКОНОМІКИ УКРАЇНИ

Івашків Т. С.

Сутнісний аналіз поняття «економічна ефективність».....67

Легкий В. І.

Контролінг як інструмент стратегічного управління.....69

Остафійчук П. Г.

Використання методів статистичного оцінювання взаємозв'язків в економіці.....72

П'ятничук І. Д.

Забезпечення сталого розвитку підприємства сучасним інструментарієм стратегічного управлінського обліку.....76

Тимоць М. В.

Сучасний стан капітальних інвестицій в Івано-Франківській області.....79

Цюцяк А. А.

Комп'ютерний аудит: контрольні процедури, ризики та типові невідповідності обліку у ресторанному господарстві.....80

Цюцяк І. А.

Внутрішньогосподарський стратегічний контроль власного капіталу.....84

**ВИКЛИКИ ІНФОРМАЦІЙНОГО СУСПІЛЬСТВА: ПРОБЛЕМИ МАСОВОЇ
КОМУНІКАЦІЇ ТА ІНФОРМАЦІЙНИХ ТЕХНОЛОГІЙ**

Богайчук О. С.

Лексико-семантичне поле лексеми «JUSTICE»
в англійській мові.....87

Бойчук І. В.

Інноваційні можливості для поліпшення
сучасних комунікацій.....92

Гасюк Н. В.

Характеристика концепту «SYSTEM» через призму
мовної картини світу.....95

Говера О. І.

Розробка імені компанії на прикладі Opencity group.....99

Карабінович О.М.

Особливості творення неологізмів у сфері ІТ
в сучасній англійській мові.....102

Качмар В. М.

Проблеми мовної грамотності в засобах масової комунікації.....107

Кірдан О. А.

Інформаційно-цифрова компетентність випускника закладу
загальної середньої освіти: теоретичний аналіз.....110

Копистинська І. М., Лаврів А. І.

Гендерна нерівність на сторінках місцевої преси
(на прикладі газети «Репортер»).....113

Місягіна І. М.

Ухильність у комунікативно орієнтованих студіях.....117

Подоляк У.С.

Побудова лексико-семантичного поля «вогонь»
в англійській мовній системі.....121

Пуш О. М.

Засоби вираження функціонально-семантичного поля
роду в англійській мові.....125

Рижий І. Б.

Рекламна індустрія.....128

**ПУБЛІЧНЕ ТА ПРИВАТНЕ ПРАВО: ІСТОРИЧНІ, ДОКТРИНАЛЬНІ ТА
ПРАКТИЧНО-ПРИКЛАДНІ АСПЕКТИ**

Андрухів О. І.

Ювенальна юстиція УРСР та досвід застосування
карально-профілактичних заходів для подолання
злочинності серед неповнолітніх.....133

Бабецька І. Я.

Реалізація інтересів у сфері інтелектуальної власності.....136

Басиста І. В.

Сучасний стан окремих законодавчих новацій.....141

Веркалець І. Д.

Шляхи імплементації правової ідеології в контексті
поліфункціональності права.....145

Віконський В. В.

Правова ідеологія в механізмі правового регулювання.....148

Вітовська І.В.

До питання про законність поширення прав власності
на морські простори і ресурси.....152

Власова Г.П.

Адвокатська таємниця в практиці ЄСПЛ.....155

Вовк В. М.

«Правова антропологія»: чіткість визначення
і строгість наукового мислення.....158

Гаврецька М. Й.

Правовий режим використання української мови
у сфері судівництва за законодавчими актами ЗУНР.....162

Грицан О. А.

Консультативний висновок міжнародного суду ООН стосовно
погрози застосування або застосування ядерної зброї (1996):
оцінка в контексті охорони довкілля.....165

Грицкевич С. Г.

Проблеми та перспективи правового регулювання
приватної власності.....169

Гуменюк Т. І.

Сучасна парадигма юридичної науки України.....172

Гуркова А. В.

Правотворчий процес місцевих органів публічної влади.....176
Теоретико-правовий аспект

Концептуальні проблеми розвитку сучасної гуманітарної та прикладної науки

Матеріали II Всеукраїнського науково-практичного симпозиуму (м.Івано-Франківськ, 20-21 квітня 2018 р.)

Довганич В. А.

Реалізація ідеологічних цінностей у правосвідомості
галичан другої половини XIX ст.....179

Жукевич І. В.

Динаміка виконання судових наказів, рішень
та ухвал у цивільних справах у 2012-2016 роках в Україні.....183

Зварич Р. В.

Формування регулятивної функції сучасного типу права.....187

Іваничук Р. А.

Основні підходи до класифікації функцій права.....191

Каленіук О.М.

Zur Frage über die Sprachenpolitik und
die Sprachsituation in der Ukraine.....193

Книш В. В.

Особливості конституційно-правової відповідальності
у сфері заборони пропаганди комуністичного
та націонал-соціалістичного режимів.....200

Косьмій А. Р.

Нові правила розгляду судами трудових спорів.....203

Кравченко К. С.

Удосконалення паспортної системи як захід
попередження торгівлі людьми.....206

Криницький І.Є.

Про специфіку юридичного складу
фінансового правопорушення.....209

Кузь С. В.

Розуміння функціональності в теорії соціологічного права.....212

Луцька Г. В.

Політико-правові передумови формування НТШ
та правничої комісії у його складі.....215

Луцький А. І.

Історичні етапи становлення правової ідеології
в Україні у XX ст.....218

Луцький М. І.

Реалізація принципу народовладдя в «проекті основ
державного устрою ЗУНР».....222

Луцький Р. П.

Християнські заповіді як фундаментальна основа
позитивного права (на основі наукових праць
академіка І. Луцького).....225

Концептуальні проблеми розвитку сучасної гуманітарної та прикладної науки

Матеріали II Всеукраїнського науково-практичного симпозиуму (м.Івано-Франківськ, 20-21 квітня 2018 р.)

Негрич Н.М.

Щодо криміналістичної характеристики завідомо неправдивих повідомлень про загрозу безпеці громадян, знищення чи пошкодження об'єктів власності.....230

Огерук І. С., Огерук О. І.,

Особливості підходів до визначення злочину корупційним (на прикладі законодавства Республіки Білорусь, Республіки Молдова та України).....234

Острогляд О. В.

Розуміння інституту необхідної оборони в окремих зарубіжних країнах.....238

Савчук О. І.

Імплементация соціальної доктрини УГКЦ у розбудову громадянського суспільства в Україні.....242

Середюк В. Ю.

Правовий зміст національної політики Російської імперії кінця XIX ст.....246

Стечишин А. В.

Реалізація ідеалів моралі та лібералізму в державницькій діяльності К. Левицького.....249

Турчак І. О.

Місце медичного права у системі юридичної освіти України.....253

Федик Л. Б.

Проблема впливу НТР на охорону особистих прав особи.....257

Ходак С.М.

Етапи формування і пізнання сутності та змісту поняття інтерес.....261

Хорватова О. О.

Особливості укладання договору купівлі-продажу з нерезидентами України.....264

Цимбалюк В. С.

Концепти науково-освітньої інформатики як інституту публічного права.....268

Чежулаєв С. О., Наумова О. О.

Електронні засоби доказування: проблеми регулювання.....272

Шевчук Л. В.

Історичний досвід українського конституціоналізму крізь призму еволюції правової ідеології.....276

**КОНЦЕПТУАЛЬНІ ПРОБЛЕМИ РОЗВИТКУ СУЧАСНОЇ
ГУМАНІТАРНОЇ І ПРИКЛАДНОЇ НАУКИ У ДОСЛІДЖЕННЯХ МОЛОДИХ
НАУКОВЦІВ**

Азіс Н.Ю.	Особливості оцінювання ризиків інноваційних проєктів.....	279
Анищук В.	Полігональний стиль дизайну.....	281
Бублич І.	Основні типи (сім'ї) правових систем світу.....	284
Вакун І.	Проблеми утилізації та використання відходів в будівельній галузі.....	289
Вовк О.	Будинки майбутнього, енергоефективне житло.....	292
Вовк С.	Критерії оцінювання ефективності мотиваційних заходів.....	295
Волошин О.	Вплив релігійного туризму на економіку України.....	296
Герба М.Д.	Сучасні можливості дослідження елементів будівельних конструкцій з використанням програмних комплексів.....	300
Герман Х.	Особливості функціонування інституту громадянства в Україні.....	304
Гоцабіна Х.	Сучасні центри дозвілля для студентської молоді.....	308
Гутак О.	Новітні методи забезпечення енергоефективності будівель.....	312
Дяків М.	Графічний дизайн поліграфічної рекламної продукції в ЗМІ.....	315
Закірова А.	Класифікація видів фінансових стратегій.....	322
Заречна В.	Особливості функціонування публічної (державної) служби в умовах сьогодення.....	325
Захарин Н.	Твір архітектури як об'єкти права інтелектуальної власності.....	329
Казакбаєва Н.	Оцінювання загроз фінансової безпеки підприємства.....	331

Концептуальні проблеми розвитку сучасної гуманітарної та прикладної науки

Матеріали II Всеукраїнського науково-практичного симпозиуму (м.Івано-Франківськ, 20-21 квітня 2018 р.)

Квасній Б.	
Технопарки та особливості їх розвитку.....	335
Колесник В.	
Складові системи оцінювання операційного ризику банків.....	338
Кривушенко Я.	
Будівництво будинків за новою технологією блокової опалубки.....	340
Кузик Я.	
Загальна характеристика конституційного ладу в Україні.....	343
Кулик Н.	
Теоретичні основи побудови моделі розподілу обмежених фінансових ресурсів.....	347
Лукач В.	
Підстави припинення сервітуту.....	350
Лукашевський В.	
Соціальна реклама з профілактики ВІЛ/СНІДУ для друкованих ЗМІ Івано-Франківської Архієпархії УГКЦ.....	354
Лукіяничук О.	
Сучасні бази відпочинку.....	358
Мельник І.	
Формування та ефективність використання фінансових ресурсів підприємства.....	362
Мороз Н.	
Зміст прав, що виникають із сервітутів.....	364
Мороз С.	
Відновлення закинутих промислових зон.....	368
Новосельчук Я.	
Методичні підходи до комплексної оцінки території населених пунктів.....	373
Парасюк І.	
Анімація у розробці сайтів.....	377
Петричук Л.	
Особливості формування ресурсної бази банківської системи України.....	379
Рішко Ю.	
Резерви підвищення інтенсифікації використання земельних ресурсів населених пунктів.....	381
Сак В.	
Готелі капсульного типу.....	384
Свістяк Б.	
Інновації в будівництві.....	388
Семчишин В.	
Багаторівневі паркінги.....	390
Середюк Н.	
Інтер'єр новітніх технологій.....	394

Концептуальні проблеми розвитку сучасної гуманітарної та прикладної науки

Матеріали II Всеукраїнського науково-практичного симпозиуму (м.Івано-Франківськ, 20-21 квітня 2018 р.)

Сокирко Р.

Телебачення Прикарпаття в умовах демократизації українського суспільства.....397

Тинява І.

Розумний будинок (Healthy Building).....401

Усата Н.

Шляхи раціонального використання земель населених пунктів. Містобудівне обґрунтування.....404

Фрищин О.

Межі та обмеження при здійсненні корпоративних прав.....408

Шепітко О.

Альтернативні джерела енергії.....412

Шутак Л.

Торгівельна марка.....416

Якуб'як С.

Установи зеленого туризму.....420

Наукове видання

Матеріали II Всеукраїнського науково-практичного симпозиуму

**КОНЦЕПТУАЛЬНІ ПРОБЛЕМИ РОЗВИТКУ СУЧАСНОЇ
ГУМАНІТАРНОЇ І ПРИКЛАДНОЇ НАУКИ**

Матеріали подані мовою оригіналу

Автори опублікованих матеріалів несуть повну відповідальність за підбір, точність наведених фактів, цитат, економіко-статистичних даних, власних імен та інших відомостей.

Упорядники:

О. В. Острогляд, Л.Б. Федик

Художнє оформлення:

І. В. Гребенюк

Видано за авторською редакцією

